

Jernbane-Bladet

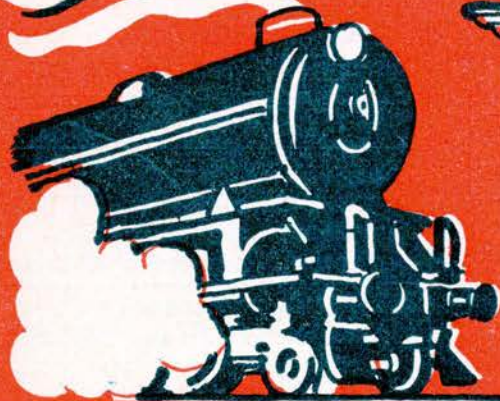

FÆLLESORGAN FOR
JERNBANEETATEN



TIDSSKRIFT FOR STATS- OG PRIVATBANEPERSONALET



AUTOMATISK LOKALTELEFONCENTRAL

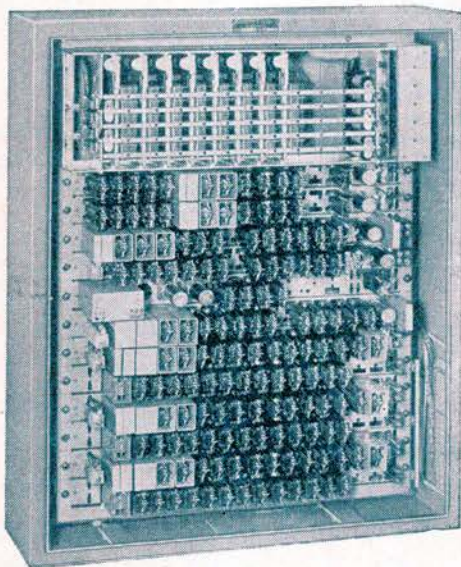

Standard Electric A/S 7010-PABC

er en fuldautomatisk lokalcentral af koordinatvælgertypen indrettet for tilslutning til det offentlige telefonnet.

Centralens maximale kapacitet er 10 lokallinier, 3 tovejs centralledninger og 2 lokalsnorpar, d.v.s., at der samtidigt kan tales fra 7 apparater.

Centralen kan arbejde over radiokanaler bl. a. på færger og skibe til det automatiske telefonnet.

Standard Electric A/S

RÅDMANDSGADE 71 . KØBENHAVN N. . TAGA *7000

Fredericia

Axeltorvs apotek

Jyllandsgade 24
Fredericia . Tlf. 289 - 2289

L. A.

Vejle

Akkumulatordepotet

WOTAN

Udfører Arbejder for D.S.B.

Vejle . Skovgade 14 . Tlf. 1468

Exam. tandtekniker

Esther Ruckman
Vissinggade 14 . Vejle
Telf. 3209
Søgaard Niensens efft.

Købmand Poul H. Jensen

Nørrebrogade 14. Vejle. Tlf. 1238
1. kl.s kolonial - konserves
tobakker - spirituosa - fin kaffe

Th. Weissenborn & søn

Smede- & Maskinværksted
Gas . Vand . Sanitet . Varme
Oliefyur
Vejle . Volmersgade 5 . Tlf. 2075

Emil Jensen

slagtermester
Svendsgade 7. Vejle. Tlf. 2942
Alt i 1. kl.s kød og hjemmel.
pålæg

Frisørsalon Vissinghus

Nørregade 2 - Telf. Vejle 1591
Moderne hårpleje
farvning, permanent af
vanskeligt hår

Slagtermester Johansen

Parkvej 25 . Vejle . Tlf. 3671
Kød - flæsk - pålæg
Kun 1. kl.s varer

RIO sko

Fredericiagade 22 - Vejle
Stort udvalg i dame-, herre-
og børnefodtøj. - Gummifodtøj.

Bagermester Petersen

Fiskergade 7 - Vejle - tlf. 629
Prøv vort friske og
lækre brød

Horsens

Horsens

Andelsmejeri

Eksportflødefabrik

Iscremefabrik

Telefoner 542 - 543 - 578

Elektro Mekano

Sønderbrogade 12. Tlf. Horsens 22192
Reparationer af autodynamoer
og autostartere
Omviklingsarbejde

Paul Karlsen

Tandlæge
Søndergade 18-20
Tlf. Horsens 2 25 25

Carolinelunds kiosk

Amaliegade 24. Horsens. Tlf. 25636
Aviser - dag- og ugeblade
papir - telegrammer udbringes

Fodklinikken

Agnete Parup, aut. fodplejerske
Kippervig 4. Horsens. Tlf. 25823
Konsult.: 9-16,30, lørdag 9-13

Salon ANY

er Deres garanti for eksklusiv
behandling indenfor moderne
haarpleje
Søndergade 49. Horsens. Tlf. 23840

Tobaksforretningen

Nørrebrogade 1. Horsens. Tlf. 25270
Tobak - cigarer - cerutter
vine og spirituosa

Hvilehjemmet SØLYST

Strandvej 96 - Horsens - telf. 2 21 15
Ældre og svagelige modtages
i pleje. Hyggelige værelser.
God kost og 1. kl.s pleje

Kolding

F. SLOTH

DSB Vognmand
Kolding. Tlf. 51

BECK's farvehandel

Låsbygade 1 . Tlf. Kolding 210
Moderne tapeter - lak - farver
plastic - voksdug - rullegardiner

Kolding

Henning Jensen

tandlæge
Jernbanegade 32
Tlf. Kolding 4305

ESSO service

Agstrupvej 124 . Kolding . Tlf. 3752
Benzin - olie - vask og smørring
1. kl.s service

Kiosken, Agtrupvej 66

telf. Kolding 2938
Aviser - dag- og ugeblade
papir. Telegrammer udbringes

NIOGTs restaurant

Kathrinegade 25 . Kolding . Tlf. 2302
Pensionærer modtages
Rimelige priser
god mad og kaffe

Esbjerg

Tobaksforretningen

Vardevej 5 . Esbjerg . Tlf. 2269
Tobak - cigarer - cigaretter
Vine - spirituosa. **Tipstjeneste**

Tobaksforretningen

Østergade 26 - Esbjerg
Tobak - cigarer - cigaretter
Telf. 5433

Tobaksforretningen

v/ O. Shmels
Frodesgade 147 . Tlf. Esbjerg 5430
Tobakker - vine - cigaretter

S. Brøchner

træskohandler
Kronprinsensgade 7 - Esbjerg
Kun 1. kl.s arbejde leveres
Tlf. Esbjerg 2293

Cleo salonen

Jernbanegade 62 - Esbjerg
Alt i moderne hårpleje
Tlf. Esbjerg 2541

Ismejeriet

Kongensgade 1 - Esbjerg - tlf. 1513
1. kl.s mejeriprodukter
Øl og sodavand

Esbjerg Eksportmarked

Jernbane-Bladet



Redaktion og ekspedition:

Stationsmester

H. E. Rybro, M. D. F. (ansvarhavende)
Bernhard Bangs Alle 39, København F.

Telefon Fasan 4091

Redaktionssekretær:

Togbetjent V. Jonvald - Hvidovrevej 258
Tlf. Hvidovre 3642

Udkommer een gang om måneden.

Abonnement

6 kr. årlig.

Girokonto 600 82

Medlem af

International Tidsskriftsfederation

MEMBER OF
FORENINGEN AF DANSKE
UGEBLADE, FAGBLADE OG TIDSSKRIFTER

Bladet er tilsluttet Dansk Oplagstælling

Tryk: Bogtrykkeriet »Centrum«

OKTOBER 1957

Dette nr. indeholder:

Lønningskommissionen arbejder.....	side 247
Månedens emner	» 248
En pensionists »hundeliv«	» 251
Mens vi venter på tog	» 253
Erindres det.....	» 254
»Pulsoen« på Haslev st.	» 255
Troldhede banen 40 år	» 256
Sjælland rundt med G 611	» 257
Sagt og skrevet	» 258
Rutebil nyt	» 258
Månedsmagasinet	» 259
Privatbane-nyt	» 260
Model jernbane	» 261
Udstillinger	» 264
Forenings meddelelser	» 265
Ud og ind.....	» 267
Bog anmeldelser.....	» 267
Hunden på	» 268

Jyen 6085 - Telex 5746

... også månedens forbrug af

tobaksvarer

kan De købe i

Jernbanekioskerne

Venlig hilsen

Bladhandler-Forbundet

i Danmark

Dannebrogsgade

Alt i 1. kl.s kolonial

Stort udvalg i spirituosas og
tobaksvarer

Tricotage - sengetøj - manufaktur

Sangils efft.

v/ Poul Hansen

Vesterbro 46 . Tlf. Odense 8485

Thoms låseservice

spec. autolåse. - Oplukning -
reparation - dag og nat
Næsbyvej 114
Telf. Odense 8394

Vin- og tobaksforretning

Vesterbro „91“ - Odense
Tobak - cigarer - cigaretter
Vine og spirituosas
Telf. 14584

Malerarbejde

er en tillidssag —
Ring til Tlf. Dalum 666
Stenløsevej 154 . Hjallesø
PETER AGGEBØE

Ombetrækning

Knud Christensen
Svendborgvej 36 . Hjallesø
Alt linoleums- og sadelmager-
arbejde udføres. Tlf. Dalum 302

f. 8141
kager

lense 2610

nse 16699
af tæpper
s

ktion

K

erbro 20

re

3

allerter

Elektro reparationsvæjseriet

Topstykker, motorblokke, alumi-
nium, støbegods svejser

O. Hold,

Nedergade 30 . Tlf. 1 5989

Kaj Jensen

bageri & conditori
St. Glasvej 49 . Tlf. 3923
Udsalg: Ø. Stationsvej 40

Kølere renses og repareres

nye cellevæv isættes
25 års erfaring

Einers autokøler værksted

Adamsgade 13 - Odense - Tlf. 13.634

Korsløkke Karosserifabrik

Nyborgvej 330 - Tlf. 8976 - 8456
Alt karosseriarbejde, nybygning,
reparationer. — Spec. rutebiler
V. Rasmussen & B. Kildemoes

Madsens Træskoforretning

Søndergade 16. Odense. Tlf. 5744

Alt i træsko, hjemmesko,
gummistøvler
Ombundning

K. F. U. M. pensionat

Skibhusvej 142 . Tlf. Odense 8742
anbefales jernbanepersonalet
Enkelte måltider eller fuld kost

Vallentin Larsen
ELEKTRO

Nørregade 20 - Odense
Tlf. 13 03 91

Reparation og omvikling af
motorer.

Alt elektrisk finmekanik udføres

EXPRES vaskeriet

Albanigade 36 - telf. 130512

Vi vasker alt, rent, hvidt
og skaansomt

Gerda Brinch Olesen

Nyborgvej 52 - tlf. 130194
Moderne systue og kjølesalon
Altal venligst tid.

Albanitorv's garager

v/ Ole Jensen
Tlf. Odense 130120
Vask - smøring

E. Stougaard-Andresen

tandlæge
Kongensgade 54 - tlf. Odense 5198
(Landbosparekassen, Grønneg. fløjen)
Konsultation efter aftale

Sejr's Farvehandel

Dronningensgade 14
Tlf. Odense 884
Farver - Lakker - Pensler

E. Schurigs efft.

v/ P. Bom
Farveri og kemisk tøjrensning
Klaregade 38. Odense. Tlf. 907
Filial: Sdr. Boulevard 250
Tlf. 4368

Conny's Isbod

Rugaardsvej 7 . Odense
ved rutebilstationen
Alt inderfor konfektureer

P. H. Nissen

guldsmed & gravør
Klaregade 13 - Odense
Tlf. 5320

B. Hartmann Nielsen

murermester
Østergårds Alle 59, Fr. Bøge
Tlf. Odense 16730
Nyt - reparationer
omforandringer

Lønningskommissionen arbejder

Er det et uheldigt tidspunkt?

Af udtalelser fra forskellig side kan man slutte, det er meningen, at lønningskommissionens arbejde skal forceres, således at den nye lov om statens tjenestemænd kan vedtages med gyldighed fra april 58, selv om vedtagelsen først kan ske på et lidt senere tidspunkt. Derfor arbejdes der på højtryk i kommissionen, som det skrives i dagspressen. Det er et stort og meget omfattende foretagende at udarbejde en tjenestemandsløvslov. Men så stort, som det synes, er det nu heller ikke. Man kan jo ganske roligt gå ud fra, at mindst de ni tiendedele af den nye lov bliver taget direkte fra den gamle. De punkter, der giver anledning til nærmere overvejelser, er slet ikke så mange, og man kan sikkert regne med, at der heller ikke denne gang bliver foretaget generelle ændringer i det bestående.

Indførelsen af folkepensionen, eller rettere sagt aldersrentens navneforandring til folkepension, har naturligt givet anledning til diskussioner om tjenestemandspensionerne. Men efter den foreløbige ordning, at tjenestemændene skal betale til folkepensionen uden at kunne få andel deri, vil der næppe være nogen ansvarlig, som, når det kommer til stykket, har mod eller lyst til at ændre stort ved pensionsforholdene, udover, at man ved at føre en større del af reguleringstillæggene over til fast løn, automatisk forhøjer den personlige ydelse til pensionen. At lade tjenestemændene gå over til folkepension, således som man har hørt en del tale om, vil nemlig ikke kunne betale sig for staten, idet det vil afføde

højere lønninger og mindre stabile arbejdsforhold inden for det offentlige.

For tjenestemændene selv ville en overgang til folkepension formodentlig være en fordel. Man ville nemlig derved slå grundlaget for lavere lønninger som følge af tjenestemandsgoder i stykker. Og det ville ikke være svært for så stort et antal som statens tjenestemænd, og kommunernes med, at skabe en pensionsordning, til supplerende af folkepensionen, således at det sammen kunne give lige så gode vilkår, som den nuværende ordning. Dyrere for tjenestemændene ville det slet ikke blive, snarere det modsatte, når hensyn tages til, at den nuværende pensionsordning bidrager væsentlig til at trykke lønningerne.

I nær sammenhæng med spørgsmålet om afskaffelse af tjenestemandspensionen har man fra visse sider luftet den tanke, helt at afskaffe tjenestemandsbegrebet undertagen for de allerhøjeste stillingers vedkommende, og lade hele den øvrige stab af mere eller mindre underordnet personale overgå til at blive antaget på tilsvarende vilkår, som i det private. At dette ikke bliver til andet end en tanke, kan man vist roligt fastslå. Dette, at man kun skulle beholde de højeste stillinger besat med tjenestemænd, ty-

der da også på, at sagen ikke er gennemtænkt. Ellers ville man sikkert være kommet til det resultat, at man bedre ville kunne lade netop de højeste stillinger besætte med ikke-tjenestemænd. De mænd, der sidder på disse højeste poster, skal nemlig ikke nødvendigvis være specielt uddannede, det er andre evner, der kræves, og mænd med disse evner vil man altid kunne få, når man vil betale. Derimod er det absolut nødvendigt, at den store stab af mere underordnet personale er specialister og eksperter, hver inden for sit område. Man kan til belysning af dette forhold betragte Statsbarnernes personale. Det vil da ved omtanke være klart, at man bare har personalet fra 16. til 6. lønkl. vil det øvrige let kunne erstattes. (Bl. a. også fordi der i de nævnte lønklasse altid vil findes et langt større antal kvalificerede end nødvendigt til at besætte stillingerne i 5. til 1. lønkl.) Derfor er det mere nødvendigt at knytte det store antal af mere underordnet personale så fast som muligt. Dygtige folk til de højere stillinger vil man altid kunne få.

Et problem, som kommer til at volde kommissionen en del hovedbrud, er spørgsmålet om lige løn for lige arbejde. I dette tilfælde lønnen til ugifte og samgifte tjenestemænd. Skal lønnen være betaling for arbejdet, eller skal den være en forsørgelsesforanstaltning? Skal tjenestemændene lønnes, så de kan forsørge en familie på normal vis, eller skal de betales i forhold til, hvordan de indretter sig privat?

Endelig er der spørgsmålet om

Resturant »På Fortovet«

og baren på Østerport station

anbefales

POUL GUDMANN

lønningernes størrelse, samt eventuel omnormering af enkelte stillinger. Formodentlig vil ingen af disse forhold bringe større overraskelser eller forandringer. Med hensyn til lønningerne vil det sikkert blive en skuffelse for tjenestemændene som helhed. Det har været ventet, at en ny lønningsslov skulle bringe bedre økonomiske kår. Men tiderne har ændret sig i ugunstig retning for staten, og det kommer som sædvanlig til at gå ud over tjenestemændenes løn. Da man for flere år siden

begyndte at tale om en revision af lønningssloven, holdt nogle tjenestemandorganisationer igen, fordi man mente tiden var ugunstig for at få gennemført rimelige lønninger. Dette viser sig nu, at have været forkert, idet tiderne stadig er blevet økonomisk dårligere for staten, så kravet om sparsommelighed stadig er blevet stærkere, og der er ingen steder, det er så nemt at spare, som på lønningerne.

Aros.

BANE-BLADET har modtaget en del breve fra forskellige jernbanemænd, som fortæller om deres økonomiske forhold. Vi gengiver her uddrag af enkelte af disse breve, så kan enhver danne sig et begreb om brevskrivernes økonomiske forhold.

En overassistent skriver bl. a.:

Jeg får udbetalt 1144 kr. pr. måned. Jeg betaler 290 kr. i skat (3480 årlig) — Jeg tjente sidste år ca. 1000 kr. ved privat ekstraarbejde — Jeg har måttet tage en forflyttelse og har ikke kunnet skaffe mig anden bolig, end en 2½ værls. lejlighed til 300 kr. mdl. varme inkl. For at få den måtte jeg betale et indskud på 2700 kr., dem har jeg måttet låne og skal afdrage med 140 kr. mdl. Jeg kan således kun disponere over 415 kr. mdl. af min løn til lys, gas, forsikringer, husholdning og beklædning for mig selv, min hustru og 2 børn, en pige på 16 og en dreng på 17, der begge går i skole endnu. Hvis jeg ikke kan skaffe mig ekstraintægter, kan vi simpelthen ikke eksistere. Hvilket enhver vel kan forstå.

En ung portør skriver:

Jeg har et barn og venter et mere. Min løn udbetalt 780 kr. Skat 130 kr. husleje for en etværls. med kammer 165 kr. min svigerfar har betalt indskuddet 1400 kr. Jeg afbetaler på møbler 100 kr. mdl. til livsforsikring betaler jeg 13 kr. Altså tilbage til alt det øvrige er der 374 kr. Det går med yderste sparsommelighed, men der bliver ikke til biografbilletter eller lignende.

En lokofører på yngste løn der nylig er forflyttet:

Løn 1010 kr. skat 200, husleje 249, afdrag på indskud 110. Rest 451 kr. 2 børn. Mon nogen tror, jeg kan have det knusende godt økonomisk?

Samtlige breve er fra folk, som ikke mener at have tilstrækkeligt i løn. For at se vognmænd og andre, f. eks. samme solide kvalitet, som anvendtes i en lang årrække, bl. a. omkring drene 1925—30.

Hvis det ikke er teknisk muligt at fremstille carbonpapir, der både opfylder

Månedens emner...

Er vore lønninger tilstrækkelige?

Det er jo altid et spørgsmål, hvor store lønningerne bør være for at kunne kaldes passende? Og det vil altid være i nogen grad individuelt, hvor godt eller hvor dårligt de enkelte indenfor samme lønniveau klarer sig økonomisk. Vi er jo ikke alle lige dygtige inden for administrations kunst, i særdeleshed ikke når det gælder ens egen husholdning, ligesom vi ikke alle stiller samme fordringer til levestandard. Men nu til dags må det vel anses for en menneskeret, at når man arbejder til stadighed, bør arbejdet indbringe så meget, at man kan betale de nødvendige udgifter, skat, bolig, forsikringer, lys og varme, og derefter have så meget tilovers, at der kan blive til almindelig, tilstrækkelig mad og tøj. Dette må være et minimumskrav og kan kaldes for det nødvendigste. Det er da også det, som socialforsorgen betaler til subsistensløse. At man der ved siden af gerne vil have lidt til fornøyer i hjemmet, til fornøjelser og til kulturelle livsgoder er jo kun rimeligt.

I de fleste tilfælde kan der vel også blive mere eller mindre til disse sidstnævnte formål. Hvor meget der kan blive, afhæ-

ger ikke alene af lønnens størrelse, men er væsentligt betinget af hvorledes eens private forhold former sig. Her spiller for almindelige, fornuftige mennesker familiens størrelse en betydelig rolle. Sådanne har det altid været. Men i vor tid er der desuden en anden faktor som i særdeleshed tjenestemænd, der må tage forflytninger, og unge der skal sætte bo, kun i yderst ringe grad selv er herre over, nemlig udgiften til bolig. Denne er som bekendt meget varierende og spiller en meget afgørende rolle for hjemmets økonomi. Det er jo soleklart, at den der må betale 300 kr. mdl. i husleje er langt dårligere stillet, end den der kan nøjes med 75. Ligesom dem, der ingen børn har, klarer sig bedre end dem med børn. Særlig hvis det drejer sig om børn i den alder, hvor de ikke mere giver skattefradrag, men endnu ikke er færdig med uddannelsen.

Disse almindelige betragtninger fremsættes som følge af, at en jernbanemand, der indtager en fremtrædende stilling indenfor sin organisation, til et dagblad har fremsat udtalelser, der må forstås, som om tjenestemændene har det godt økonomisk set. Dette har foranlediget, at JERN-



Til JYLLAND
over
HUNDESTED — GRENÅ

Tog fra Hillerød

Hverdage:	7,15	11,15	16,15	20,15
Søndage:	7,15	10,55	16,12	21,15

Frederiksværkbanen

Husk billetten — glem ej heller
lidt **Carlett** karameller



DE FÅS I JERNBANE-KIOSKEN

om der ikke skulle være nogen, som ikke havde økonomiske vanskeligheder, har vi spurgt en ældre togfører. Han siger:

Vi har det godt nu. Jeg får 1133 kr., deraf betaler jeg i skat 240 og i husleje 74. Det er en gammel 2 værsls. lejlighed, men vi har boet der i 40 år og så kan vi vel også være tilfreds de år, der er tilbage. Børnene er forlængst fra hånden og til hjemmet har vi, hvad vi ønsker. Fra alle de mange år, hvor vi var virkelig fattige, er vi vante til sparsommelighed, så vi behøver ikke at bruge alle pengene selv, og kan derfor hjælpe børnene og børnebørnene lidt i ny og næ. Vi har det godt.

Man kan nu stille spørgsmålet: er det tilstrækkeligt, at en tjenestemand kan have det økonomisk godt, når han får børnene fra hånden, kommer på ældste løn og fortsat bor, som unge mennesker boede for et halvt hundrede år siden? Eller skal lønnen være således, at en mand med familie, der er nødt til at bo i de nyere ejendomme, også kan eksistere på rimelig vis?

Det må erindres, at tjenestemændene i stærkt stigende tal tvinges til at bo i de dyre lejligheder.

Aros.

Det er ikke det indvortes alene

såfremt der samtidig ønskes indskrevet en kuffert tøj vægt 5 kg, skal der betales indskrivningsgebyr plus overvægtsfragt for 17 kg.

Jeg finder denne beregning noget hårdhændet; men vil finde det rimeligere, at der kun skal betales overvægtsfragt for kufferten.

Det henstilles, at ordren rettes til: indskrivningsgebyr for barnevogne og overvægtsfragt af det øvrige gods.

Svar

Vi har forelagt spørgsmålet for generaldirektoratet, der velvilligst har svaret således:

Bestemmelsen om, at barnevogne, der kun indeholder det til brug for barnet bestemte sengetøj, uanset barnevognens vægt ved befordring som rejsegods beføres alene mod betaling af indskrivningsgebyr, er indført af praktiske grunde for at opnå en ensartet tarifiering af disse køretøjer og for at undgå den besværlige vejning i hvert enkelt tilfælde.

Vi er kun i stand til at indføre sådanne bestemmelser, fordi de indebærer en begunstiggelse for publikum. Den foreslåede

Alarmklokker og halvbomme

Banerne udviser for tiden en beundringsværdig energi i form af besparelser og rationalisering for at holde underskudet så langt nede som muligt.

Blandt de mange besparelser, som kan nævnes, og som publikum har bemærket, er bl. a. nedlægning af en mængde bomme og led, der betjentes af ledvogtere eller andre. I stedet for disse bomme og led er der blevet opstillet advarselsskilte, og nogle af disse er forsynet med rødt blinklys og eventuelt med alarmklokke, eller også er der blevet anbragt de såkaldte automatiske halvbomme, — og begge dele virker fortrinligt.

Der er imidlertid det kedelige ved det, som der er ved så meget andet nyt og moderne mekanik, at det laver et forfærdeligt spektakel.

Forleden iagttog jeg således i en større jydsk stationsby, at et tog, der kørte ind på stationen, satte blinklys og alarmklokke i funktion umiddelbart før, det nåede stationen. Toget holdt ca. 5 minutter på stationen, inden det blev klar til afgang, og i al den tid ringede alarmklokken med et oredøvende spektakel. I den tæt bebo-

ede by må det da være irriterende for mange at høre på denne klokke så længe, og den må da vække folk tidlig om morgenen og ud på natten, når den træder i funktion ved de tidlige og sene togs ankomst og afgang.

Hvorfor bliver der dog ikke på et så tæt bebygget sted anbragt halvbomme, hvor alarmklokken dog kun lyder en ganske kort tid, for at man ikke skal få bommen i hovedet, når den går ned? Eller hvorfor kan alarmklokken, der står umiddelbart ved stationen, ikke sættes i funktion af den vagthavende eller eventuelt af togføreren, når stationen er lukket, således

at den kan nøjes med at ringe i langt mindre tid?

Jeg forstår ikke, befolkningen kan finde sig i mange gange daglig at høre på dette spektakel, og at der ikke bliver klaget over det, — men det er der måske også blevet gjort?

O. Boye.

Himmelekspressen

meddeler, at man med tak modtager brugte klædningsstykker.

VASBYGADE 4 - KØBENHAVN SV.

En pensionists »hundeliv«

Når en mand bliver pensioneret, fra den stilling som han en lang årrække har været ansat i, falder det naturligt, at man spørger — hvordan får han tiden til at gå, man må jo helst ikke sætte sig hen, med hænderne i skødet og så bare se at få tiden til at gå.

Jeg traf fhv. togfører Poul Sørensen, Kh., og spurgte ham:

— *Hvad har du foretaget dig siden du blev pensioneret?*

— *Ja, til at begynde med, sad jeg derhjemme og læste, og sov lidt og spadserede frem og tilbage på gulvet, sådan gik*

BELLGRAPHIC...

ODENSE-KERTEMINDE-MARTOFTE
FRA TIL DOBBELT
C B BARN ENKELT
DATO
JERNBANE A-S
DOBBELTBILLET GYLDIG 16 DAGE
K200052
AN SYSTEMER KØBENHAVN

BIL RUTERNES BILLET SYSTEM

"Bellgraphic" giver sikkerhed

Det vil aldrig kunne betale sig at tiltinge sig adgang til billetterne. Segimærket plomberer maskinen og sladrer om ethvert åbningsforsøg

SYSTEMEX
Aktieselskabet
BORGERSGADE 15 - KØBENHAVN K
TELF. PAL. E 2690*

Husk

banegårdsrestaurant

Silkeborg

R. E. Madsen - Tlf. 717

DSB Restaurant

ESBJERG

Carl Christiansen

Telefon 681

E. Blach Hansen

Guldsmedie og Juveler

Leverandør til DSB Personale

Østergade 3 . Tlf. 800

Herning

Bellis

blomster og kranse

Vestergade 2 . Tlf. Nyborg 408

MESSEN

Adelgade 43 - Skanderborg

Telf. 333

Manufaktur - trikotage - linge
og småting

Stort udvalg i kjoler og
konfektion

Jernstærke Sko til Jernbanefolk



Reginakrydset

Aarhus



RADIO

Frederiksgade 45

Tlf. Aarhus 3 39 45

Stort udvalg i radio - pladespillere

fjernsyn og grammofonplader

1. kl.s reparationsværksted

Rimelige betalingsvilkår

Verner Christiansen

Munkersvej 13

Odense . Tlf. 9947

Alt i 1. kl.s kolonial
selvbetjening

der et par måneder, men så var jeg klar over, at dette kunne ikke blive ved at gå. Så rent tilfældigt så jeg en annonce fra et »Internat for værgeløse hunde«, der søgte en medhjælper, og jeg tænkte det må være noget for mig, da jeg altid har været dyreven. Jeg søgte, og fik pladsen, og var der i fire år. Nogle dejlige år blandt rare mennesker og så de kære dyr.

— Så er du der altså ikke mere?

— Næh, nu er jeg holdt op — Jeg begyndte med at passe hundene, jeg måtte gennemgå alt arbejde vedrørende hundene samt kontorarbejde, så jeg kunne afløse bestyreren. Min arbejdstid var fra kl. 1—14 den ene dag og den næste dag fra kl. 14—20, sådan skiftede jeg hver dag og havde fri hver søndag, undtagen hver tredje søndag, da løste jeg bestyreren af. Jeg var efterhånden avanceret til fodermester, og havde i gage, 200 kr. om måneden, men ret megen fortjeneste var der ikke, for skattevæsenet tog de 125 kr. og jeg brugte ca. 20 kr. til transport, så der var jo ikke megen fortjeneste til mig selv, men jeg har været meget glad for de år jeg har været der. Når man nu er hundeven, eller dyreven, så var det et meget interessant arbejde, selv de mest bidske hunde kunne blive de mest elskeligste dyr, og man kunne ikke lade være med at holde af dem.

— Hvor fik I hundene fra?

Frederiksberg politi kom med herreløse hunde, og vi fik hunde fra hjem, som ikke måtte have hunde for værten, og vi kørte ud i landet og tog lænkehunde med hjem — lænkehunde som blev misrøgtede, ja vi tog ikke hundene, men vi købte dem.

— Er der dyrlæge på internatet?

— Ja, en gang om ugen kommer der en dyrlæge og ser, hver eneste hund efter.

Hvis nu nogen af bladets læsere vil se hundene?

— Ja, så er der åbent hver dag fra 13—16, og internatet på Islevdalsvej 85 i Vanløse.

— Og hvordan får man en hund derude?

— Vedkommende skal selv komme og udpege den hund, de gerne vil have, men det er ikke sådan, at de får hunden med, med det samme, næh, hjemmet skal først godkendes af internatet, og når det er sket, så kan hunden afhentes, mod en ganske lille betaling.

— Hvor får internatet penge fra til at administrere for?

— Bl. a. som jeg nævnedes, kommer der nogle penge ved salg af hvalpe og så tror jeg nok, at de får nogle legater og gaver fra dyrevenner. Jeg var meget glad for at være derude, og var glad for samarbejdet med bestyrer Morian Jensen, der er en meget dygtig mand.

Ja, det er jo også en slags hobby, men man forstår jo godt Poul Sørensen, der er en meget stor dyreven og som han selv sagde, havde jeg ikke fået dette arbejde, så var det ikke sikkert jeg havde haft det så godt som jeg har det nu.

Harald.



Togfører Poul Sørensen, th. Kh.

Ligeså uundværlig

JERNBANEN er
for TRAFIKEN



er STATSANSTALTEN
for LIVSFORSIKRING



Karolines hjemkomst . . .

Ved hjemkomsten

Kaoline er jo forlængst kommet hjem fra sin rejse til England som sekretær for Steel Jensen, der havde arrangeret rejsen for Verdens-Venskabs-Forbundet. Jeg var naturligvis spændt på at høre, hvorledes det hele var gået, ikke mindst efter mine samtaler med fru Steel Jensen. Ja, jeg må også tilstå, at jeg længtes svært efter hende. Når hun nu i en snes år altid har været her, når jeg kom og når jeg gik, var det så underligt, at hun ikke var her. »Nå, man skal da ikke være pjattet som et lille barn, der ikke kan undvære sin mor et par dage«, sagde jeg til mig selv hver dag. Men altså: Hun kom, og gensynet var glædeligt. Jeg tror, ikke mindst for hendes vedkommende. Hun havde jo måttet undvære ikke alene mig, (det holdt hun nok ud) men også sit hjem og alle de vante omgivelser. »I'e, hvor er det dejligt at være hjemme igen. Men i'e, hvor har det været spændende. Og i'e, hvor er jeg glad for min egen lille mand«, sagde hun, så snart hun kom ind

i stuen, og jeg fik en omfavelse så voldsom, at det var ved at tage vejret fra mig.

Lidt efter lidt fik jeg en foreløbig beskrivelse af alt, hvad hun havde oplevet på rejsen: »Men«, sagde hun. »Jeg giver dig nu ret i, som du sagde, at det med gensidige besøg hos helt fremmede mennesker ikke er noget for os. Det er vi slet ikke indstillet på. Men det forhindrer jo ikke, at andre måske kan finde det fortrinligt.

Jeg var meget interesseret i at høre noget om, hvordan hun havde haft det med Steel Jensen, men det omtalte hun så godt som ikke, bemærkede kun, at han havde været meget flink. Jeg på min side havde besluttet ikke at fortælle noget videre om mit besøg hos fru Steel. For nok er Karoline en fornuftig kone i de fleste henseender, men det kunne jo gerne være, at hun ikke rigtig syntes om det allsammen. Jeg havde endda en ret sikker formodning om, at det ville skade hendes humor. Hun har aldrig været nogen ynder af, at jeg

havde nogen morskab, når hun ikke var ved hånden: Altså: Jeg sagde ikke noget den første dag. Men det har nu aldrig været min stærke side, at holde noget hemmeligt for hende ret længe. Jeg kan simpelthen ikke tie med noget, selv om jeg ved, det er dumt at fortælle det.

Dagen efter, da de første gensynsglæder var overstået og kommet ligesom noget på afstand, og da jeg stadig var nysgerrig efter at høre noget om hendes forhold til Steel, som hun ikke lod til at ville omtale nærmere — hun er nemlig mere »tæt«, end jeg er — gik jeg til biddet og berettede om aftenen hos fru Steel. Det var selvfølgelig ikke helt rigtig af mig at fortælle, hvad damen havde betroet mig. Men dels havde hun ikke pointeret, at det var fortroligt, dels så jeg ingen anden udvej for at få Karoline til at fortælle, og endelig er jeg jo som sagt ikke så god til at fortie noget.

Hun blev, som ventet, lidt, eller rettere sagt noget, stram i ansigtet, ved at høre om den store aften hos fru Steel med både øl og snaps m. m.

»Jeg havde nu alligevel ikke troet, du var sådan, at du ikke kunne være alene et par dage, uden at du straks skulle opsøge andre damer og æde og drikke med dem og så videre«.

Hun sagde det i en så ubehagelig tone, at jeg folte mig lidt stødt: »Hvad mener du med og så videre?«

»Hvad jeg mener? Det ved du vel bedst selv. Men du skal ikke bilde mig ind, at I nøjedes med bordets glæder«.

»Nu er du dum Karoline. Du tænker ikke på, at du har spist til aften sammen med hendes mand hver dag. Men der siger du måske også: og så videre?«

»Det var da noget helt andet. Og vi drak ikke«. Hendes stemme var knap så ubehagelig nu.

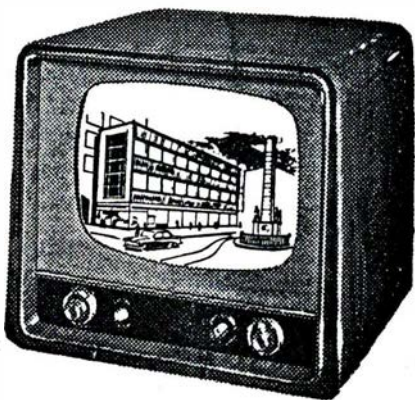

Philips type 132U
Kr. 1725,-
pr. mdr. kr. 65,-

Har De tænkt på at anskaffe et

FJERNSYN?

Det er altid en tillidssag at købe radio og fjernsyn. De kan selvfølgelig købe de samme mærker andre steder end hos os - men den service, som vi yder vore kunder, er så absolut i topklasse. Overbevis Dem selv ved at aflægge vor forretning et besøg, vore flinke ekspedienter, der alle er virkelig sagkyndige, står til Deres disposition med råd og vejledning.

Leverandør til Forbrugerforeningen

BØRGE DALSGAARD

VESTERBROGADE 6 D - »BUEN« - MINERVA 6250

Brødsalget

Estrupsgade 6 - Silkeborg - tlf. 1352
 Hver dag frisk brød
 Is - chokolade - konfektur

Frugtimporten

Frederiksgade 17 - Vejle - tlf. 1931
 Årstidens frugt, grønt
 og sydfrugter

**Sydjysk Andels-
Fjerkræslageri**

Udsalg: Torvegade 27
 Esbjerg - Tlf. 504
 Alt fjerkræ er dyrlægekontrolleret

Joh. Hansens Efft.

A. Simonsen
 Aut. Elektroinstallatør
 Lys - Kraft - Varme
 Udf. Arbejder for DSB
 Storegade 15 . Tlf. 45
 Brande

Grindsted Dampvaskeri

Jernbanegade 17 - tlf. 6
 1. kl.s behandling af tøj
 Ring og hør vore priser

MØBLER for alle hjem

Vestergade 34 . Tlf. Varde 53
 Alt i moderne nutidsmøbler
 Reparation og ombetrækning

Frederiksberg Kødforsyning

Køgevej 44 . Tlf. Roskilde 1803
 1. kl.s kød, flæsk samt alt i
 hjemmelavet paalæg

Valdem. Svendsen & Co.

Algade 55 . Tlf. Roskilde 4100 - 23
 Alt i 1. kl.s kolonial
 tobakker, vine og spirituosa

Frugtimporten

Vedelsgade 2 . Sorø . Tlf. 245
 Alt i årstidens frugt - grøntsager - sydfrugter

»Nej, det gør man måske ikke i England. Men havde det været i Tyskland eller Frankrig, så havde I sikkert gjort det«. Jeg kunne se, hun ikke tålte at dvæle længere ved det emne. Hun var meget rød i kinderne og hendes øjne blev blanke. (Hun ser knusende godt ud sådan) Jeg skyndte mig derfor at gå over til at fortælle om fru Steels ægteskabelige problemer, håbende at Karolinas nysgerrighed ville få bugt med hendes harme. Det viste sig at være rigtigt beregnet. Hun lyttede meget interesseret og nikkede flere gange energisk. Da jeg var færdig med beretningen, sad hun eftertænksomt lidt og sagde så: »Ja. Jeg tror hun har forstået sin situation rigtigt. Men jeg tror alligevel, hun gør ham uret. Selv om han er noget af en slapsvans og ikke helt at stole på, så er han ikke nogen egentlig skørtejæger. Det ville jeg snart have opdaget. Jeg syntes han opførte sig meget korrekt. Det eneste der i den retning kan være at bebrejde ham er, at han en aften, vi spadserede en tur, var for åbentmundet og fortalte mig omtrent det samme, som hun har fortalt dig. Det syntes jeg ikke, han skulle have gjort, og det skulle hun heller ikke. Men jeg forstod, han trængte til fortrolighed, og stemningen og forholdene animerede dertil. Men det er nu min opfattelse, at han sådan set er reel nok«.

»Gjorde han da ikke haneben til dig?«
 Det varede et øjeblik, før hun svarede:
 »Jeg vil sige det sådan: I hvert fald ikke på nogen anstødelig måde og ikke mere, end det var hans pligt«.

»Hvad vil det sige?«
 »Hvad det vil sige? Det er ikke så ligetil at forklare. Men du forstår vel så meget, at hvis en herre under passende forhold overhovedet ikke i nogen retning lader en dame forstå, at han synes om hende og ikke viser sig galant overfor hende, vil hun finde det uforskammet af ham, og hun vil få en mindreværdsfølelse. Derfor er det ikke sikkert, hun synes om hans galanteri, men det er nødvendigt for hendes selvagtelse«.

»Hm.«
 »Jeg skal sige dig, den slags tager en kvinde, særlig hvis hun er over sin første ungdom, bare som et bevis på, at hun end-

nu er attråværdig, og hun bliver ikke fornærmet derover, medmindre hun er dum. Hun føler sin forfængelighed smigret der, det er det hele, men det er nødvendigt. Jeg ville da føle mig ulykkelig, hvis ingen mand gad se efter mig, også ville jeg synes, det var synd for dig, at du havde en så kedelig kone«.

»Du har da aldrig syntes om det, hvis jeg har set på andre eller vist mig galant overfor dem«.

Hun sad lidt og så smilende på mig. Så satte hun sig over på mit skød, lagde armene om min hals og så mig ind i øjnene på den måde, som hun kan se, når hun er bestemt: »Dumme, dumme mandfolk. Har du endnu ikke fundet ud af, at vi kvinder af natur er ulogiske og egoistiske, og at vi ikke tåler, at mænd ser efter andre end os selv?«

lady.

*Erindres det...***For 50 år siden, oktober 1907**

Lux Lyset er en ny form for et belysningsystem, som allerede har vundet indpas på flere jernbanestationer her i landet. Lamperne, hvis belysningsemne er petroleum, giver et kraftigt og smukt lys, og er i drift langt billigere end elektricitet og gas. Da hver lampe danner et hele for sig, egner *Lux* belysningen sig både for store og små stationer.

★

Et større uheld fandt i fredags sted på Hadsten station, idet tog 962's 3 sidste vogne afsporede, formentlig ved at portøren i signalhuset trak sporskiftet, inden hele toget var passeret det. En vogn væltede, en anden stærkt ladet vogn borede sig ned i gruset lige til vognkassen og den tredje vogn stillede sig på tværs af indgangssporet. Hjælpetog kom hurtigt til stede, og i løbet af aftenen blev sporet passabelt, så at natpersonotogene kunne føres gennem stationen.

For 25 år siden, oktober 1932

Den nye motorfærge til Storebæltsover-

De er i godt selskab på en JØRGENSEN-REJSE

Jørgensens



REJSEBUREAU

JERNBANEGADE 7 - KØBENHAVN V



Det er ikke alle, der ved

— at gode forbindelser med hurtige tog i **Grindsted** eller **Troldhede** gør rejsen mellem Kolding og Brande, Silkeborg, Randers, Herning, Viborg,

Holstebro og flere jyske stationer
billigst og hurtigst over

TROLDHEDEBANEN

farten, der for tiden bygges på Helsingør skibsværft, ventes at kunne løbe af stabelen sidst i november eller først i december, og det nye motorskib, som bygges på Nakskov skibsværft til Kalundborg-Århus overfarten ventes at blive sat i vandet i

begyndelsen af december. Begge de nye fartøjer ventes at blive færdig i foråret.

★

Statsbanerne har den 3. indhentet tilbud på arbejdet ved anlæg af et nyt 4. fæргеleje i Nyborg.

»PULSOEN« på Haslev station

Haslev station har fået en ny rangermaskine, der kan betjenes af en af stationens portører. Til at begynde med var der nogen utilfredshed med denne, men nu er man blevet lidt mere kendt med den, og mere rutineret, så det går helt godt med at benytte den nu.

Hvad maskinen hedder ved jeg ikke, men i daglig tale kaldes den »Pulsoen« og hvorfra navnet stammer ved jeg heller ikke. Jeg talte med portør Vejbæk, som nu er den, der er mest rutineret i at køre med den, og han sagde, at når den er i orden, så virker den udmærket, man skal have godt med armkræfter for at betjene den, og har man det og maskinen er i orden, så er den rigtig god.

Maskinen, der er en benzinmotor, virker på den måde, at den køres hen til

vognen, der skal flyttes, og med en anordning løftes en slags dunkraft op under bufferplanken, (denne anordning løftes med knæet), men først har man sat et hjul med automobildek op på skinnen, og når dunkraften sidder fast på bufferplanken kan man, lige som med en bil, give den gas, og så kører man med vognen. Ja, så simpelt er det, på billedet ser man portør Vejbæk køre med »pulsoen«, det ser næsten ud som en mand, der pløjer.

Der mangler en tunnel

Da jeg var i Haslev lagde jeg mærke til at en overgang over sporene blev stærkt benyttet af byens borgere, skønt der ikke er mindre end tre skilte der siger »Overgang forbudt« og Færdsel over sporene forbudt«, men trods disse tre skilte er der



Altarvej i Haslev

stadig en strøm af mennesker, der benytter denne overgang. Jeg fik at vide af en mand fra banetjenesten havde talt hvor mange, der var gået denne vej, på en dag havde han talt 1070 mennesker, og de fleste med cykler, og nu var de også begyndt at tage deres knallert med denne vej. Når det så er togtid, må stationens overportør stå vagt og standse trafikken for ikke at der skal ske ulykker. Når man nævner tallet 1-070 må det bemærkes, at dette er udenfor myldretiden, altså når folk går til og fra arbejde.

Harald.



Portør Vejbæk med Haslev rangermaskine



Restaurationerne
De Danske Østersøfærger

anbefales

K. BJØRN JENSEN

GLAS
PORCELAIN
KØKKENUDSTYR

— da gå til



OLUF BRØNNUM & CO.

KONGELIG HOFLEVERANDØR

HOLBERGSGADE 8 - KØBENHAVN K

TELEFON *8750

Troldhede banen 40 år.

Den 25. august fejrede Troldhedebanen sit 40 års jubilæum. Dagen markeredes ved en festlig sammenkomst i Bække kro. Under sammenkomsten, hvortil banens mangeårige formand, amrådsmedlem, gårdejer Chr. Bendixen, Gesten, bød velkommen, holdtes et stort antal taler, i hvilke man bl. a. mindedes »gamle« dage, tiden omkring banens åbning og årene derefter, hvor forholdene for privatbanerne var helt anderledes, end de er nu.

I det følgende gives et kortfattet rids af Troldhedebanens historie, isprængt nogle af de ting, som under sammenkomsten af forskellige talere droges frem fra de 40 år, banen har eksisteret.

Tanken om bygning af en privatbane gennem de den gang ret øde egne mellem Grindsted og strækningen Kolding-Vejen opstod i slutningen af forrige århundrede, idet forskellige fremsynede mænd indså, at en ophjælpning af egnene bedst kunne ske gennem et baneanlæg. Ret hurtig tilvejebragtes enighed om et sådant baneanlægs berettigelse, men derimod viste det sig snart, at spørgsmålet om hvorvidt den nye bane skulle føres til Kolding, Lunderskov eller Vejen til gengæld ville blive et svært problem at overvinde. Et forslag om at føre banen til Holsted blev hurtigt udsødt.

Fra de tre nævnte byers side — Kolding, Lunderskov og Vejen — udfoldedes store bestræbelser for at gøre disse til banens endestation, idet man forudså et heldigt resultat ville få stor betydning for såvel erhvervslivet som på andre områder. Hver by kæmpede derfor efter bedste evne for at få fremmet sine interesser mest muligt.

Udgangen på de mange forhandlinger blev, at det besluttedes at føre banen til Lunderskov, og lovforslag om bygning af en privatbane fra Grindsted til Lunderskov fremsattes derefter på rigsdagen. Ikke færre end tre gange vedtoges lovforslaget af folketinget, men lige så mange gange forkastedes det af Landstinget, og der ved måtte dette projekt opgives.

I de følgende år forhandlede videre mellem de interesserede parter, og herunder opstod da tanken om, at banen skulle have Troldhede som udgangspunkt i stedet for Grindsted. Denne plan vandt flertal, og efterhånden enedes man endvidere om at føre banen til Kolding i stedet for til Lunderskov. Imidlertid var det for at opnå den fornødne tilslutning til projektet nødvendigt at indgå på den uheldige kompromisløsning, hvorefter den lille sidebane fra Vejen til Gesten blev bygget, et resultat, hvis konsekvenser allerede dengang

forudsås at ville få uheldige følger for banens rentabilitet.

Troldhede-Kolding/Vejen Jernbane anlagdes derefter i henhold til jernbaneloven af 27. maj 1908, eneretsbevilling udstedtes den 11. juni 1913, og snart efter påbegyndtes arbejdet med anlægget af banen.

Troldhedebanen anlagdes som en let normalsporet bane med en overbygning bestående af 24,39 kg skinner. Anlægsingeniør var ingeniør Møller-Holst, medens stationsbygningerne opførtes efter tegninger af arkitekt Robert Schmidt.

Af driftsmateriel anskaffedes ialt 6 damploko, hvoraf 4 var helt nye, leveret af Schweitzerische Lokomotiv und Maschinenfabrik i Wintherthur. Disse maskiner var ret kraftige loko, der indkøbtes brugte fra Vejle-Vandelbanen, skulle anvendes på den korte sidebane fra Gesten til Vejen.

I modsætning til hvad der ellers var skik og brug dengang, fandt der ingen særlig indvielse sted, da Troldhedebanen officielt toges i brug den 25. august 1917. De vanskelige og alvorlige forhold under den første verdenskrig medførte, at ingen fandt anledning til at feste. Forinden driften officielt tog sin begyndelse var en begrænset drift iøvrigt allerede etableret med den ganske interessante ordning, at det kørende personale modtog indtægten for person- og stykgodsbefordringen, medens banen kun fik indtægten ved vognladningsgodset.

Det viste sig iøvrigt meget hurtigt, at

der var god brug for den nye bane, den første køreplan med kun to tog daglig i hver retning måtte snart udvides med endnu et togpar. Befordringsmængden navnlig hvad angår indenlandsk brændsel var stor, således i et driftår alene ca. 175.000 tons tørv.

Efter at mere normale tilstande igen opstod her i landet faldt de fleste brændselstransporter over banen bort igen, og samtidig begyndte konkurrencen fra bilerne at tiltage. Modtrækket heroverfor var indførelse af motordrift på banen, først i form af nogle små benzinmotorvogne, senere ved anskaffelsen af et dieselloko på 415 hk og 2 dieselelektriske motorvogne på henholdsvis 180 og 220 hk.

I mellemkrigsårene bidrog banen i stort omfang i kultivering af de store uopdyrkede områder, som ved banens åbning fandtes navnlig mellem Gesten og Grindsted og Grindsted og Troldhede. Meget store mængder af mergel, bygningsmaterialer m. m. transporteredes med banen i disse år.

Under den anden verdenskrig befordredes meget store mængder indenlandsk brændsel fra de langs banen liggende tøve- og brunkulsområder. Disse transporter er dog i alt væsentligt ophørt nu, og de vigtigste transportartikler er nu godning, kartofler og træer. For trætransporternes vedkommende er der måske udsigt til en stigning i befordringsmængden, idet Troldhedebanen evt. kan overtage en del



Stakroge station

af de transporter, der tidligere udførtes af den nu nedlagte Vejle-Vandel-Grindstedbane.

Efter den anden verdenskrigs afslutning er der som ved de fleste af landets øvrige privatbaner gennemført en ret omfattende modernisering, som bl. a. har omfattet anskaffelsen af 4 skinnebusser, montering af trykluftbremses og -ledning på godsvogne, anbringelse af dagslyssignaler på en del af stationerne. Samtidig er en del af banens ældste materiel udrangeret, dels efter nedlæggelsen af strækningen Vejen-Gesten i 1951, dels på grund af forældelse. En langsom modernisering af banens landstationer finder iøvrigt fremdeles sted, bl. a. af inventaret.

I november 1956 købtes af Horsens-Juelsmindebanen 1 stk. dieselelektrisk loko

på 415 hk magen til banens eget dieselloko. Årsagen hertil var, at banens ene dieselelektriske motorvogn i 1954 udsattes for en meget ødelæggende brand, hvorfor der måtte skaffes erstatning for den mistede trækraft. Herefter vil kørsel med banens 3 tilbageværende damploko antagelig helt kunne undgås.

Ved sammenkomsten i Bække kro mindedes som allerede nævnt »gamle« dage, hvorved en del af idet foranstående blev draget frem af de forskellige talere sammen med mange små detaljer, som på en eller anden måde havde haft betydning for den enkelte. Een ting var alle festdeltagerne i nierigtvoogdagsotrfakFto26.ttdetagerne iøvrigt enige om, nemlig at banen fremdeles burde bestå trods de vanskelige forhold den har arbejdet under i disse år,

en opfattelse som iøvrigt deles af den i 1954 nedsatte Jernbanekommission, som i sin betænkning udtalte sig for banens fortsatte opretholdelse.

En del af banens virksomhed, som man ikke bør glemme i denne forbindelse er rutebildriften. Banen driver for tiden 3 rutebiler, hvortil haves 5 moderne rutebiler, hvoraf 2 helt nye. Denne del af banens virksomhed påbegyndtes i 1936 med overtagelsen af ruten Sdr. Felding-Kibæk-Herning. Ved nedlæggelsen af Vejle-Gestenbanen i 1951 fik banen koncession på en rute Gesten-Gamst-Vejen, denne rute er senere udvidet, og endelig overtog banen i 1954 ruten Hovborg-Bække-Kolding.

ibva.

Sjælland rundt med G 611

»Sjælland rundt med G-maskine« var overskriften for en ekskursion arrangeret af The Railway Correspondance & Travel Society og Dansk Model Jernbane Klub, som fandt sted søndag den 1. september.

Overskriften kunne nok interessere enhver jernbaneentusiast, og interessen stimuleredes yderligere, da man erfarede de nærmere detaljer ved turen. Programmet var fastlagt således: København H. afg. 8,10 til Østerport, hvorfra der fortsattes ad godsforbindelsesbanen til Lersøen. Efter et kort ophold her videre over Vigerslev, Roskilde, Køge til Næstved, hvor der gjordes et større ophold af hensyn til kost eller middagsspisning. Kl. 12, sattes til Slagelse, idet toget i første gang ikke førtes længere end til D idet den for persontrafik lukkede Skælskørbane skulle »prøves«. E: soget på Skælskørbane videre mod Slagelse, hvor der aflagdes besøg på Modelbaneklubs store anlæg på stationen. Sidste etape Slagelse-København var planlagt med afg. fra Slagelse kl. 16,32 og med ankomst til København kl. 20,00, undervejs skulle der overhales af forskellige planter og bygninger i og Roskilde.

Deltagere i turen var et selskab bestående af medlemmer af The Railway Correspondance & Travel Society samt medlemmer af Dansk Modelbane Klub foruden en række gæster. I alt 80 jernbaneinteresserede deltog i turen.

Det er ingen overdrivelse at påpege, at turen for samtlige deltagere blev en meget interessant oplevelse helt ud over det sædvanlige.

overskriften meddelte, fremførtes toget af en G-maskine, og bestod iøvrigt af tre godsvogne, 2 truckvogne litra Cp hvorimellem var indrangeret udflugtsvogn nr. 7. Egentlig burde toget have været formeret af godsvogne af samme årgang som lokoet (1898), men af forskellige praktiske årsager lod dette sig ikke arrangere, bl. a. fordi man i så fald ikke havde kunnet installere højttaleranlægget.

Ved afgang fra Hovedbanegården modtog hver rejsedeltager et eksemplar af særtogsanmeldelsen samt en på engelsk skrevet orientering om de strækninger,

man ville passere undervejs. En særdeles praktisk foranstaltning, da mange spørgsmål derved blev undgået.

Det er ikke hensigten at give en detaljeret beskrivelse af hele turen, der som allerede nævnt var meget ud over det sædvanlige. Kun skal det nævnes, at undervejs i hvert tilfælde aldrig før har set et tog blive fotograferet så meget og under så forskellige vinkler, som dette. For udenforstående må det have været en usædvanlig oplevelse at se 70—80 mennesker alle udrustet med mindst eet kamera stille sig i position ved hvert eneste ophold undervejs som bød på en lejlighed til et knips.

For det i toget tjenstgørende personale var dagen utvivlsomt også en særpræget oplevelse, idet vel næppe noget tog før

har befordret så mange »trafikinspektorer« på een gang, og næppe heller tidligere har så mange lokoeksperter fortalt togføvhvad han eventuelt ikke vidste om hans maskine.

På hele turen befandt der sig hele tiden foruden lokopersonalet 2 englændere på maskinen. Ved hvert ophold byttedes således at alle engelske deltagere i ekskursionen, dersom de ønskede det, fik den oplevelse med.

Kørslen over Skelskørbanen var et kapitel for sig. Ikke alene foregik kørslen efter de særlige bestemmelser, der gælder for togfremførslen over denne strækning (rangering), men overalt og ikke mindst i Skelskør vakte toget stor opmærksomhed. Det hører jo også til de store sjældenheder, at et damptog kommer på disse kanter.

Efter kørslen over Skelskørbanen fortsattes mod Slagelse og undervejs dertil arrangeredes en prøve på brugen af nødbremsen. Det var lederen af det engelske rejseselskab, der fik det ærefulde hverv at trække i nødbremsen uden bagefter at risikere tiltale, og det er vel overflødigt at bemærke, at alt fungerede som det skulle. Efter et ophold i Slagelse på ca. 1½ time, hvorunder Slagelse Modelbaneklubs store anlæg besigtigedes, fortsattes mod København. Umiddelbart før ankomsten til Roskilde opstod en mindre skade på den ellers så veloplagne G-maskine, og derfor måtte den sidste etape fra Roskilde til København H. køres af nedbrudsreserven i Roskilde, en K-maskine, som jo er lige så sjælden at træffe i DSB's daglige trafik som G-maskinen.

Ankomsten til hovedbanegården skete til

Sagt og skrevet

Stffst. K. A. Sørensen, Thyregod

Hvad angår rutebiltrafik, så er den ikke mere, hvad den har været — navnlig ikke, hvor ruterne er rene oplandsruter, og det kommer af, at landboerne i stigende grad motoriseres. Landmanden selv har bil, karlen har motorcykle, og de unge har knallert.

De rejsende skal for fremtiden fortrinsvis hentes i byerne og landsbyerne, hvor endnu ikke alle er motoriserede.

Det bedste bevis på, at dette er rigtigt, findes i, at der ligger en stak af tilbud hos DSB fra ruteindehavere, der ønsker at afhænde ruterne til DSB.

Til Horsens bys borgere vil jeg gerne sige: »Venner, ser på Danmarks kort« — se navnlig på hovedvej 13!

Kammerherre A. Karberg, Rindum

— Det gør mig ondt, at ikke alle kommunerne har forståelse af den betydning, Lemvigbanen har i dag trods den tiltagende selvbefordring. Hvad ville der ske, hvis banen pludselig holdt op med at køre? Den befordrer 350.000 rejsende om året — altså gennemsnitlig ca. 1000 om dagen. Hvor mange rutebiler skulle der ikke til for at tage denne trafik.

Magasinformand Chr. Johansen, Maribo

Foruden administrationen af formularer og flere andre ting trykker Johansen også

trykt 20.000.000 — tyve millioner billetter — på maskinen, og hidtil har der ikke været en eneste reklamation. Alle billetterne ville — lagt i forlængelse af hinanden — kunne nå fra Grossenbrode til den østrigske grænse — en strækning på 1142 km.

Rutebil nyt

Thyborønbanen

Banen har fået koncession på rutebilkørsel Lemvig-Thyborøn, hvor det er meningen at erstatte flere af de daglige togforbindelser med rutebiler. Der skal dertil anskaffes en rutebil og en lastbil med påhængsvogn. Udgiften hertil bliver 120.000 kr.

Gerrildbanen

For ophævelsen af rutebiloverenskomst har DSB betalt 24.125 kr., men banen havde regnet med 25.875 kr. mere.



Det er ikke alle, der ved ...

at Holstebro st. har fået 21 nye elektriske ure.

at der nu er givet tilladelse til at påbegynde arbejdet på ny jernbanestation, uanset ombygning af hovedgaden og nyt rangeringsanlæg i Vojens, arbejder der vil koste millioner kr.

nye SJ togfærge til Trelleborg-nitz ruten, der er under bygning i Helsingør skibsværft, snart er færdig til stabelafløbning.

at meningen, at der kun skal være plansskifte een gang om året.

at stationsstation siden 65-billetternes indførelse d. 3. septbr. har solgt ca. 100 millioner af disse om dagen.



Ubbes Damesalon

omhyggelig og individuel behandling
Hårbehandling -
hårfarvning - manicure

Ring og bestil tid

Ny salon:

Fonnesbechsgade 7

Herning, Skolegade 49, Tlf. 1843

at dansk Lokomotivmandsforening har planer og køb af villa »Klintebo«, der er nabo til deres feriehjem på Røsnæs, og indrette denne til gigtsanatorium.

at en cementstøber fra Sønderborg har skabt en stor virksomhed i Canada, hvortil adskillige sønderborgere er udvandret. Senest er o.trafikassistent E. A. Gravlev, rejsebureauet Sønderborg med familie udvandret dertil.

at de vandrende bundfliser i færgehavnene ved Halsskov og Kundshoved nu boltes og kædes sammen, så færgernes skruevæd ikke mere skulle kunne flytte dem.

at der nu synes at være udsigt til at jernbanestationen i Frederikssund flyttes tilbage til sin tidligere plads.

at DSB oplysningstelefon i København i 1701 besvarer ca. 3500 samtaler om dagen.

at den nye S-station i Lyngby nu er så langt fremme, at man venter at kunne tage den nye kommandopost og signalanlægget i brug, mellem d. 17. og 18. november, hvorefter den nuværende ekspedition i det gamle posthus, vil kunne overflyttes til den nye station.

at finansudvalget, samtidig med at afvise bevillingen på 30 mill. kr. til den ny færge på Kalundborgoverfarten, rejste krav om højere biltakster på overfarterne i sommersæsonen.

at det den 20. september var 20 år siden, at Storstrømsbroen blev taget i brug.

at personalebladet »Ekspressen« på Nykøbing F st. fastslår, at trafikalevernes uddannelse efterhånden er en ren farce.

at jernbaneorganisationernes afdelinger i Fredericia har stiftet en teaterforening, hvis formål er at få gode forestillinger til byen, med let adgang til billetter for foreningens medlemmer.



Sønderborg d. 8. sept. En varebil kørte i eftermiddag tværs over hovedgaden og blev påkørt af Mommarktoget. Kun materiel skade.

Hornum d. 8. sept. Ved 23-tiden påkørte toget to løsgående heste på banelinien mellem Løgstør og Års. Den ene hest blev dræbt øjeblikkelig, og ved påkørslen blev togets lufttryksbremse ødelagt.

Når heste og kreaturer i forårs- og efterårsmånederne søger ind på banelinierne, er det for at finde et tørt liggested for natten, når marker og enge er så gennemvåde som tilfældet er i øjeblikket.

Odense d. 11. sept. Da et eksprestog ved 9-tiden nærmede sig Odense, så lokoføreren en ældre mand stille sig op i sporet. Der blev givet gentagne fløjtesignaler, men manden flyttede sig ikke. Han blev ramt og dræbt på stedet.

Skive d. 16. sept. Da vognmand Chr. Frandsen i formiddag ville læsse en DSB container fra en godsvogn ud på en lastbil, fik containeren så megen fart på, at den rev Frandsen ned fra bilen og derefter væltede ned over ham. Frandsen slap fra det alvorlige uheld med at få hovedhuden flækket og den ene skulder vredet af led.

Herning d. 15. sept. 7 jernbane orkestre samledes i denne week-end til det årlige jernbaneorkester-stævne. Trods regnen

gennemførtes propagandamarchen gennem byen, og ved koncerten i Herninghallen samledes alle de 250 mand i et orkester og spillede under ledelse af stationsforstander S. E. Bech, Vejle, soldaterkoret af »Faust«. Det var et helt igennem vellykket stævne, ikke alene musikalsk, men der blev også stiftet mange kammeratlige forbindelser mellem musikerne og kolleger i Herning, der på en særdeles udmærket måde havde tilrettelagt hele arrangementet.



Transformatorer

Aktieselskabet

DANSK NORMAL-TID

Grundlagt 1898

Vestergade 10 . København K.

Telf. C. 2150

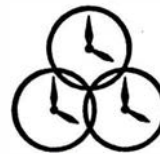

INDREG. VAREMÆRKE

ELEKTRISKE URE

UNIFORMER I MERE END 100 ÅR



Når De lægger uniformen

Til Deres daglige arbejde går De i en uniform fra J. B. Schilder, firmaet som i mere end 100 år har specialiseret sig i uniform-skrædderi. Den erfaring vi har høstet, stiller vi til Deres disposition når det drejer sig om civilt tøj. De kan vælge forarbejdningen i hånd-skrædderi eller fineste målkonfektion — snit og pasform er det ypperste i hver prisklasse. Såfremt en kontobetaling passer Dem bedst træffer vi aftale herom — og naturligvis uden rentetilæg.

I. B. SCHILDER

Nørregade 7 - København K - Central 2058



Guldager d. 17. sept. Da et postiltog ved 20-tiden skulle krydse et godstog på Guldager st., var godstoget ikke anbragt sporfrit. Det gennemkørende posttog kørte for fuld fart mod godstogets to bageste vogne, hvoraf den bageste blev væltet ud fra sporet. Farten på posttoget var så stor, at det holdt sig på sporet med alle hjul. Uheldet medførte kun materiel skade, men fire tog måtte aflyses, for sporet atter var farbart.

★

Herning d. 19. sept. Ved middagstid kørte en R-maskine på vej til remisen mod en rangermaskine, der kom derfra. Lokoføberen på rangermaskinen sprang af, da han opdagede faren, medens R-maskinens fører pådrog sig et chok og måtte indlægges på hospital.

★

Fåborg d. 25. sept. En D-maskine, der udstationeret til Fåborg til roetransporter, afsporede ved 10-tiden, da det kørte ind på et sidespor, der ikke kunne bære det tunge loko. Først på eftermiddagen skulle det atter køre tog. Da toget kom til ge ved 17-tiden, afsporede samme maskines tender.

★

Bedsted d. 26. sept. Første morgentog fra Thisted kørte 200 m nord for Bedsted st. over et par kreaturer, der havde lagt sig på banelinien. Motorvognen afsporede og fortsatte et stykke hen ad svellerne. De rejsende i denne vogn blev noget rystet, men ingen kom til skade. Ved 15-tiden var motorvognen atter på spor, og kunne selv fortsætte med toget til Struer.



Privatbanernes fællesrepræsentation

afholdt generalforsamling i Fyens Forsamlingshus, Odense, 6. septbr. Fmd. direktør C. Kuhlman, Hillerød, kritiserede i sin beretning den »tilslutningsafgift«, privatbanerne må betale til DSB. Det drejer sig om betaling for arbejde udført på stationerne.

Denne afgift er et livsvigtigt spørgsmål for privatbanerne.

Generaldirektør P. E. N. Skov fremlagde sagen, set fra DSB, men hovedrevisoratet, som har krævet afgiften under den eksisterende form. Det er derimod DSB's formål at få vore indtægter placeret, hvor de hører hjemme.

Formanden foreslog vedtagelse af en resolution om spørgsmålet, men forinden dette kom til behandling, advarede minister Kaj Lindberg generalforsamlingen der kan genere kommende forhandlinger. Det må dreje sig om at finde de virkelige udgifter og deres fordeling.

På formandens forslag vedtoges herfter en resolution, der kræver tilslutningsafgiftens bortfald, idet man henstiller, at

det nødvendige vederlag til DSB opføres på finansloven.

Kaj Lindberg tvivlede på, at der kan opnås tilslutning til dette forslag, som i virkeligheden er et yderligere tilskud til privatbanerne.

Et andet spørgsmål på dagsordenen var revision af overenskomsten med postvæsenet. Formanden advarede postvæsenet mod »at kvæle privatbanerne«, der eksperderer meget store postmængder. Generaldirektør Jensen, Post- og telegrafvæsenet, svarede hertil, at han som helhed fandt postvæsenets betaling til banerne rimelige, selv om der i Danmark betales mere end i Sverige. Man har ingen lyst til »at kvæle« privatbanerne, men har iøvrigt klaret sig pænt under de nye forhold, der er affødt af bane- eller stationsnedlæggelser.

Formanden udtalte videre i sin beretning, at selv om det kun er en lille procentdel af trafikens ofre, der omkommer eller kvæstes ved banernes niveauoverskæringer som følge af sammenstød med tog,

volder forholdene bekymring, ikke mindre end 16 mennesker er blevet dræbt i det sidste år ved privatbanernes overkørsler, foruden at der er et antal kvæstede. Privatbanerne har rettet henvendelse til folketingsudvalget om færdselsloven med anmodning om, at der gives adgang til at indføre »fuldt stop« for vejfærdslen ved de farlige jernbaneoverskæringer. Vel er disse ulykker i forhold til det samlede antal trafikulykker kun få, men de er ofte meget blodige.

Direktør Poul Hjortkjær, København, fremlagde de forskellige reviderede regnskaber, der godkendtes. Om driftsresultaterne meddeltes bl. a., at en opgørelse for de 40 baner, som endnu er i drift, viser, at personindtægten er faldet med 1,2 pct., idet den har været 30.024.956 kr., medens godsindtægten er steget med 0,9 pct. Den har i alt været 15.382.849 kr. De samlede indtægter har været 50.235.354 kr. i 1956—57 mod 49.755.215 kr. året før — en stigning på 1 pct. Udgifterne er steget med 3,9 pct. fra 58.048.037 kr. i foregående år til 60.335.178 kr., således at driftsunderskudet bliver ca. 1,8 mill. kr. større end foregående års.

I fjor fik 43 baner med et godkendt underskud på ca. 15,5 mill. kr. af staten dækket 64,8 pct. af underskudet.

Til næste års modestod valgtes efter indbydelse Helsingør.

Varde Vest d. 7. sept. Ved 15-tiden kørte en personbil med 5 mennesker ind på Lundvej overskæringen i Varde og blev påkørt af godstoget fra Nr. Nebel. Bilen blev slynget bort fra sporet, og alle i bilen blev mere eller mindre kvæstede, en dame så alvorligt, at hun døde få timer efter. Blinklys og allarmklokker var i gang, en bil var allerede stoppet op for at lade toget passere, men alligevel blev bilen kørt ud foran toget.

Højby Sj. d. 7. sept. Et hestekøretøj kørte ved middagstid ud på Søgård overskæringen og blev påkørt af toget fra Nykøbing. Hestene nåede over mens vognen blev påkørt og væltet, hvorved kusken blev dræbt på stedet.

Frederiksværk d. 8. sept. En rangermaskine tilhørende stålvalseværket i Frederiksværk var ved midnatstid ved at blive

Slagelse specialoptik

v/ Vagn Houmand
Torvegade 5 . Tlf. Slagelse 3630
Den rette brille - til rette pris
Gratis synsprøve

FRANK Rasmussen

Ure og Brilller
1. Kl.s værksted
Torvet . Brande

BRILLER

Skive special optik

Thinggade 22 . Skive
v/ Ib Nørgaard
Specialoptiker

fyret op. Pludselig stak maskinen afsted uden fører, og kørte ind på Frederiksværk station, hvor det kørte mod nogle godsvogne lastet med skrot. Der skete kun materiel skade.

Sakskøbing d. 13. sept. En knallertkører kørte ved 21-tiden mod de sænkede bomme for overskæringen ved Våbensted, og pådrog sig alvorlige indre kvæstelser.

Beldringe d. 3. sept. Ved 20-tiden kørte en tyveårig knallertkører ind foran skinnebussen på Allesø overskæringen. Han slæbtes næsten 200 m foran skinnebussen. Han slap dog med en hjernerystelse og nogle knubs.

Kås d. 19. sept. En varebil med to voksne og to børn kørte ved 11-tiden ind foran godstoget mod Hjørring, der fuldstændig knuste varebilen. Føreren af bilen og en 9-årig dreng dræbtes på stedet, og de to andre blev alvorligt kvæstet.

LEMVIGBANEN

Her var underskudet 471.643 kr. mod 379.998 kr. året før.

I anledning af planen om fællesstation i Vemb har der været holdt forskellige møder angående fortsat garanti fra 1. april 1959 til 1. april 1966, idet staten forlanger den nævnte garantiperiode for at yde moderniseringslån til fællesstationen.

13 kommuner har tiltrådt forlængelsen af garantiperioden til 1. april 1966, og de resterende 6 kommuner vil blive tvunget til at gå med.

Det vedtoges at vælge stationsbygningen i Vemb til den stedlige kommune for 45.000 kr.

GERRILDBANEN i likv.

Likvidationen havde indtil nu indbragt næsten 139.000 kr. mere end ventet. Med hensyn til pensionerne vides det endnu ikke om staten går med til en kapitalisering af det nødvendige beløb, eller om stat og kommuner skal binde sig til årlige bidrag. Man havde regnet med en kapital på 2,3 mill. kr., men efter tilbud fra statsanstalten vil det kunne klares med 1,7 mill. kr. med udbetalinger på 162.000 kr. årligt.

HAMMELBANEN i likv.

På banens generalforsamling i Århus oplystes det, at udbyttet til kreditorerne vil blive ca. 80 pct., medens man tidligere kun havde regnet med ca. 60 pct. Det rullende materiel har givet mere end beregnet, hvorimod man var skuffet over salget af arealerne, hvor særlig arealerne i Århus havde givet mindre end beregnet. Det rullende materiel var ansat 1/4 til 550.000 kr., men det gav 977.000 kr. Pensionisterne får nu udbetalt 100 pct., og banen har betalt det, der tidligere var betalt for lidt. Der skal nu findes en ordning med hensyn til fremtidig finansiering af pensionsbyrden. Likvidationen kan først ventes afsluttet o met à to år.

TROLDHEDEBANEN

Banens underskud var på 312.732 kr. — en stigning på 98.000 kr. fra året før. Banen havde solgt 39 gamle person- og godsvogne til ophugning i Tyskland, hvor man havde opnået en væsentlig bedre pris end den, der kunne fås her i landet.

LANGELANDBANEN

havde et underskud på 86.117 kr. mod 52.424 kr i fjor.

KJELLERUPBANEN

Underskudet var på 214.742 kr. mod 216.558 kr. forrige år.

HORSENS VESTBANER

Banernes underskud var i sidste driftsår vokset med 43.000 kr. til 333.149 kr. På generalforsamlingen vedtoges det med stort flertal at standse banens persontrafik

fra 1. januar 1958, og derefter kun køre et godstog i hver retning daglig.

HORSENS-ODDER BANEN

Her var underskudet 60.394 kr. mod 24.141 kr. i fjor. Antallet af rejsende er her som på andre baner gået noget tilbage ca. 3 pct.

HORSENS-BRYRUP-SILKEBORG

Banens underskud blev på 190.675 kr. mod 245.969 kr. året før. Antallet af befordrende rejsende er her steget med ca. 0,8 pct. Banens driftsudgifter er faldet med ca. 5,7 pct.

HØRVE-VÆRSLEV BANEN i likv.

Banens status viste et underskud på 380.000 kr. Boet er dog langt fra at være gjort op. Det har bl. a. ikke foreløbig været muligt at sælge posthuset i Føllenslev på antagelige vilkår, ligesom remisen i Vørslev heller ikke er solgt. Banens dieselloko er endnu ikke afhændet. Det samlede pensionskrav er kapitaliseret til ca. 1,2 mill. kr.

Uniformer til salg.

Fra boet efter stationsforstander E. Sørensen, Helsingø, sælges billigt:

- 1 kappe,
- 1 uniform m. 2 par benklæder,
- 2 huør,
- 6 hvide jakker,
- 5 par hvide benklæder,
- Alt middel str. og så godt som nyt

S. A. Pedersen,
Landagervej 13, Helsingø, Tlf. 486

MODEL JERNBANE

Bygning af tankvogn

Denne gang bringer vi konstruktionsbeskrivelsen til en privatejet tankvogn af nyere tilsnit, sådan som den findes hos vore store benzinselskaber f. eks. Shell og Esso.

De købte materielle til bygning af vognen beløber sig til højst 3 kr., idet kun hjulsæt, puffere og koblinger købes, de

øvrige materialer findes formentlig i enhver modelbyggers skrammelkasse. Attraplejer af bly støbes efter anvisningen for metalstøbning i sidste nummer af bladet.

Selv om vognen er billig i fremstilling, kan den ved omhyggelig udførelse stå mål med f. eks. mærklin.

Tanken til vognen består af en stump rør fra en cykelpumpe, rørets længde er

Haardfrossen Klaris

lev. i Banevogn fra Skagen, Hirtshals og Thyborøn.

Skagen: **A/S Skagens Isværk . Rigsteli. 238**
Frederikshavn: **A/S Frederikshavn Isværk . Tlf. 443**
Thyborøn: **A/S Thyborøn Isværk . Tlf. 3**
Hirtshals: **A/S Hirtshals Isværk . Tlf. 70**
Esbjerg: **A/S Vestjydsk Krystal-Isværk . Tlf. 66**

AGRICOLD

*Dansk Landbrugs Fryse- og Kølehus
Esbjerg*

Esbjerg Eksportslagteri

Randers

WANG'S HOTEL

Vestergade 40 . Tlf. Randers 871
Prøv vore hyggelige værelser
Lækkert smørrebrød og mad
Agnes og Hans Bruun

Nyvangs Kiosken

Butikstorvet . Nyvangsvej 94
Tlf. Randers 4864
Aviser - dag- og ugeblade
papir og telegrammer

H. C. Jørgensen

Butikstorvet - Nyvangsvej 94
Tlf. Randers 6520
Kolonial - konserves - tobakker
Udvalg i oliemaling og lakker

Bagermester Pedersen Bak

Schousgade 2 . Randers . Tlf 566
Daglig frisk og lækkert brød
Bestillinger modtages

Frugtforretningen »Solstrålen«

Søren Møllersgade 24 . Randers
Telf. 6441
Altid frisk frugt -
grøntsager og konserves

BP servicestationen

A. Mortensen
Fredriksplads 9 . Randers . Tlf. 6265
Benzin - olie - vask - smøring

Konfekturforretningen

Vestergade 11 . Randers . Tlf. 2970
Stort udvalg i konfekture -
bolcher. Spec. gaveæsker

Vi bor og spiser på K F U M

Søren Møllersgade 5 - Randers
Hver dag god og daglig kost
til rimelige priser. - Tlf. 893

Struer

M. Christensen

raadg. civilingeniør
Projektering af bærende kon-
struktioner i staal-træ-beton,
vandvks., kloak og rensnings-
anlæg, sanitet
Ringgade 43 . Struer . Tlf. 131

Chokoladeforretningen

Jernbanegade 14 - Struer
Is - konfektur - chokolade
Hver dag frisk brød

De Styrkes Bedst

med ægte Struer grovbrød
Undvær det ikke. Fås overalt
Struer Brødfabrik . Tlf. 309

Holstebro

Bageriet Vesterbro

Vesterbrogade 19
Tlf. Holstebro 45
Prøv vort lækre, friske brød

FLORA

Skolegade 30 . Tlf. Holstebro 568
Frukt - grønt og blomster
Altid friske varer

Jacob Knudsen

Kolonial - Vine - Tobakker
Konserves - Chokolade - Frukt
Allegade 5 . Tlf. Holstebro 609

Købmand Evald Husted

Stationsvej 20 . Tlf. Holstebro 470
1. kl.s konial - konserves - kaffe
tobakker - vine og spirituosa

Forniklingsanstalten

Helgolandsgade 7 . Holstebro
Fornikling - forkromning -
sandblæsning
Tlf. 938

K F U K - Holstebro

Pensionærer modtages
Fuld forplejning eller middag
alene. Tlf. 815

Knud Damgaard

bagermester - Holstebro
Prøv vort friske lækre brød
Struervej 38 Skivevej 34
tlf. 1201 tlf. 392

Lejerbo Frisørsalon

Vestergade 41 - Holstebro - tlf. 2180
1. kl.s moderne hårpleje
Alt i nyeste permanent

Holstebro

Eksportmarked

Stationsvej 58 - Holstebro
Tlf. 1000 - 999 - 998

Busk & Vindings eftf.

v/ Frode Pihl
aut. installatør
Vestergade 8. Thisted. Tlf. 359
Alt elektrisk arbejde udføres

Lillebæk Jensen

Holstebrovej 1 - Skjern - Tlf. 427
1. kl.s kolonial - tobakker

Vin- og tobaksforretningen

Østergade 2 . Tlf. Struer 843
Vin - spirituosa - tobak
cigarer - cigarillos

Herning

Vagn Trillingsgaard

Tømmerhandel
Ved Tingvej . Herning Tlf. 35

Tilbud gives paa alt i trælast
bygge- og isoleringsmaterialer

Lund & Eriksen

Elektr. Installation
Udfører Arbejder for D.S.B.
Herning . Bredgade 49 . Tlf. 70

MØBELGÅRDEN

v/ S. G. Bendtsen
Herning - Sønderg. 9 - Tlf. 891

Fruehøj Kolonial

Grundtvigsvej 64 . Telf. Herning 63
Alt i 1. kl.s kolonial
spirituosa og tobaksvarer

Købmand Hindkjær

Storegårdsvej 2 . Tlf. Herning 716
Kolonial - Konserves - Tobak
Vine og Spirituosa

Kellers Gulf-service

Gl. Landevej 100 . Tlf. 2455
Benzin - olie - vask og
smøring. Åben hele døgnet

Børge Strøm

blikkenslager og aut. vand- og
gasmester
Skolegade 24 . Tlf. Herning 2413
Vand - gas - sanitet - varme

Ernst Østerlund

Randersvej 8 . Ry . Telf. 76
Triumph - Victoria - Ardie
Aut. forhandler af Skoda vogne
1. kl.s værksted anbefales

Jens Donslund

Bredgade 48
Ikast
Telefon 179
Frisk brød og kager hver dag

Købmand M. Kristensen

Møllegade 30 - Ikast - tlf. 402
Kolonial - konserves - tobak
Vine og spirituosa - kaffe

Akkumulatorfabriken

Carl W. Høegsberg
LEMVIG - telf. 664 (døgnvagt)

68 mm. Det er klog politik at gøre røret et par mm længere ved udsavningen, for derefter at file det ned til den ønskede længde, idet det er meget svært at foretage fuldstændige vinkelrette snit i røret med nedstryger, således at man straks får røret i den rette længde med rene snitflader.

På hver ende af røret fastlodder man et messingglidesøm, af dem der sædvanligvis anbringes under stoleben. Disse glide-søm har den helt rigtige buede facon. Er sømhovedet lidt bredere end røret, files det overflødig af, således at man har en jævn overgang fra endevæg til sideflade.

Tankvognen er ikke udstyret med gennemgående længdedragere, men derimod med to kvarte undervogne, hvis fremstilling fremgår af fig. b. Hertil anvendes blot et stykke lejblik, dette kan være af det sædvanlige, kendte Longfabrikat, eller hjemmelavet. Længdedragerne samt pufferplanken fremstilles af en stump kasseret HO-skinne, der bøjes i u-form og loddes til lejblikket. For at kunne bøje skinne-stykket i rette vinkler, filer man på den indvendige side et trekantet hak, hvorom bøjningen foretages, fig. b.

På den udvendige side af pufferplanken bortfiler man kanten af skinnefod og skinnehoved til pufferplanken er plan. Inden vi fortsætter samlingen af vognen på-sættes puffere, bedst mærklinpuffere, disse ender nemlig i en rørrnitte, der blot behøver et slag med en kørner for at sidde urokkeligt.

Herefter fastloddes tanken til de nu færdige undervogne. Anbringelsen på disse er skitseret på fig. e. Det u-formede lejblik sikres først med blot en lille tinklat. Når man er sikker på de rigtige mål, akselafstand m. v., — disse mål fremgår af fig. a, der viser vognen i naturlig HO-størrelse — foretager man den endelige fastlodning. Hertil bruges rigeligt med tin, der anbringes i mellemrummene mellem tank og lejblik, altså de skraverede felter på fig. c. Lodningen udføres bedst ved først at anbringe en mængde små tindråber, hvorefter man med spidsen af en elektrisk loddekolbe opvarmer tindråberne, indtil tinnet flyder jævnt sammen, dette kan godt vare adskillige sekunder, idet det omliggende materiale i tanken suger en del varme til

sig. Evt. overflødig tin fjernes senere med fil.

Påfyldningsdomen kan fremstilles af en tilfilet stump 9 mm patronhylster, eller af materiale med lignende dimensioner.

Rækværket udenom påfyldningsdomen fremstilles af et stykke $\frac{1}{2}$ mm pianotråd efter tegningen i fig. c. Målene fremgår af fig. a og e, der er udført i naturlig størrelse. Prøv evt. først at udføre et eksemplar af rækværket i blød tråd, til De har den rette øvelse i bukningen af tråden.

Herefter loddes rækværket fast til tanken, dernæst anbringes en platform på hver side. Fig. d viser, hvorledes man anbringer disse. Fremstilles af messingblik, de yderste ender bøjes omkring stiverne i rækværket med en fladtang. To påskriftstavler, fig. f, fremstilles ligeledes af messingblik.

Stigen op til platformen fremstilles efter fig. g. Det er selvfølgelig nemmere at købe færdige stigelængder, hvoraf man blot behøver at klippe de ønskede stykker, men det er der jo ingen sport i.

Af et stykke $\frac{1}{4}$ mm messingblik bukker man et u-formet profil om en firkantet genstand, et stort søm eller blot en træpind. Med en flad fil, hvis bredde netop svarer til afstanden mellem trinene, bortfiler man det overflødig gods. Ved fastlodning til vognen sikres stigen fornedet af en skræstiver, som vist på fig. e.

Vognens koblinger fastgøres med en til tanken fastloddet tap eller skrue. Er man i besiddelse af gevindværktøj, opnår man det bedste resultat ved at forsyne tanken med gevindhjul, hvortil lman da fastskruer koblingerne, således at de kan drejes af hensyn til vognens passage i kurver. Koblingerne holdes som sædvanlig i stilling af en udspændt spiralfjeder.

Hjulsættene, der har afkortede akseltappe, presses nu ned i lejblikkene, hvorefter disse dækkes med attraplejer. Hvis De anvender attraplejer af bly, benyt så ved fasntlodningen en ikke for varm loddekolbe. I modsat fald vil denne blot smelte lejerne.

Efter en sidste pudsnings males vognen, tanken er gul, det øvrige sort, påskriftstavlerne forsynes dog med et par hvide linier.

Firmamærket, her Shell, tegnes på vognsiden med en røpen, fyldt med benzinfortyndet rød lak. Forskellige metoder til påføring af skrift vil nærmere blive behandlet i et af bladets kommende numre.

J. B. Dyrkilde.

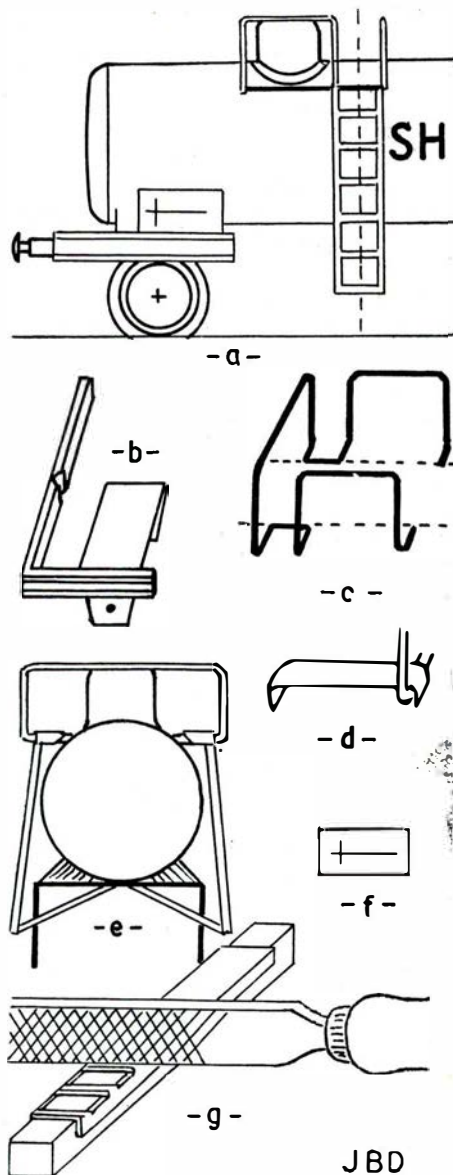

Arbejdstegning til en tankvogn

Frederiksberg Barnevognsfabrik

Forhaabningsholms Alle 37 . Tlf. VE. 563

Direkte salg fra fabrik
Barnevogne . Klapvogne . Dukkevogne
Alle reparationer udføres

John Larsen

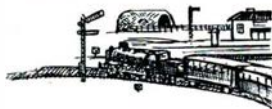

MÄRKLIN
FLEISCHMANN - TRIX
MODELTOG

Løsele - Maskiner - Vogne - Modelhuse og Byggesæt
løvrigt alt til Hobby - Sagkyndig Betjening

VALBY HOBBY

MØLLEALLE 16 - VALBY - TELEFON VALBY 2266

International el- og atomudstilling i København.

I dagene fra den 18. til den 27. oktober afholdes der i Københavns største udstillingslokale, Forum, en international el- og atomudstilling under protektion af HM Kong Frederik IX. Udstillingen arrangeres af Elra, og omfatter 5 hovedgrupper,

- 1) Elproduktion, elfordeling og elinstallation
- 2) Elektricitetens erhvervsmæssige anvendelse indenfor stærkstrømsområdet
- 3) Telekommunikation og elektronik
- 4) Belysning
- 5) Hjemmets eludstyr.

Indenfor disse grupper udstiller over 100 firmaer fra en række europæiske lande samt USA.

På udstillingen vil man på Standard Electric's stand få lov til at lege med en

model af Danske statsbaners pladsreservationsanlæg for bilfærgerne. Det består af 17 »robotter«, der er i stand til i løbet af få sekunder at registrere over en million pladsbestillinger. I forbindelse hermed vil der fra Statsbanerne blive opstillet et pladsbestillingsanlæg, et mindre filial af pladsbestillingen på hovedbanegården, hvor udstillingens gæster kan bestille og købe pladsbilletter, der naturligvis stemples »El- og Atomudstillingen i Forum. Taleanlæg direkte til pladsbestillingscentralen på hovedbanegården vil sørge for ekspedition i ordinær rækkefølge, således at der ikke først skal etableres kontakt med en station. Forum vil i udstillingsdagene virke som en »station« med hensyn til bestilling og udstedelse af pladsbilletter.

kommende vinteraftener, gælder det om for hobbyforretningerne at deltage i kapløbet om det købende publikums overtalige skillingen.

Og det er tilsyneladende lykkedes i fuldt mål, at dømme efter tilstrømningen til udstillingens talrige og rigt varierede stands. Børn og unge mennesker i alle aldre og af begge køn lod her deres begejstring og interesse komme til udtryk. Klingende bornholmsk vekslede med kvikt københavnsk blandet med mere skeptisk sjællandsk og ivrigt fynsk. Hist og her lød det sindige jyske som supplement til det øvrige blandede kor.

Grundet Skandinaviens nu nære tilknytning til Japan, en tilknytning muliggjort gennem SAS-nordpolsruten, var udstillingen givet et interessant japansk snit.

Hvad der særlig vil være af interesse for bladets læsere, er sikkert at høre nærmere om det udstillede modelbaneanlæg og materiel. Lad det være sagt med det samme, på dette punkt adskilte udstillingen sig ikke fra tidligere udstillinger i samme genre. Det der her fortjener særlig omtale er derfor ikke selve sporanlægget med dets få kørselsmuligheder, men terrænet, et fint udformet landskab i japansk stil med stilfulde pagoder og karakteristiske små buede broer. I baggrunden et stort maleri af Japans hellige bjerg Fusi-

Den skandinaviske hobbyudstilling.

Atter en gang er der begået en hobbyudstilling i Teknologisk Institut. Udstillingen afholdtes i dagene 27. september — 7. oktober og må betegnes som den til dato mest alsidige. Det er åbenbart blevet tradition her hvert efterår at afholde en hobbyudstilling som optakt til en travl og udbytterig hobby sæson. Udstillingens mot-

to var: traditionen har sin værdi som inspirationskilde — ikke til efterligninger.

Her fremviste kendte hobbyfirmaer deres righoldige kollektioner af hobbymateriel for det hungrende publikum. Tidspunktet var ikke dårligt valgt. Netop på denne tid, hvor talrige avisannoncer daglig opfordrer til udnyttelse af fritiden i de

Kør med
H. S. V.

Transformatorer
og tilbehør



ET DANSK
kvalitetsprodukt.

TYPE

- | | |
|----|--------|
| 1: | 65,00 |
| 2: | 55,00 |
| 3: | 18,00 |
| 4: | 125,00 |
| 5: | 97,50 |
| 6: | 48,50 |

Fordelerkasser

12 bøsninger 6,00

Blinkrelæer

4 og 18 volt 2,25

Opholdsrelæ 8,00

H. S. V.

Transformatorer
København - Valby

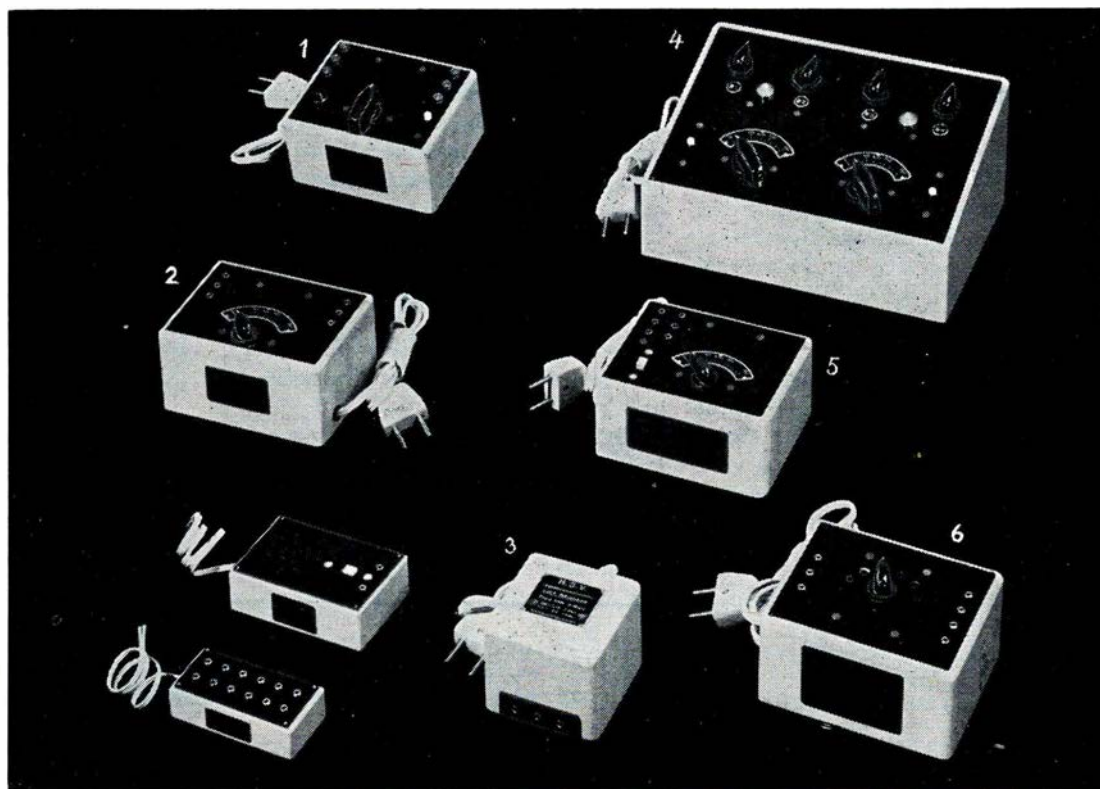

BEMÆRK: Alle Transformatorer er kun til vekselstrøm

jama. Enhver japaner ville uden tvivl få hjemve ved synet der af.

Med ægte japansk smag for det stemningsfulde og dekorative var udstillingen oplyst af en del kulørte lamper.

Kun var det synd at modelbanen blev trafikeret af mærklinmateriel, bestående af DSG-vogne og mærklins nyhed: personvogne i SJ-farver.

Af virkelig interesse var endvidere en udstilling af rullende materiel af det japanske fabrikat Tenshodo, præsenteret af Rosengren og Riis, Malmø, visende eksemplere på General Motors GP-7 »Diesel-switcher«, en rangermaskine på 1500 hk. Videre General Motors FT-diesellok med Booster-unit, en enhed på 2000 hk, der er uden forerrum og derfor kun kan betjenes fra hovedloket ved hjælp af styrerledning. I USA er det almindeligt at sammensætte to diesellok med Booster-enheder imellem, hvorved man opnår en trækraft på 6000 hk. Desuden en model af California Zephyr med de luksuriøse Vista-Dome udsigtsgvogne. Endelig Tenshodos hidtil fornemste model, damplok GN »0-8« af typen Mikado. Prototypen byggedes første gang i 1932 af det amerikanske selskab Great Northern, 100 fod langt og vægt 369 tons.

Det er naturligt at Tenshodo er ved at blive det nye navn i modelbanebranchen. Tenshodo har i generationer været et særdeles velanset ur- og juvelerfirma i Tokio. Kvalitet er Tenshodos symbol. Hver model som forlader fabriken er en i hver detalje exakt kopi af sit forbillede, en triumf for skønhed og teknisk kunnen. Det er yderst sjældent man ellers kan sige det om en fabriks produkter, men her er det

en kendsgerning, der bedre kan ses end beskrives. Alle modeller tilvirkes i messing og samles i hånden, en garanti for perfekt gang og lang levetid.

Hver Tenshodo-model er fremstillet i nøje overensstemmelse med normer fastlagt af National Model Railroad Association (N. M. R. A.) i USA, hvor modelbanehobbyen hviler på gamle traditioner. De europæiske modelbaneklubbers federation har senere antaget de amerikanske normer. N. M. R. A. dannedes i 1935 for at imødegå et tiltagende krav om standardisering af modeller og tilbehør og omfatter i dag over 10.000 klubber fordelt på 31 lande, heriblandt Danmark og Sverige. Af de europæiske modelbanefabrikanter er det endnu i dag kun det italienske Rivarossi, der helt er gået ind for N. M. R. A.s bestemmelser. Derfor også dette firmas fremragende og udsøgte modeller.

Nu er hobby jo imidlertid andet end modeljernbane, hvad udstillingen med dens talrige arbejdende stands og fristende varer var et levende eksempel på. Varer der frister til gammelkendte som mere moderne hobbies, arbejder i skind og læder, arbejder i ben og horn, elfenben, træ, plastic, metal, glasmosaik m. v. Der var noget for enhver smag og til ethvert hånddelag.

Demonstrationer af hobbyværktøj som Bosch-Combi og Wolf Cup og den danske universalmaskine Roll-Boy tiltrak sig navnlig de mandlige gæsters opmærksomhed, mens kvindernes opmærksomhed navnlig blev opholdt ved husholdningsmaskinerne. Det vil her føre for vidt at nævne alle de udstillede stands, men for at fremhæve udstillingens alsidighed skal lige fortælles,

at kendte frøfirmaer samt foreningen for Tønderkniplingernes bevarelse også var repræsenteret.

En særlig opmærksomhed på udstillingen vakte tegninger udført af skolebørn på selve udstillingen. Det var betagende at se med hvilken interesse og iver børnene gik op i arbejdet. Børn med spirende evner som hurtigtegnere fremtryllede på forbløffende kort tid farvestrålende resultater af det udstillende firmas materiale. Vordende mestres værker blev på stedet belønnet med en æske farvekridt. Det var tankevækkende for alle forældre at se den iver og lydlose frigjorthed, hvormed børnene gik til arbejdet på »tegnestuen«.

Alt i alt en seværdig udstilling, som forhåbentlig vil blive en årlig tilbagevendende begivenhed.

J. B. Dyrkilde.

FORENINGS-meddelelser



Gymnastik

Ærede kollega!

Så starter vi igen med gymnastikken for herrer for vintersæsonen 1957-58.

Gymnastikken foregår på Østre Fari-magsgades Skole mandag og torsdag 16,30 - 17,30 første gang mandag den 7. oktober. Kontingentet er uforandret 5 kr. pr. måned.

Vi har medlemmer i alle aldersklasser, og også De skulle benytte Dem af denne mulighed for at råde bod på det stillesiddende kontorarbejde gennem var mortionsgymnastik.

Indmeldelse og nærmere oplysning hos

tas J. Erik Bruun,
s- og ø-kontoret
vær. 359



Modelbaneudstillingen i japansk stil

EL N. K. KORNTVED



aut. El-Installatør
Lys - Kraft - Varme
Udfører Arbejde for DSB
Durup . Telf. 84

TÆGU-salonen

Kochsgade 35B¹ - Odense
Tove Sørensens - telf. 7439
Alt i moderne hårpleje
Aftal venligst tid

Aarhus

Nil-Bro vask

selvbetjeningsvaskeri
Ny Banegaardsgade 53
Telf. 3 65 65
Fineste vask paa een time

Reenbergs ostehus

Vesterbrogade 4 . Tlf. Aarhus 2 04 56
Udvalg i vellagret ost
samt æg, konserver, salater

Bagermester Arne Dyg

Jerichausgade 17 . Tlf. Aarhus 2 75 04
Altid friskt og lækkert brød
Bestilling modtages til foreninger

Peter K. Dolby & Søn

Kunstdrejere
Signalføljer - Hornarbejde
Aarhus . Sjællandsgade 43 - Tlf. 28468

Fiskebørsen

v/ Gunnar Pedersen
Ndr. Strandvej 89
Tlf. Aarhus 7 74 99
Altid lev. fisk i specialiteter

Frugt og blomster

Ålborggade 5 - Tlf. 2 64 94
Årstidens frugt og grønt
Blomster - dekorationer - kranse

Parfumeri »Klintegården«

Skovvej 46 . Tlf. Aarhus 2 68 41
Parfumer - bijouteri og
toiletartikler

Brdr. Tromborgs efft.

Vestergade 58 . Tlf. Aarhus 2 49 69
Alt maskinsnedkerarbejde udføres
Alle typer stole på bestilling

Mindegårdens bageri

Mindegade 3 . Aarhus . Tlf. 3 08 58
Hver dag frisk, lækkert brød
og konditorkager

B P SERVICE ØSTBANEN

Frank Nielsen
Tlf. Aarhus 2 87 86
Benzin - olie - vask - smøring
Prøv min knallertbenzin

Tobaksforretningen

Thorvaldsensg. 34. Tlf. Aarhus 2 39 68
Tobak - cigarer - cerutter
Vine og spirituosa

Konfekturforretningen

I. Huitfeldtsgade 63 - Aarhus
Tlf. 6 81 79
Is - konfekture - chokolade
Dessertis

Slagtermester Petersen

Lundbyesgade 7. Aarhus. Tlf. 2 84 78
Daglig frisk l. kl.s kød og
hjemmelavet paalæg

Willoch Salonen

v/ Poul Hansen & Søren Faldberg
Tordenskjoldsgade 14.
Tlf. Aarhus 6 88 16
Speciale: **kold permanent**
Klipning og Fønbølging

Plantekældereren

Nr. Port 30 - tlf. Aarhus 2 27 70
Blomster-buketter-dekorationer
Stort udvalg i potteplanter

Købmd. Gunnar Jørgensen

Hammershusvej 78 - tlf. 6 47 97
Frisk frugt - grøntsager
blomster og lettere kolonial

Mejeriet »Søvangen«

Louisevej 2 - tlf. Aarhus 6 01 48
l. kl.s mejeriprodukter
Øl og sodavand

Pensionatet

Viggo Stuckenbergvej 17 - tlf. 6 68 86
God daglig mad
Hyggelige selskabslokaler udl.

Aage G. Bendtsen

har overtaget tandlægerne
G. & H. Petersens praksis
V. Ringvej 178 . Aarhus
Tlf. 2 87 10

Købmand Nicolaisen

Paludan Müllersvej 92 - tlf. 6 80 60
Kolonial - konserver - tobakker
Vine og spirituosa

Petersen & Winther

v/ O. Petersen
Chokolade og Sukkervarer
en gros. - Leverandør til DSB
Aarhus . Mejlgade 55 . Tlf. 2 6688

Regina Konfekture

Ndr. Strandvej 28 - tlf. 7 76 45
Konfekture - chokolade - bolcher
Dessertis bringes i byen

Oste-specialisten

Frederiks alle 137 - tlf. 3 34 34
Hver dag fuldfed, lagret ost
Salater - konserver - æg

Marselisborg Apotek

Frederiks alle 109-111
Telf. Aarhus 2 39 00

E K Renseri

I. Huitfeldtsgade 19 - tlf. 6 81 01
Alt tøj kemisk renses og
oppresses. l. kl.s behandling

Knuds kolonial

Hj. af Ringgade og Trepkasgade
Kolonial - konserver - tobak
Vine - spirituosa.
Tlf. 2 84 32

Skomagermester A. Jensen

Bilowsgade 60 - Aarhus - tlf. 2 34 60
l. kl.s værksted for dame-
herre- og børnefodtøj

K F U M restauration

Klostergade 37 - tlf. Aarhus 2 14 16
Daglig god og billig kost
Pensionærer modtages

Aarhus Opland

Winther på torvet

Viby Jyll. . Tlf. 4 13 20
Tricotage . Hvidevarer . Udstyr
Strømper . Garn i stort udvalg

Stautrup Karosserifabrik

Rasmus Skaarups efft.
Nybygning og reparationer
Telf. Aarhus 4 11 48
Stautrup pr. Viby J.

LÅSBY Cementstøberi

v/ Balle Christensen . Tlf. Laasby 7
Alt efter ingeniørforeningens
normer. — Tilbud gives

Grenaa

Grenaa Andelsmejeri

Tlf. 222

l. kl.s mejeriprodukter

B. Keller Pedersen

Isenkram - Køkkenudstyr - Glas
og porcelæn i stort udvalg
Grenå . Storegade 9 . Tlf. 124

Trikotageforretningen

Fasanvej 15 - Grenå - Tlf. 862
Stort udvalg i trikotage
lingeri og småting



Nye FREMAD bogserier.

Brædstrup

Stationsmester E. T. Hoffmann, Åle, er forfremmet til stationsforstander i Brædstrup, hvor stfst. V. Eriksen har søgt afsked på gr. af alder (65 år).

Højby

Stationsmester C. M. Juul, Lundtoft, er forfremmet til stfst. ved Højby st., hvor stfst. H. P. J. Larsen har søgt afsked på gr. af alder (65 år).

Maribo

Stationsforstander J. Jacobsgaard, Søllested, er udnævnt til stfst. i Maribo, hvor stfst. K. A. Rosenfeldt er død (62 år).

Søllested

O. trafikassistent K. Hansen, Nakskov, er udnævnt til stationsforstander ved Søllested Station.

Dødsfald

O. skibsfyrbøder H. P. Larsen, fh. Fredericia, 88 år.

Togfører P. Petersen, fh. Haderslev.

Bananæstformand O. Hansen, fh. kol. 88 Gb, 82 år.

Lokofører K. O. Johansen, fh. mdt Enghave, 78 år.

Lokofører A. C. Jørgensen, fh. mdt Gb, 76 år.

Banearbejder K. K. Østergaard, fh. Struer, 72 år.

Signalformand M. B. Thomsen, Tommerup, 63 år.

Man kan ikke undre sig over af Forlaget Fremad forfølger successen med de store farverige billedværker, ikke alene er »Vor Jord« totalt udsolgt i 15.000, men også de to seneste udgivelser er solgt i meget store oplag, »Naturens vidunderlige Verden« endda i snart 20.000 eksemplarer.

I år udsender forlaget ikke mindre end tre festfyrværkerier af farver og populær viden — og alle tre, spår vi, bliver revet bort. Størst i omfang og oplag er »Folkernes Historie«, hvor verdenshistoriens vigtigste hændelser skildres uhyre levende i teksten, og hvor et væld af farvestrålende illustrationer giver enhver appetit til at gå i gang med historie. Ikke een linie tørt stof og dog et arsenal af værdifuld viden på de ca. 160 sider i stort format.

»Fortidens Gæder« fortæller også historie på en ny og spændende måde — det er arkæologernes detektivarbejde og de eneste resultater, som er opnået ved at udgrave fortidens store bysamfund med praktisk talt teskeer, der her bringes i tekst og kunstnerisk værdifulde illustrationer. Hver af siderne er en nydelse for den, der ønsker at kende vor fortid.

»Havets Vidundere« fortæller levende og farverigt om de store havs uendelige dybder, og om alt hvad der rører sig i og på vandet og hvad de uendelige vandmasser betyder for verdenshandel og samfund.

Når man tager disse festlige og lodige bøger i hånden, spørger man helt ængstelig sig selv: »Hvor meget vil de mon ribbe én for?« — og så får man det egentlige chok: disse storslåede bøger med deres væld af illustrationer i alle regnbuens farver, er usandsynlig billige. Man vurderer dem til det dobbelte, ja tredobbelte af de 22,75 og 26,75 kr. som bøgerne kan erhverves for i smukke og holdbare bind.

De lave priser skyldes, at forlaget Fremad arbejder sammen med de øvrige nordiske arbejderforlag. Gennem store oplag sikrer man derved læserne rekordlave priser på de enestående smukt udstyrede værker. Intet under, at de tidligere snart er totalt udsolgte — det vil gå disse tre ligesådan.

Top-rejsebøger til bundpriser

Fremads Rejsebøger er hidtil udsendt i to serier, begge mødt med begejstring af de mange, der ønsker at vide mere om verden omkring os. Nu kommer den ny serie og den kan spås stor succes straks fra start, for serien lægger ud med ingen mindre end Peter Freuchen. På basis af to af de bedste Freuchen-rejsebøger, »Min anden Ungdom« og »Flugten til Sydamerika«, nåede Peter Freuchen kort før sin uventede død at skabe en rejsebog-bestseller, »Fra Thule til Rio«, hvor han dramatisk beretter om den navnkundige 5. Thuleekspedition og sin store flyveregse til de sydamerikanske troper. Enten klimaet er hundekoldt eller sveddryppende varmt, Freuchen fortæller, så man rives med.

★

Eventyret i Congo

Samtidig udsendtes det andet bind i serien: Edvard Andersens levende beretning om den kolossale udvikling, der er foregået i Afrikas hjerte. I »Eventyrlige Congo« føres vi til de egne, hvor Livingstone og Stanley mødtes for et hundrede år siden og hvor nu skyskrabere konkurrerer med skovens kæmper og hvor eksprestogene dunderer forbi negerkråler og storbyer midt i junglen. Et eventyr oplevet af en kyndig og dygtig fortæller.

Siden udsendtes endnu to bøger i serien: »Mennesker i Jungle« af Eric Lundquist og »Afrikas Horn« af John Buchholzer. Trods alle prisstigninger på bogmarkedet holder Fremads Rejsebøger stadig de samme lave priser som da 2. serie udsendtes for to år siden — og udstyret er det samme fornemme med et væld af dybtryksbilleder.

Der bliver run på disse to nye Fremad-serier, billedværkerne og rejsebøgerne, både hos boghandlerne og hos FFB's bogombud, som jo også er med i dette bogspredningsarbejde til gavn for de mange på arbejdspladserne.

★



Hovedbanegårdens Restaurant

KØBENHAVN

Central 1232

F. L. Vilttoft

Silkeflag

(12,5x23,5 cm) med håndmalede initialer, vingehjul eller hvad ønskes. i guld, til jubilæum, fødselsdag, afsked o. l. 5 kr., hvidlakeret flagstang med forgyldt knap kr. 2,75.

S. A. A. Jacobsen, trafikekspedient
Vester Sottrup . Postgiro 15148

Charles Irving: *Sixteen On*. Macmillan & Son, London. Ca. kr. 12,00.

Det er en novellesamling ud over det almindelige. Det er nemlig en samling af småskitser og historier og nogle af litteraturens kendteste skribenter, og alle disse fortællinger har et tilfælles: De har noget med jernbaner at gøre.

Charles Dickens beretter om signalmanden, og hans skildring er fængslende i dobbelt forstand, fordi han et årstid inden han skrev denne beretning selv havde været impliceret i en af Englands største jernbanelykker.

O. Henry fortæller om hvordan man plyndrer et tog, A. Conan Doyle (med Sherlock Holmes) om særtoget, der blev væk. Charles Dickens, Edgar Wallace, Saki, Hamilton Ellis og Charles Irving, ja det er umuligt at nævne alle de, der har bidraget med en virkelig læseværdig og fængslende beretning til denne novelle-samling, der vil vække interesse i vide kredse og være lidt af en sensation i jernbanekredse.

Die Gotthardbahn. Vereinigung Schweizerische Lehrschau.

I anledning af at St. Gotthard-banen 75-års jubilæum er dette skrift blevet udsendt, og det er en omtale værd alene af den grund, at det præsterer noget helt nyt, og selvfølgelig fordi det behandler en interessant jernbanestrækning.

I tekst fortælles om planlægningen af den lange tunnel, og vanskelighederne ved bygningen, om forbedringerne gennem årene, om driften i dag o. s. v. Hertil kommer adskillige kort og skitser over linieføring, kraftværker o. s. v., og ikke mindst 12 pragtfulde farvefotos fra banen i formatet 20×30 cm, illustrationer der simpelthen må betegnes som enestående i sin art.

En bog er der egentlig ikke tale om, derimod nærmere en eksklusiv mappe med et fornemt stykke jernbanehistorie.

O. S. Noch: *Branch Lines*. B. T. Batsford Ltd., London. Kr. 25,00

En aktuel bog om et desværre alt for aktuelt emne: Sidebanerne og deres triste skæbner.

Her drejer det sig om sidelinier i England, velnok et kapitel for sig. For næppe noget sted i verden er baner blevet strøet så tilfældigt og planløst ud over landskabet som netop i England.

Da hovedlinierne skulle bygges, var det vanskeligt at ekspropriere land, og ofte måtte strækningen føres ad store omveje og langt borte fra byerne, fordi disse i naiv tro om banernes ødelæggende virkninger nægtede den terrænplads.

Senere opdagede byerne, at alle de små-

flækker, der havde fået baner, pludselig blomstrede op og truede storbyernes eksistens. Så skulle de trods alt have deres skinnevej, og resultatet blev tusindvis af ganske korte sidelinier — gerne fra 4 til 10 km lange — fra hovedlinien til byen.

Den måde at drive jernbane på, kan aldrig blive rentabel, og derfor mærkes det i disse dage dobbelt hårdt på banernes økonomi, fordi tempo — tempo er det evige krav, og ophold undervejs for gods og passagerer kun er til det onde.

Disse problemer behandler Noch i sin bog, og det er interessant at betragte dem fra en lidt anden synsvinkel end vores egen.

jas.



Også hvalpe kan have fært

— »Er du ikke glad for at have fået en lille bror?« spurgte man den 7-årige Peter.

— »Åh, — jo!«

— »Hvad, — Du trækker på det??«

— »Ja, for den spøg kan let komme til at koste mig adskillige tusinde kroner, — jeg har jo hidtil været universalarving!«

Næstekærlighed

— Ærligt talt, jeg har oprigtigt ondt af ham!

— Er det så galt fat, — hvad er der dog sket ham?

— Han har giftet sig med min tidligere kone! !

Kundernesn klassificering

En afbetalingsforretning brugte denne skala:

Rak: dem, der kan betale, men ikke vil.

Pak: dem, der vil betale, men ikke kan.

Rakkerpak: dem, der hverken kan eller vil betale.

Man må indrette sig —

Teenageren kyssede katten, — da den var den eneste af hendes bekendtskab, der havde overskæg.

Hvad mener De! ?? ?

Hun er snart 60, men går for at være 50, tror selv, at hun er 40, klæder sig til 30 og teer sig, som var hun kun 20! !

Husk ! !

at aftaler om at lægge noglen under måtten kun er praktisk, hvis måtten ligger udenfor døren.

Meget betryggende

Som bekendt er en styrthjelm om Sommeren så særdeles varm, at den helt udelukker enhver tale om koldblodighed indenfor, hvilket giver en naturlig forklaring på den meget åndssvaghed på vore livsfarlige landeveje.

Nu har imidlertid Foreningen til Færdselssikkerhedens Fremme lanceret en ny og genial konstruktion, hvor hjelmen forsynes med en fløjte, der hylér, når bolden er helt blødkogt, — hvorved de andre vejfarende behørigt advares.

Damerejse

— »2 lyntogsbilletter til Århus, — men nu er det vel ikke noget med — at køre stærkere end lyden — for vi har da en del at skulle have talt om undervejs! ! !

Usikker status

— Goddavn, — goddavn, Du gamle, — hvordan har du det ellers — ?

— (Jeg ved det ikke, — for sygekasselægen har sommerferie! !

I forbifarten —

— Så du ham, mor? — Var det ikke far fra forrige år?

Sådan er der så meget —

Så gav han et par numre på harmonikaen, — og blev anholdt for at samle opløb — og hans hensigt var kun at adspredde! ! !

Det er da ligetil

— »Hvorfor kommer der nu to S-tog næsten samtidig?«

— »Fordi det, der er foran er bagefter! !

Hørt på Harpelunde st.

— Go' dav Marie — nå du ska' osse ud å rejs' i dav —

— Ja, je' ska' til Nakskov — Je' ve' itte om du kalder de' for at rejs'!

LIND HANSEN
KULTORVET 14 · C. 6288
LEVERANDØR AF CLICHEER
OG BILLED MATERIALE
TIL DE MEST BETYDENDE
DAG- OG UGEBLADE I KØ-
BENHAVN OG PROVINSEN

Fåborg

Købmand Knudsen

Priorensgade 45 - Fåborg
Kolonial - kaffe - konserves
vine - tobakker

Møller Pedersen

Østergade 39 - Fåborg - tlf. 5
Kolonial - konserves - tobakker
og vine

Restaurant TREKRONER

Strandgade 1 - Fåborg - tlf. 150
Et godt madsted —
til rimelige priser

Svendborg

Gartner K. E. Larsen

Vestergade 9 - Svendborg
Aarstidens frugt - grønt
blomster og krans

Tobaksforretningen

med alt i l. kl.s varer
Nyborgvej 6 . Tlf. 1219
Bent Eskildsen (ny indeh.)

Kiddy's foto

Bagergade 88 - Tlf. 1327
Al fotografering udføres

Alt i kurvevarer

Spanskrørmøbler fremstilles
B. Mathiesen - Vestergade 2A
Tlf. Svendborg 1962

J. Møller Nielsen & Søn

Sct. Jørgensvej 12 - Svendborg
Kolonial - brændsel - grønt
Tlf. 362 og 704
Slagterforretningen - Tlf. 1850

Klinik for fodpleje

Kedelsmedstræde 8 - Svendborg
Ellen Madsen - Tlf. 1183
Aut. af den alm. danske lægef.

Kolonialforretn. »ØRKILD«

v/ E. Nielsen
Ørkildsg. 27. Tlf. Svendborg 1507
l. kl.s kolonial - vin - tobak

Nyborg

Trikotageforretningen

Knudshovedvej 57. Nyborg. Tlf. 1445
Alt i garn og trikotage
småting og børneudstyr

Special systuen

Frisengaardsvej 90a . Nyborg
Børnetøj syes og omforandres
Alt i dame- og herreskræderi

Skanderborg

Sørensens tobaksforretning

Banegårdsvej 49 . Skanderborg
Tobak - cigarer - cerutter
vine og spirituosa
Tlf. 749

H. Broustbo

aut. installatør
Adelg. 33, Skanderborg. Tlf. 211
Alt elektrisk arbejde udføres
Tilbud og overslag gives

Adelgades

tapet- og farvehandel

Adelg. 99. Skanderborg. Tlf. 699
Stort udvalg i tapeter - farver
lakker - maling

SOFT ICE

Mindet 5 . Skanderborg
Alt i chokolade - konfektur
Bestilling på dessert-is

Mælkeudsalget

Adelgade 130 . Tlf. Skanderborg 23
Alt i l. kl.s mejeriprodukter
Tvebakker - småkager m. m.

Villy's bageri

Adelgade 127 - Skanderborg
Prøv vort friske og lækre brød
Tlf. 143

Sønderjylland

Vi bor på Hotel »Norden«

A. Brøndt - Tlf. 2 40 30
l. kl.s madsted. Gode værelser
Haderslev . Storegade 55

Velklædt på konto —

hos **BOLETTE**

Storegade 9 . Haderslev. Tlf. 2 35 33
Dame-, herre- og børnekonfektion
segeudstyr og hvidevarer

Stenbrud- og Skærve- fabrik Nørre Smedeby

Vilbæk pr. Kliplev
Tlf. Kliplev 87716

H. Sønderby & Co.

Møllesten- og Maskinfabrik
Tarm, Tlf. 16—34

Anton Schrøder

Aut. Installatør
Udfører Arbejder for
Grindstedbanen
Agerbæk - Tlf. 44

E L



Viborg

Jyllandsgades Bageri

K. Skov
Altid det bedste
Jyllandsgade 8. Tlf. Viborg 1261

Købmand Tandrup

Middagshøjvej 21 . Tlf. Viborg 854
Kolonial . Konserves . Kaffe
Tobak og spirituosa

Philipsen & Hall %



aut. elektroinstallatører

Elanlæg udf. overalt i
landet. — Radio - Køle-
anlæg - Lys - Kraft

Viborg. Sct. Mathiasgade 58. Tlf. 173-174

Købmd. Frede Østergaard

Kirkebakvej 41 . Tlf. Viborg 677
Kolonial . Konserves . Kaffe
Tobak . Vine . Spirituosa

Tobaks- og musikforretningen

Vestergade 2 . Viborg . Tlf. 1712
Tobak - cigarer - cigaretter
spirituosa. — grammofonplader

H. Theut

ingeniør

Skovbrynet 23 . Viborg
Tlf. 1560

Silkeborg

K. F. U. M.

Nygade 25 . Silkeborg. Tlf. 821
God daglig mad
Pensionærer modtages

Vi spiser . . .

Rønbjerg Flødeis

Depot: Drewsensvej 2
Tlf. Silkeborg 2033

Vestre Kødforsyning

Ewaldsvej 12 . Silkeborg . Telf. 1874
l. kl.s kød og hjemmel. pålæg
Varerne bringes

Spare- og Lånekassen for Silkeborg og Omegn

Vestergade 3 . Silkeborg
Tlf. 410 - 416 - 417

Ringgaards conditori

Altid lækre varme retter samt
billig daglig middag
Silkeborg - Vesterg. 15. tlf. 264

Aalborg

Ålborg Sømandshjem

Nyhavnsgade 52 - tlf. 2 17 86
Gode værelser —
god daglig kost

Købmand Thyme

Fyensgade 26 . Tlf. Aalborg 7950
Alt i kolonial - konserves
vine - spirituosa - tobaksvarer

Poul E. Kristensen

Bageriet . Sankelmarksgade 6
Aalborg . Tlf. 34416
Aldrig frisk og lækkert brød

Andreas Christensen A/S

Urbansgade 19 . Aalborg . Tlf. 32470
Pianoer - flygler - pianetter
reparation - stemning

NIZZA blomsterforretning

Danmarksgade 35. Aalborg. Tlf. 24963
Blomster - buketter - kranse
Bent Andresen

Frugtforretningen

Kastetvej 49 . Aalborg . Tlf. 35635
Alt i årstidens frugt
grønt og sydfrugter

Mejeriudsalget

Fyensgade 28 - Aalborg - Tlf. 28562
Alt i l. kl.s mejeriprodukter
samt frisk, lækkert brød

KAI QVIST
AALBORG
TELE 2 10 86

HJØRNET BOULEVARDEN OG DANMARKSGADE

Køkkenudstyr - glas - porcelæn

Spis på K F U M

Jernbanegade 23
Tlf. Ålborg 2 59 26

Frugtforretningen DRUEN

Søndergade 2 - Ålborg - tlf. 2 31 39
Alt i årstidens frugt - grønt og
sydfrugter

P. Buur Larsen

tandlæge
Vestre Alle 9 (Skipperen)
telf. 3 39 26 - Ålborg

N. Jørgen Johansen

Thuresensvej 2 . Nørresundby
Tlf. 2 95 46
Kolonial - konserves - kaffe
tobakker - spirituosa

Hjørring

BOSCH specialværksted

Ø. Alle 16 . Tlf. Hjørring 1645

Alt autoel. arbejde udføres
l. kl.s fagmæssigt arbejde

Carl V. Petersens eftf.

VIGGO HANSEN
Blikkenslager - vand- og gasm.
centralvarme - sanitet
Nørregade 9 . Tlf. Hjørring 178



Prydgenstande til hjemmet
Alle arter håndtrukne børster

Peer Morild

snedker- og tømrermester
Skagensvej 6 . Hjørring . Tlf. 1008
Alt snedker og tømrerarb. udf.
Tilbud og overslag gives

Bagermester Djernis

Skolegade 7 . Hjørring . Tlf. 538
Hver dag frisk og lækkert brød
Spec.: hjemmelavet is

Brønderslev

Brønderslev karosseriværksted

Elis Flyvberg
Solvej 27. Brønderslev. Tlf. 603
Nybygning - omforandring
reparation

Brønderslev kro

Tlf. Brønderslev 369
Et godt madsted
Prøv vor spec. kroanretning

Motorcykleforretningen

Vestergade 48. Brønderslev. Tlf. 701
l. kl.s værksted for alle typer
Aut. forhandler af BMW og DKW

DEN GYLDNE STØVLE

Adelgade 47 . Tlf. Hobro 320
Husk vore tjenestemandssko
brune og sorte kr. 29,85

O. Brandborg Larsen

bygningssnedker-maskinsnedkeri
Tlf. Brønderslev 832 - Tylstrup 32
Tilbud og overslag gives

Legetøjsforretningen

Vestergade . Aalestrup . Tlf. 229
Stort udvalg i legetøj
for piger og drenge

Løgstør

Strøg-BAREN

Østerbrogade 22 . Løgstør . Tlf. 89
Is - sodavand - frisk brød
og kaffe. — Fin Soft-ice

ROM Herre- og Dreng-Ækviperung
Andersen's Eftf.
A.P. HENRIKSEN
TELF. 117 · LØGSTØR
Undertøj - lingeri

Aars

Kolonialforretningen

Højvang 16 . Aars . Tlf. 446
Alt i kolonial - kaffe
Tobak - vine - spirituosa

Thyge Clausens eftf.

v/ Astrid Kristensen
Kolonial - konserves - kaffe
Tobak - vine - spirituosa
Odgårdsvej 40 - Tlf. Skive 1212

Kaj Rasmussen

Karup Blikkenslagerforretning
Vand - Gas - Varme - Sanitet
Udfører Arbejder for D.S.B.
Karup . Viborgvej 27 . Telf. 59

Langå

Aage Rasmussen
Scharlings Eftf. - Telf. 85 - Langå

Alt i dame- og herrekonfektion
samt manufaktur

Bagermester Erikstrup

Bredgade 3 . Tlf. Langå 67
Hver dag frisk og lækkert brød
Bestillinger modtages

Hadsten skotøjsreparation

v/ B. Back - Østergade 43
l. kl.s værksted for dame-,
herre- og børnefodtøj

Gør

Deres

indkøb

hos vore



annoncører