

Jernbane-Bladet

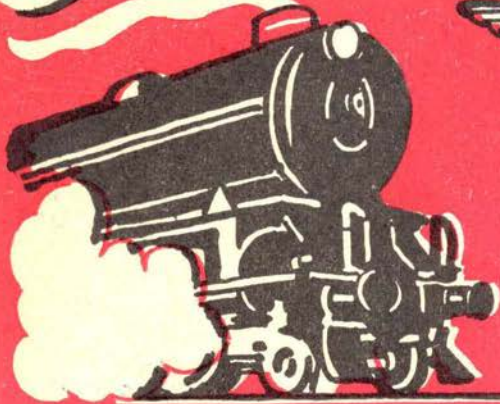

FÆLLESORGAN FOR
JERNBANEETATEN

TIDSSKRIFT FOR STATS-OG PRIVATBANEPERSONALET

M • A • N DIESEL

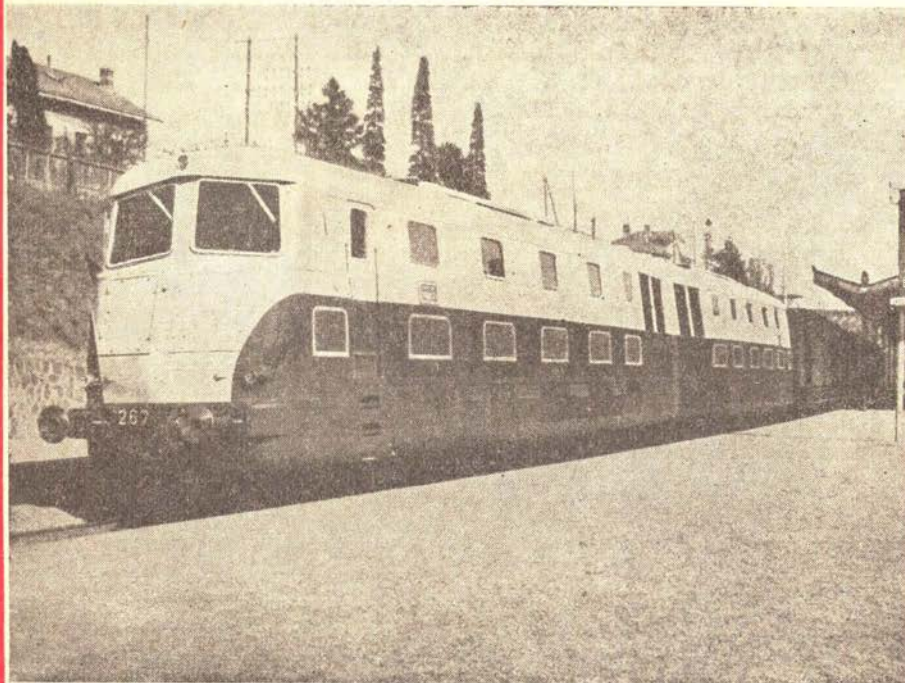

**Diesel-elektrisk
Lokomotiv**

**Paris-Nizza
Expressen udstyret
med MAN.Motorer**

**Ydelse: 4200 HK
ved 700 omdr./min.**

Protechnico ^{1/3}

**V. Farimagsgade 1
København V**

Tlf. MI 2062



***HILSEN FRA

*Nykøbing
Falster!*

Aktieselskabet

**Nordisk
Paahængsvogn Fabrik**



SOLRØD STRAND

Telf. Solrød *72

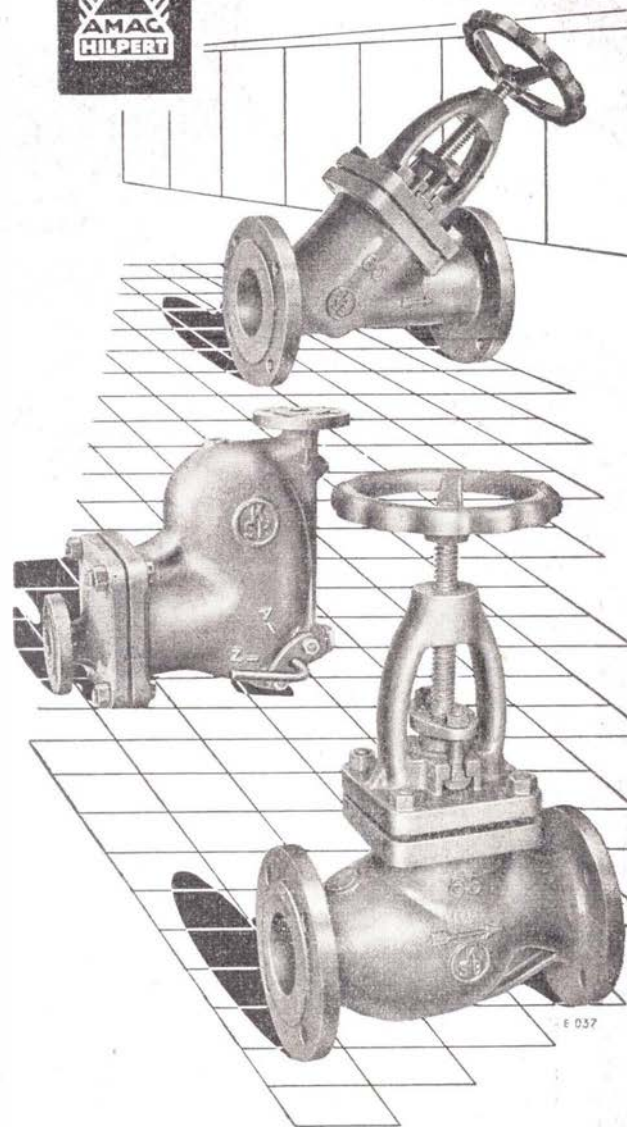

KSB - »BOA« - VENTILER
KSB-»UNA«-VANDUDLADERE
AMAG-»PANZER«-VENTILER

KSB-AMAG
PUMPER & KOMPRESSORER

Leveres gennem Landets Grossister i Branchen

F.J. HINNÉ & Co.

KØBENHAVN - K. BADSTUESTRÆDE 13

Tlf. Central 8663. Fjernskriver Nr. 2228. Telegr.-Adr.: Maskinhico

Jernbane-Bladet



FÆLLESORGAN
FOR DANMARKS
JERNBANEMÆND

Redaktion og ekspedition:
H. E. Rybro, (ansvarhavende)

Bernhard Bangs Alle 39, København F.
Telefon Fasan 4091
Udkommer een gang om måneden.

Abonnement
6 kr. årlig.

Girokonto 600 82

Medlem af
International Tidsskriftsfederation

MEMBER OF
FORENINGEN AF DANSKE
UGEBLADE, FAGBLADE OG TIDSSKRIFTE

Bolighjørnet

THORVALDSENSVEJ 1
TELEFON EVA 6769



M. C. Ørstedsvvej (Linie 3)

Thorvaldsensvej (Linie 29)

Leverandør til Statsfunktionærerne gennem en Arrække
Altid 100 Møblelementer paa Lager
Benyt Dem af vort fordelagtige Kontosystem

APRIL 1955

INDHOLD:

Tanker om broer	Side 75
Månedens emner	» 76
Walt Disney's modelbane	» 77
Månedens interview	» 78
Mens vi venter	» 81
Det store jernbane-orkester stævne. »	84
Vore signalføjter	» 86
Erindres det	» 87
Månedsmagasinet	» 89
Privatbane nyt	» 91
Model jernbane	» 93
Ud og Ind	» 95
Fra vor telegramhal	» 96

Hvor i stuen
skal denne *L* stå?



CAPELLA

— den vil gøre stuen endnu smukkere, den vil vidne om smag for linier — og om kvalitet. Den nye 1955 Capella er både i ydre og i teknik om muligt endnu mere fremragende end de tidligere berømte Capella-modeller. Ægte FM, Ferrit-pejleantenne, udvidet tonevælger, særligt støjfilter — det er kun nogle få af de nyheder, der rummes i dens fornemme kabinet.

Børge Dalsgaard
Vesterbrogade 6D
Palæ 588 - MI 394
v. Frihedsstøtten

Svendborg

Svendborg Boghvede- og Havremølle ¼

FOSKA GRYN
BIO FOSKA GRYN

Tlf. Svendborg 106

Petersen & Jensen ¼

Korn- og
Foderstofforretning

SVENDBORG
Telf. 8

Svendborg Amts Frugtsalgsforening

SVENDBORG

Svendborg Andels-Svineslagteri

Svendborg

Svendborg

Benyt

Svendborg Badstue
og Svømmehal

Telefon 759

Øxenbjerg Planteskole I/S

v/ I. G. Jarlgaard & Sønner

Svendborg
Frøerstuevej 17 . Tlf. 226



**Svendborg
Vulkanise-
ringsanstalt**
v. A. V. Rasmussen
Udf. Arb. for DSB
Svendb. Brogade 26
Tlf. 1430

Vi har altid noget nyt...



v/ K. Christensen
SVENDBORG

BANEGAARDSKIOSKEN SVENDBORG

Dina Petersen
Dagblade * Ugeblade * Cigarer * Cigaretter
Åben kl. 5.30—23
Tlf. 3064

Harry Petersen

DSB-Vognmand
Sct. Nicolaj Kirkestræde 3
Svendborg - Tlf. 631

Anton Nielsen & Søn

Vognmandsforretning
Ring - Vestergade 20 . Tlf. 263

Hans Jacobsen

Malermester og Dekorator
Udfører Arbejder for DSB
Refsvindinge Tlf. Ørbæk 67

Stenstrup

Alfred Lundsgaard

Malermester og Dekorator
Udfører Arbejder for DSB
Stenstrup - Stationsvej
Telf. 329

Skaarup Gæstgivergaard

Der er to Steder,
hvor Maden er go',
hjemme, og saa paa
Skaarup Kro!
Telf. Skaarup 24

Sønderjylland

Karl Fr. Schmidt

Blikkenslager og Brøndborer
Udfører Arbejder for D.S.B.
Christiansfeld - Jernbanegade 1 - Tlf. 11

Stenbrud- og Skærve- fabrik Nørre Smedeby ¼

Vilbæk pr. Kliplev
Tlf. Kliplev 8716

POUL'S MØBLER

v/ P. Madsen, Snedkermester
Padborg - Tlf. 9384
*Se altid vore Vinduer,
før De bestemmer Dem*

Adolf J. Wolf

Grundlagt 1887
Bygnings- og Inventarsnedkeri
Møbelsnedkeri - Boligmontering
Udfører Arb. for DSB
Sønderborg, St. Raadhugsgade 15
Tlf. 2237

O. HANSEN

Malermester
Udfører Arbejder for D.S.B.
Jelling - Tlf. 109

Anton Schrøder

Aut. Installatør
Udfører Arbejder for
Grindstedbanen
Agerbæk - Tlf. 44



Tanker om broer

Er Aalborg broen en skidt bro?

Brobygning har altid været anset for en af menneskehedens største og ædleste kunster. Det er ganske givet også en af de ældste. Dens historie er sikkert lige så gammel som menneskehedens (ja man hører endda om dyr, som forstår at bygge broer). Den har udviklet sig gennem tiden, som menneskene selv. Fra at lægge en væltet træstamme over en kløft eller et vandløb, eller trille nogle større sten ud i vandet og på den måde komme tørskoet over — tørskoet er måske ikke et helt rigtigt udtryk, for det skete sikkert længe før fodtøj blev opfundet. — Men derfra og til vore tiders kæmpebroer er foregået en udvikling, som illustrerer menneskenes formåen til forskellige tider.

Broerne har man altid værnet om, så længe man har formået og så længe man har haft brug for dem. Deres tilstedeværelse er gået ind i det daglige liv som noget selvfølgeligt og noget uundværligt.

Det var da også med bestyrtelse, man for et par måneder siden hørte om, at en af vore store og stærkt trafikerede broer, jernbanebroen over Limfjorden ved Ålborg, ved en påsejling var blevet så beskadiget, at den ikke kunne bruges i længere tid, og at den samtidig spærrede for sejlads med større skibe. Det var intet mindre end en katastrofe, mente man. Ingen togforbindelse med Vendsyssel og ingen sejlads gennem Limfjorden. Det var ligefrem utroligt, utænkeligt. Man var forberedt på en komplet derangeret trafik, ikke blot nord for Limfjorden, men for hele

Jylland og til dels også på Fyn og Sjælland. Et sådant slag kunne i det mindste jernbanerne ikke tage, uden at det hele gik i fisk.

Hvordan kunne sligt da også ske? Hvis et stort skib sejlede for fuldt drøn lige ind mod broen, ville selvfølgelig noget gå i stykker, men man måtte da antage, det ville blive skibet. Således var det imidlertid slet ikke gået til. Et skib, som skulle igennem, havde bare med sin overbygning strejft den oplukkede broklap, det var det hele. Skibet syntes ikke nævneværdigt beskadiget, lidt maling skrabet af, nogle stivere bøjet og et hjørne af kommandobroen molesteret, det var alt, og det kunne nogenlunde uanfægtet fortsætte sin fart ud over verdenshavene. Men broen var ubrugelig for en måned.

Det må være en skidt bro den, når der skal så lidt til for at ødelægge den. Et sådan uheld risikeres jo flere gange daglig, så det er da nærmest et mirakel, at det ikke er sket før. Det er ufatteligt. Havde der så været tale om et panserskib, kunne man måske forstå det, men det var jo et ganske almindeligt fragtskib. Sådant en smule burde en bro da kunne holde til. Men det kan den altså ikke, det er galt.

I et par dage efter uheldet var

der naturligvis nogen uorden i trafikken med betydelige forsinkelser m.v. Men ret længe varede det ikke, før det hele var sat i system, og så — ja det er akkurat lige så ufatteligt — så gik det hele lige så godt som før. Det var det, som var det mest mærkelige ved det hele. Togene forsinkedes ganske vist nogle minutter fra Ålborg og Nørre Sundby, men det gør de så tit alligevel, og syd for Randers var der næppe forsinkelser at spore. Man havde tænkt sig det katastrofalt for omtrent hele menneskeheden, og så gik det hele lige godt. Der var såmænd næppe et menneske som følte sig generet af sagen. — Dette giver stof til tanker.

Her har man gået og troet, at en jernbanebro mellem Ålborg og Nørre Sundby selvfølgelig var uundværlig, og så viser det sig, at det går lige godt, selv om der ingen bro er, når først man er indstillet derpå. Endda alt forud er tilrettelagt efter at have en bro. Hvis der nu aldrig havde været en bro der? Ja, så havde det også været komplet ligegyldigt, man havde bare ordnet sig under hensyn til, at der ingen bro var.

Dermed skal ikke absolut påstås, at broer er unødvendige. Selvfølgelig er det praktisk og bekvemt med en bro, morsomt og interessant er det også, særlig i førstningen. I det lange løb er det måske både morsommere og interessantere uden. De togrejsende, der blev befordret i busser mellem Ålborg og Nørre Sundby, fandt det yderst interessant og morsomt. Ved hjælp af en bro kan den nødvendige tra-

Alt i Bogtryk

ERIK LINDE'S

Bogtrykkeri

A A R H U S

fik bestrides på lettere, billigere og mindre arbejdskrævende måde, men der er jo mennesker nok, som hellere end gerne vil tage en hånd i med, og hvad så?

Tanken går uvilkårligt videre til andre broer og broprojekter. En bro over Storebælt eller Øresund ville også være bekvem og morsom

og interessant i den første tid. Men ville noget som helst gå bedre af den grund? Og i det lange løb er færgeriet sikkert, om end knap så bekvem, så dog både morsommere og interessantere. — Vil man så med absolut ret kunne påstå, at sådanne broer ville fremme menneskenes lykke og velvære? Aros.

Stere O skopet

Det er rart at se, når staten selv går i spidsen med sparebestræbelser, skrives der. Beløbene til DSB's bygningsstrækninger er nedskåret med 15 pct. f. eks.

Har det ikke altid været betragtet som god økonomi, at det var billigst, når man holdt sit hus og indbo vedlige? Når alt vedligeholdelsesarbejde stiger og bevillingerne nedskæres, vil alle bygninger og lokaler blive endnu mere forfaldne end de er i forvejen, og det bliver efterhånden et kønt fallitbo, der bliver til den kommende generation.

I Fredericia har en togbetjent og hans værtinde været i skænderi om en flaske mælk og nogle ildtændere. DSB forlangte, at togbetjenten skulle rense sig ved et sagsanlæg mod værtinden. Ved retten blev værtinden ikendt en bøde på 200 kr. Dette var hun ikke tilfreds med, og appellerede derfor til landsretten. Her gik det hende endnu værre, idet hun foruden bøden på de 200 kr. blev dømt til at betale togbetjenten 700 kr. i sagsomkostninger.

Sådan kan det altså gå, når man sender ildtænder til 2. distrikt.

En jernbanemand i Aarhus har fået sin afsked, fordi han ved siden af sin gerning ved banen havde startet en forretning med udlejning af biler uden fører. Selv om han lod forretningen føre i sin kones navn, ville banerne ikke finde sig i forholdet.

At ingen kan tjene to herrer, gælder altså også for banernes personale.

En DSB stationsmester er idømt 25 dagbøder à 15 kr. for at have forsømt at

Månedens emner...

Avancement efter de 60.

Spørgsmålet om, i hvor høj en alder tjenestemænd bør kunne avancere, har i mange år været aktuel i tjenestemandskredse. Gennem længere tid anså man 60 år for at være en passende grænse, senere har man sat 63 år som den alder, indtil hvilken der under visse forhold kunne ventes avancement. Efter dette tidspunkt måtte en tjenestemand slå sig til tåls med det opnåede.

Hensigten med sådanne begrænsninger i avancementsmulighederne har jo tydeligt nok været, for det første, at undgå for hyppige skiftninger af folk i overordnede eller ledende stillinger, for det andet, at man anså det for vanskeligt for ældre at sætte sig ind i og tillæmpe sig nye arbejdsområder. Og endelig har man troet at kunne spare penge for statskassen ved at forhindre, at for mange kom op på de højere lønninger og derved opnåede berettigelse til en større pension.

De to førstnævnte grunde skal der ikke her siges noget om. Men at der spares penge for staten ved at undgå at lade ældre avancere er muligvis helt forkert. I virkeligheden er det ofte således, — her tænkes kun på fuldt arbejdsdygtige — at når en tjenestemand har passeret de 60, har han været på slutløn inden for sin stilling i en del år og har opnået ret til højeste pension. Han kan da ikke vente at forbedre sin stilling og går derfor og tæller på knapperne, om han skal gå,

når han bliver de 65, eller eventuelt blive et årstid eller to mere, og meget ofte kommer han til det resultat, at han lige så godt kan tage afsked, om ikke lige netop, når han fylder 65, så dog snart derefter.

Hvis nu en sådan mand kunne opnå et avancement, der måske nok ikke i første omgang gav ret stor lønforhøjelse, men som ved første alderstillæg dog betød nogen forbedring og dermed mulighed for en større pension, ville han i de allerfleste tilfælde fortsætte i tjenesten indtil de 70, netop af hensyn til den højere pension. Derved ville staten spare hele pensionen i nogle år, hvilket som regel ville betyde langt mere, end den smule forhøjelse, der kunne blive tale om for den senere pension. Lad et simpelt eksempel vise forholdet: En mand pensioneres, når han er 65 og får årlig 10.000. Når han er 70, har han fået 50.000. Hvis han først går af, når han er 70 og får da 10.600, skal han leve til han er 87, inden de 50.000 er brugt til pensionsforhøjelsen, og dør han forinden, hvad han sandsynligvis gør, sparer staten penge ved at give ham avancementet.

Skulle vedkommende — imod det sandsynlige — alligevel gå af kort efter en forfremmelse, bliver der jo ikke nogen væsentlig udgift for staten og ingen fortjeneste for manden. Set direkte økonomisk vil det således altid være til fordel for staten at give en mand i 60erne en forfremmelse eller et løntillæg.

Husk billetten — glem ej heller lidt **Carletti** karameller



DE FÅS I JERNBANE-KIOSKEN

Jernbanerestauranten

SKIVE H — Rosa Therkildsen — TELF. SKIVE 684

Ny Indehaver

Dagens Middag,
2 Retter veltillavet Mad
med Kaffe

350

Frisklavet Kaffe
hele Dagen fra Kl. 6

lukke bommene for et tog, hvorved en ældre mand blev dræbt af toget.

Walt Disney's modelbane

Studiebane til tegnefilm

Forsvareren understregede kraftigt, at stationsmestre burde have noget mere medhjælp. Der er lagt alt for meget arbejde på disse, og når skylden i en tragisk sag som denne skal udmåles, bør den også fordeles til dem, der har lagt stationsmesterens tjeneste tilrette, sagde forsvareren. *Niels.*

SKAFOTTET

Uniformerne

Ifølge indlægget »Betaling for brugte uniformsgenstande«, indsendt af *J* i februar-bladet, tillader jeg mig at bemærke følgende. Den ordning, som reglementet lyder på, at man ved tjenestens afgang skal aflevere visse uniformsgenstande, hvor terminerne ikke er udløbne for disse, kan vel kun siges at være i sin orden, både teoretisk og i praksis, — og når man efter eget ønske kan købe disse ting, eftersom hvad man har brug for, til et mindre beløb, ja, så synes jeg, og sikkert også mange andre tjenestemænd, at det er en udmærket ordning. Jeg kan ikke forså, at indsenderen betragter det som en smålig begærlighed, når vi bliver opkrævet disse små beløb for tøjet, det er jo dog ikke noget tilbud fra os selv; men vi er jo selvfølgelig interesseret i at få tøjet så billigt som muligt.

Så skriver *J*, at jernbanerne ikke har brug for det gamle tøj, og de beløb det drejer sig om, spiller heller ingen rolle for banerne. — Så skriver *J* til sidst, at forholdet bør ændres således, at hvad der en gang med rette er udleveret, kan ikke kræves tilbage. —

Uniformsgenstandene bliver vel kun udleveret med rette på den måde, at det skal forstås således, at det først ved terminens udløb samt ved tjenestens afgang kan konstateres, hvad der henhører til ens ejendele. *C.*



Walt Disney har i sin have i Hollywood en modelbane af anseligt format. Og den tjener på en gang et behageligt og et nytformål.

Banen er nemlig forbillede for alle de jernbaner, der i tidernes løb har optrådt i Disney's tegnefilm. Tegnerne studerer gang på gang omhyggeligt den lille bane (eller den er måske ikke så lille endda efter billedet at domme), og mindst en gang om ugen holder man fri fra studiet et par timer for at lege med banen. Det er Disney's mening, at tegnerne på den måde bedre forstår at tegne tog rigtigt, når det endelig bliver nødvendigt.

Det behagelige formål med banen er

selvfølgelig det at tilfredsstille barnesjælen Walt Disney, der elsker alle former for legetøj, og mest af alle denne bane. Han har selv bygget det meste af det rullende materiel, har lagt skinnerne og konstrueret skifte- og krydsspor, fundet frem til signalformer osv. Lokomotivet er for øvrigt et damploko, idet det kører på brænde — fuldstændigt som de første amerikanske loko af samme type.

På billedet ses Disney selv på maskinen med nogle rejsende i vognene. Bemærk signalet helt i forgrunden. Det er af amerikansk gammel type og tilkendegiver i hvilken retning der må passeres over sporkrydset. *h. j. p.*



Det er ikke alle, der ved

— at gode forbindelser med hurtige tog i Grindsted eller Troldehedebanen gør rejsen mellem Kolding og Brande, Silkeborg, Randers, Herning, Viborg,

Holstebro og flere jydskke stationer billigst og hurtigst over

TROLDHEDEBANEN

Veltillavet Middag
2 Retter

Frisklavet Kaffe
hele Dagen

Mindre Selskaber og
Spisninger modtages

Restaurant

TRAFIKKEN



Rutebilstationens Restaurant . Odense
V. Stationsvej 5 P. Mainz Tlf. 6558

Månedens interview

ved Harald



Et livsvirke i humanitetens tjeneste

Fhv. stationsforstander W. From Petersen, Måløv, er kendt af mange — både indenfor og udenfor DSB. Udenfor DSB er From Petersen mest kendt for sit store arbejde inden for Dansk Røde Kors. Jeg har besøgt From Petersen, — som nu nyder sit otium i et hyggeligt rækkehus i Brøndbyøster. Jeg siger nok otium, men efter hvad jeg kan forstå, deltager From Petersen i en masse kommunalt arbejde, både ligningskommission, skolekommission og mange flere. Og dog kunne From Petersen afse tid til mig, og var villig til at fortælle om sin lange løbebane ved DSB.

— Vil De fortælle mig Deres data?

— Ja, jeg er født den 18. jan. 1883. Elev ved DSB 1. maj 1900, assistent 1. februar 1908. Trafikktl. II i Grindsted 1. december 1929, trafikktl. i Masned Sund 1. januar 1934 — Nykøbing F. 1. oktober 1937 og stationsforstander i Måløv d. 1. december 1942.

— Jeg har hørt, at De også er komponist?

— Ja, i al beskedenhed har jeg komponeret nogle stykker.

From Petersen viser mig nogle anmeldelser, og jeg citerer her bl. a. »Vor Stand«, der skriver: Assistent W. From Petersen, der vil være mange kolleger bekendt som en habil amatør-musiker og dirigent, har på Nordisk Musik Forlag udgivet en komposition, — en vuggevis, med tekst af A. C. Meyer, et smagfuldt og smukt lille værk.

— Men det er jo ikke det eneste?

— Nej, dette var det første, og det var i 1914. Siden er der jo kommet flere. bl. a. »Guldsnorenes Festmarch«, som er tilegnet Jernbaneforeningen. Aage Her-



Fhv. stationsforstander W. From-Petersen

mann havde skrevet teksten, og jeg melodien til en vise, der hed »Februar« og blev sunget af fru Anna Norrie i »Edderkoppen«. Så skrev jeg en spejdermarch »Spejdernes march-sang«, og denne tekst var skrevet af justitsråd A. Bille-Hansen. Ligeledes skrev jeg i Olfert Jespersens orkesterhefte en »Livsglæde Galop«, som er tilegnet prof. Thorkild Rovsing. Ligeledes må jeg nævne en march, som er tilegnet »Dansk Røde Kors« og hed »Under Genferflaget«.

— De har også været i Sønderjylland?

— Ja, jeg kom til Sønderborg ved genforeningen i 1920, og det var et meget stort omorganisationsarbejde, vi der var

kommen til. Stationens ur havde overhovedet ikke gået de sidste 1½ år, og der var store huller i stationens vægge, det var rent materielt i en dårlig forfatning. Da jeg var spejderfører på det tidspunkt, kom jeg til at overvære kongens ridt over den gamle grænse, spejderne deltog i paraden for kong Chr. X.

»De har nog vanskeligt ved at få bolig hernede,« sagde majestæten til mig, midt under det hele, han havde nemlig også hørt om de vanskelige boligforhold, vi blev stillet over for den første tid.

— Var De i Masned Sund, da jernbanebroen blev påsejlet?

— Ja, det var jeg, det var jo kort før Storstrømsbroen skulle tages i brug. Det var bevægede dage. Den første tid lod man enten folk spadserere over den nye bro, der ikke var helt færdig endnu, og godset blev med håndkraft lodset over til togene på den anden side Masned Sund, så der var ikke mange arbejdsløse i Vordingborg i de dage, eller også sejlede færgerne ind til Masned Sund havn, men den vej kunne vi jo ikke få jernbanevognene, da der ingen fæргеleje var i Masned Sund. I de 4 år broen var under bygning, var jeg forresten også Statsbanernes repræsentant ved de mange udflugtstog, som kom ned for at se broens bygning, og skulle som sådan føre de forskellige selskaber rundt. Det var en meget interessant beskæftigelse.

— Har De ikke noget at fortælle ud over det ganske almindelige jernbanearbejde?

— Jo, — af og til sker der jo noget — »ualmindeligt«, som jeg vist godt kan kalde det. Jeg kan f. eks. huske en juleaften, det var i 1917, medens jeg var på Char-

GÆLDER DET MØBLER

nyt eller Reparationer

BEDST OG BILLIGST

fra

BOYES *Dolsterværksted*

Svendborg . Skattergade 1 . Telf. 2465

Efter Kl. 18 Telf. Troense 296

Kommer overalt m. Prøver og Tilbud u. forbind.



Tegn Forsikringerne i

**Statsbanepersonalets Brandforsikringsagentur
og Understøttelses-Forening af 1891**

Kontor: Stormgade 63., København, Tlf. C. 6626

Lav Præmie — Uden Gensidighed — Kulant Erstatning

Tillidsmænd over hele Landet

lottenlund station, kom der en mand og bankede på ruden ved billetsalget, og til min meget forklarlige overraskelse stod der en mand med en rygende revolver, pegende lige imod mig. Ring efter en ambulance, jeg har dræbt en kvinde, der ligger ude i skoven, — næsten skreg han. Jeg må sige, det første jeg gjorde, var at bede ham fjerne revolveren, så den ikke var i skudretning, og så alarmerede jeg naturligvis både politi og ambulance, medens manden ganske rolig ventede inde på kontoret. Vi gennemsøgte så skoven og fandt også en kvinde liggende hårdt såret. Det viste sig senere at være et kærlighedsdrama, — men det var jo ikke ligefrem den hyggeligste afbrydelse på en juleaften.

From Petersen har som sagt lagt et meget stort arbejde indenfor »Dansk Røde Kors«. —

— De har arbejdet og rejst meget for DRK?

— Ja, det har jeg, og min største glæde er — ja jeg må dele glæden med min hustru, som har været mig en stor hjælp — det er, at vi har fået rejst en dejlig feriekoloni for københavnske børnehaverbørn. Der er anvendt materialer fra tidligere flygtningebarakker, men alt er sat i så fin stand, at bygningerne både indvendig og udvendig er som nye. Feriehjemmet ligger på Ellinge strand ved Frederiksværk. I 15 år har min hustru og jeg drømt om dette feriehjem, og sammen med gode venner har vi fået samlet så meget sammen, at det er lykkedes for os. Staten og Københavns kommune har også hjulpet os, og Dansk Røde Kors har selvfølgelig også været med.

Der står et stort fotografi af feltmarchal Mannerheim og kong Peter af Jugoslavien på From Petersens flygel.

— Ja — de to fotografier har jeg fået foræret. Feltmarchal Mannerheims fotografi fik jeg af Mannerheim selv med dedikation, engang han overværede et foredrag, jeg holdt i Finland om »Røde Kors« bevægelsen her i Danmark. Det andet fotografi er af daværende kronprins Peter af Jugoslavien, han var ærespræsident for den jugoslaviske ungdoms »Røde Kors«. Jeg har i en længere årrække haft megen personlig forbindelse med denne organi-

sation. For godt en snes år siden fik jeg tilsendt dette fotografi af den da 7-årige kronprins Peter, som formentlig netop havde lært at skrive, og som med sin usikre barnehånd har skrevet sit navn Peter med slaviske bogstaver.

— Hvor var De i Finland?

— Jeg var i Haparanda under vinterkrigen 1939—40 på den svenske side af grænsen. Det var forresten underligt, medens den finske by Torneå havde mørklægning, så var den svenske by Haparanda fuldt oplyst. Det underlige består i, at begge byer havde fælles luftalarmeringssystem, så luftalarmer virkede altså lige for begge. Hjemturen foretog jeg med et evakueringsstog med 350 finske børn, der skulle til Stockholm. Toget gled stille og lydløst ind på Haparanda station, og det var virkelig mørklagt.

— De har foretaget mange rejser?

— Ja, jeg har rejst meget. Både indenfor spejderbevægelsen og Dansk Røde Kors. Jeg har også været i Stockholm og sunget og fortalt H. C. Andersen eventyr for stockholmske børn. Jeg har været i Rom og hørt paven tale. I Rumænien og Grækenland og Jugoslavien.

I 1945 blev jeg opfordret af overpræsident Bülow til at rejse til Neuen-Gammen med en del af »Enkedronningens Lazaret«. Det var en stor oplevelse at komme med dette tog til de danske fanger i denne lejr. Nøjagtig 5 døgn efter afrejsen herhjemme fra ankom vi til Neuen-Gammen. 170 danske fanger hjalp til med aflæsningen, og de var allesammen glade for dette arbejde.

Stationsforstander From Petersen har i den forløbne tid holdt ca. 6—700 foredrag om ungdoms Røde Kors og om alm. Røde Kors emner, og hans arbejde har hele tiden vidnet om en ildhu for den sag, han så helt er gået ind for.

— Og nu nyder De Deres otium her i nærheden af København.

— Ja, det kan man jo nok sige, men tro endelig ikke, at jeg sidder stille med hænderne i skødet, jeg har nok at gøre med kommunalt arbejde. Og alderen mærker jeg gudskelov ikke — endnu.

— Og til slut — har De en lille udtalelse?

— Ja, — jeg er dyb taknemlig for hver

dag, jeg får lov at være så rask, at jeg kan bestille noget! og til de yngre dette råd: —

Gør noget mere end du behøver, og brug lidt mindre end du tjener!

Harald.

DAMEKONFEKTION

Stort udvalg i frakker, kostumer, pelse samt kjoler, bluser og nederdele.

Vi aabner Dem meget gerne en Konto paa behagelige Betingelser

STOP 12

Frederiksborggade

København K.

Fredag aabent til Kl. 20



NYD SYNET
gennem moderne briller

Ejnar Sørensen

Diplom-Optiker

Sydfyns Brille-Optik

Svendborg Banegaardsplads Tlf. 531



Gør Deres indkøb

hos vore annoncører



Ubbes Damesalon

omhyggelig og
individuel behandling
Hårbehandling -
hårfarvning - manicure

Ring og bestil tid

Herning, Skolegade 49, Tlf. 1843

Gælder det Kjole eller
Frakke saa:



Herning Konfektion

ØSTERGADE 30 . TLF. 1901



Odense

W. B. Müller & Aage R. Johansen

Murermestre
og Entreprenører

JERNBETON

Odense
Langelinie 93 . Telf. 7853

A. Classen-Smith

Elektriske Artikler en gros
Odense - Vindegade 12-14
Telf. * 3966
Vejle Afdeling:
Tønnesgade 2 . Tlf. *3363

I/S

E. Bondo & Co. Odense

Karl N. Damsted

Planteskole
»Bakkely« Søhus
Telf. Odense 5643

Fyens Studenterkursus

Magister Oluf Müller
Statsanerkendt kursus til
studentereksamen og
præliminæreksamen.
Nye kursus begynder
15. august 1955.
Odense, Sortebrødretov 16
tlf. 8871. Træffes kl. 14-15

½ Gustav Lotze

Odense

Knud Andersen

Specialforretning i

Bygningsartikler

Nørrebro 87 . Odense
Tlf. 146 - 5500



Andelselskabet

Odense Eksportslagteri

½ Chr. Nielsen & Co.

Tricotagefabrik
Odense

Andelsvaskeriet »Vestfyn«

Odense . Skjalm Hvidesgade 1
Telf. Odense 12 207

Vasker for alle i By
og paa Land

Aktieselskabet

Hagen & Sievertsen

Odense

Svend E. Ottosen

Papdækkermester
Odense . Finsens Alle 10
Telf. 4554

J. SAABYE & O. LERCHE ½

Ingeniører og Entreprenører



Gl. Havnekaj 25
Odense
Telefon 6708

Marie Jørgensens Drengeskole

Nyenstad 3 (kun 5 min. fra banegården)

Forberedelses- mellem- og realskole

Indmeldelser af elever modtages
til underskolen og mellemskolen
Træffetid kl. 13-14 - eller efter
aftale. Telf. 4671.

VILH. JØRGENSEN

Odense Folke-Musikskole

Underviser i alle Instrumentalfag
Særlige aftaler for Foreninge
og Virksomheder
Odense - Ny Vestergade 19
Telf. 9605

Møller & Co., Odense ½

Fabrik for
akkumulatorbatterier til el-værker,
automobiler, motorcykler,
radio, skibe, telefon m m.
Odense . Asylgade 16 . Tlf. 3343

Marie Jørgensens Pigeskole

Forberedelses- mellem- og realskole

Odense Studenterkursus

Statsanerkendt eftermiddagskursus
for mænd og kvinder

KAJ V. MOLLERUP
Sct. Hans Plads 3-5 . Tlf. 2074
bedst 14-15

Dansk Most- & Tørringsindustri

Fabrik for Æblemost og Æblekoncentrat
Hjallese pr. Odense
Egelundsvej - Tlf. Dalum 211-620



Karoline dyrker »klubliv«

Honnet ambition.

Karoline udvider sit interesseområde. I den senere tid har hun begyndt at dyrke en slags »klubliv«. Jeg har ikke noget imod det, ingenlunde, snarere tværtimod. Jeg anser det for godt og sundt, at en kone kommer lidt ud blandt andre, det holder hende frisk, og en frisk kone er nu en velsignelse. Man kan tidlig nok gå og blive tavs, indesluttet og åndelig forsumpet. Det er jo uundgåeligt, at hun i den tid hun har børn, må være meget bundet til hjemmet, hvis det hele skal passes ordentligt. Og selv om den tid muligvis nok på sin vis er den bedste og rigeste i en kvindes liv, vil det alligevel i nogen grad være, som om tiden løber fra hende. Dette skal indhentes, så snart børnene kommer så meget fra hånden, at de begynder at leve deres eget liv.

Som sagt, Karoline har begyndt at dyrke »klubliv«. Det vil sige, foreløbig indskrænker det sig heldigvis til, at hun er medlem af en syklub. Denne består af nogle damer — alle ude over den første ungdom, naturligvis — de mødes en gang om ugen skiftevis i hinandens hjem, på et tidspunkt hvor manden er ude. De har hver især et eller andet håndarbejde med, som jeg formoder, de ikke gør stort ved. Dette kan jeg regne

ud, fordi Karoline hele vinteren igennem har arbejdet på den samme stump, noget på størrelse med et lommeterklæde. Det skal være til en pude, siger hun, og det er måske heller ikke umuligt. Men de drikker kaffe og diskuterer. Diskussion kan være meget berigende, belærende og opløftende. Det er syklubbens sikkert også. Efter en klubaften er Karoline altid temmelig oprømt, rig på nyheder, klog på alt og fyldt med ideer, så hendes udbytte er formodentlig ikke dårligt.

Da jeg i aftes kom hjem fra aftentjeneste, var hun i syklub. Det vidste jeg i forvejen. Ganske vist havde hun forsikret, at hun ville være hjemme lige så tidligt som jeg, men da jeg ikke havde taget denne forsikring helt bogstaveligt, blev jeg ikke overrasket ved at se, hun ikke var kommet. Jeg tændte min pibe og satte mig til at læse avisen. Da dette var gjort, besluttede jeg mig til at lave mig en kop kaffe. Mens jeg var ved at sætte vand over, kom hun, frisk og oplagt, rød i kinderne og med tindrende øjne. Det fryder mig ind i de inderste kroge af hjertet at se hende sådan, så er hun endnu som en ganske ung pige, og så kan det være mig lige meget, hvad der har bragt hende i affekt.

»Du kom nok først hjem, skattemand — (hum). Jeg løb endda før tiden for at

komme først. Sæt dig ind, så skal jeg være der med kaffen om et minut.«

Fem minutter efter kom hun med kaffe til mig og en tår til sig selv, for selvskebs skyld. Dette udtryk dækkede på hensynsfuld måde en bestemt henstilling om at lade avisen ligge og oplade ørene for, hvad hun måtte have at skulle have sagt.

Jeg kan lide at høre Karoline fortælle. Hvad hun fortæller kan være ret ligegyldigt og er det som regel også. Men når jeg kan indskrænke min andel i samtalen til at høre efter og på passende steder komme med et udbrud, som kan vise, at jeg følger med og er interesseret, så er det udmærket, og jeg ser bort fra, at det meste af det, hun har hørt og oplevet i syklubben, er i betænkelig grad nær ved det, man kalder sladder. Nå' sladder har måske også sin mission her i verden ligesom lopper og lus.

»Og så har vi talt om, at vi vil danne en bridge-klub. Alle mennesker spiller bridge nu til dags.«

»Det er da ikke alle mennesker, som gør det.«

»Selvfølgelig er det ikke alle. Men der er mange som gør det. Og det er rigtig nok, som der også blev sagt, at det kun er dannede og intelligente mennesker, der

Husk

Anna Andersens Eftf.

D. Sørensen

Stort udvalg i frue- og ungpigehatte. Omforandr. udf.

Horsens, Borgergade 18, Tlf. 1196

Op om Morgenen med

Cyma Vækkeur

spørg efter det hos

Tempus Urmagerne



HERRE- OG DAMEKONFEKTION

Vær altid velklædt
i Tøj fra Rønne

Vi aabner Dem gerne en Konto

Rønne

NØRREBROGADE 40
Nora 1415 - Nora 2802

Odense

Skandinavisk
Motor Co. 1/8



Kochsgade 31
Odense . Telf. 3546 (3 Ledn.)

Alt elektrisk

D. E. C.

Dansk Elektricitets-Compagni

Aktieselskab

Vestergade 37 . Telf. 1855 (7 Lin.)
Odense

Rasmus Holbech & Søn

Aktieselskab

JERN og KUL

Odense . Telf. 24 og 99

Sygepleieartikler - Forbindstoffer

Sct. Hans Apotek

Nørrebro 1

Telf. 1128

Malerfirma
Andersen & Jensen
Sct. Paulsgade 7 · Tlf. 36525
AARHUS

Tilbud og Overslag gives - Udfører Arbejder for DSB

Tidstab og Kvalitet

er af afgørende Betydning, naar en Bus eller Rutebil skal males. Spørg os om Leveringstid og Pris — og regn saa selv Besparelsen ud.

Autolakereriet »HØJGLANS«

N. NICOLAJSEN

Horsens — Tlf. 295 - 844

Leverandør til DSB og Privatbanerne

spiller bridge. Det er ligesom det hører sig til.«

»Og det hold regner I jer til? Ja sågu. Men sig mig, er der nogen af jer, der kan spille bridge?«

»Ja'e, nej'e, jo'e, fru Holm kan vist nok lidt. Men vi kan få en bridgelærer til at undervise os.«

»Bridgelærer, er der også sådan nogen?«

»Ja, det er der da rigtignok. De er endda autoriserede.«

»Autoriserede, bevar mig vel. Så må det da være noget yderst betydningsfuldt. Mon det er staten eller kommunen, der giver autorisation og derved forhindrer ukyndige og uansvarlige folk i at fuske i faget, så der ikke skal ske ulykker?«

»Det ved jeg ikke. Men jeg ved, det hedder autoriseret bridgelærer. Det lyder da godt nok. Og jeg ved, det anses for nobelt at spille bridge.«

»Hvorfor anses det for nobelt?«

»Det ved jeg ikke. Men jeg ved, det er nobelt, og jeg ved, at mindre pæne mennesker, hvis jeg må udtrykke det sådan, aldrig spiller bridge.«

»Men jeg ved det, og jeg kan også godt forklare det. Det anses for nobelt, fordi det er dødkedeligt. Det kedelige er ofte tilbøjelig til at blive anset for nobelt, eller måske er det, fordi det noble oftest er kedeligt. Det er rigtigt, at dem du kalder mindre pæne mennesker, ikke spiller bridge, og det er ganske simpelt fordi det

ikke er morsomt. Når almindelige mennesker, som jeg hellere vil kalde dem, endelig skal spille kort, så gør de det enten for at vinde penge eller for at more sig, derfor foretrækker de »mausel« eller »fedtmule.«

»Hvad kaldte du det?«

»Fedtmule.«

»Fedtmule. Det lyder da ikke særligt godt.

»Nej, det er heller ikke anset for særligt nobelt. Men det kan være et yderst udbytterigt spil. Det er en skam, det er ved at være gået af mode.«

»Hvorfor er det en skam, og hvad mener du med, at det kan være udbytterigt?«

»Nå'e, jeg mener bare, at det som regel resulterede i behagelig stemning.« Jeg fandt det uklogt at forklare hende, at det er et spil, der så godt som udelukkende spilles om »omgange«. Jeg kunne se, at gassen allerede var ved at gå af hende. Det er ærgerligt, men det er sådan, at næsten hver gang hun er rigtig i stemning, ødelægger jeg fornøjelsen for hende, fordi jeg ikke kan acceptere de ideer, der bærer hende oppe. For imidlertid ikke at gøre hende alt for traurig skyndte jeg mig at tilføje: »Men ligemeget, I kan da gøre et forsøg med en sådan bridge-klub. Det sker der da ikke noget ved.«

»Nej, vel? Det er også det, jeg mener.«

Humøret var reddet. I morgen kommer den nærmere eftertanke.

lady.

En løbebane . . . i strakt karriere

I. Visselullen

Ifølge alle tilgængelige kilders samstemmende beretning har Generaldirektørens vugge stået i Esbjerg. Men nogen må have flyttet den, — for den står der i alle tilfælde ikke mere, og det så meget mere hensynsløst som der ikke engang er lagt en seddel med oplysning om, hvor den er bragt hen.

Ovenstående konstatering har nærværende blad gjort, da det under udarbejdelsen af en retrospektiv artikel om den afgående Generaldirektørs karriere ville begynde helt ved begyndelsen og derfor

sendte sin fotograf til Esbjerg for at sikre sig nogle billeder af den visselulle, der måtte regnes for startstedet, en slags katalpult for en alt andet end grim ællings flugt mod højderne.

Vor repræsentant blev imidlertid — i det mindste efter det sædvanligvis dårligt underrettede lokale blad »Strandbredden« — helt til grin. Men, bemærk, vore medarbejdere ler nu altid tilsidst og derfor bedst. Han satte straks al energi ind på at finde klenodiet, og da bemeldte avis aldrig har kunnet skjule sin hang til at

sikre sig eneretten til alt muligt, blev den straks mistænkt for at have vuggen stående på sit støvede redaktionsloft.

Tro mod sin bys usalige trang til i alle forhold at efterligne — ja, helst at overgå — Chicago, påstod denne lokalpatriotiske publikation imidlertid, at »intet, hverken loft eller vægge, hindrede dets frie redaktionelle udsyn!«

Men der var loft, endda af svært beton, og da vor udsending personlig gennemroede det, fandt han — ganske vist heller ingen vugge — men et par støvede modstandsfolk — af den fra rigsdagen kendte radikale type og årgang. De var naturligvis så dårligt orienterede i udenrigspolitik, at de knap vidste, at den kolde krig var hørt op samt, at vor egen statsminister nu var Bonn-kamerat med den tyske rigskansler.

Med hensyn til genstanden for vor søgen var vi lige langt. Havde endda et frådende Vesterhav en broledende oktobernat opslugt og bortført lille Dodos første fartøj, ville en Holger Drachmann have erklæret sig tilfreds, men, ak, heller intet spor pegede i den retning, undtagen et enkelt, der førte direkte ned til havnen, det såkaldte havnespor.

Ved fanatisk arbejde fik vor medarbejder dog omsider gåden under nogenlunde kontrol. Det blev konstateret, at vuggen havde eksisteret, idet han fandt frem til øjenvidner, hvorved det blev muligt at rekonstruere gyngetøjet i alle dets interessante enkeltheder. Desværre kunne byggeår og -sted ikke fastlægges, men derimod fik man klarlagt dens særlige tekniske konstruktion, der synes vidt forskellig fra den, der har gynget de tidligere generaldirektører (og så vidt vides også den kommende) samt andre af rigets gode mænd og fine skribenter.

Bemærkelsesværdigt var det, at gængegangen forløb langs med længdeaksen, hvilket skulle afstedkomme den aflange vugning, der efter datidens erfaringer, bl. a. med Tordenskjold, skulle have den allerbedste indflydelse på en menneskespires psyke, sind og karakter.



Et øjenvidne . . . , der meget talende illustrerer vuggens gængegang og store udsving

Ophængningen og affjedringen mindede mest af alt om en boggie, og da barnepigen var fra Fyn, menes det, at det senere så kendte og yndede udtryk boggi-vuggi skulle stamme derfra.

Den eneste Uoverensstemmelse i øjenvidnernes ellers samstemmende beretning angik nogle udskårne ornament i vug-

geavlene. Disse blev nemlig dels opfattet som fjervinger og dels som palme grene — men begge er jo lige herlige symboler.

Helt andre, — men også nulevende — kunne umiskendeligt klart erindre det postyr, der havde været der i byen, da Det Kgl. Teater ved dette århundredes begyndelse skulle opføre »Kongsemner« (med Poul Reumerts debut som »emnet«) på den lokale scene. Forestillingen havde været meget nær ved at vælte, ja, den var faktisk allerede afsporet med alle hjul, fordi man manglede det centrale rekvisit til opførelsen, kongsemnets vugge, indtil en af de nulevende øjenvidner fandt løsningen ved at henlede opmærksomheden på den nu eftersøgte genstand, der iøvrigt vakte udelt beundring og endeløs begejstring.

Vi står da atter ved et blindspor, idet en efterlysning på Det Kgl. var negativ. Men næppe var denne nedslående efterretning indgået, da helt nye teser og nyt materiale tonede frem.

En version, der ganske vist lider af den mangel, at den er overleveret fra far til søn gennem et par generationer, mener uafviseligt at vide, at vuggen *sidst* er set om bord på Leith-båden i den periode, da skotterne hjemførte store sjældenheder, som f. eks. kroningsstenen fra Westminster Abbey m. m. m.

Vi overgiver derfor og hermed sagen til Scotland Yard med påstand om hurtig opklaring og med krav om snarest at få vuggen anbragt, hvor den oprindelig har stået, — som det allerede er sket med kroningsstenen.

Men det haster — vi skal videre og har langt igen.

Dick e Dick.



- Automatisk trækregulator
- Forchromet topstykke
- Reguleringsstang
- 9 eller 20 liters olietank
- Blåhærdet ovnkappe
- Automatisk oliekontrol
- Aftageligt oliefilter
- Forchromet fodstykkering
- Garanteret lugtfri

LeOil

OLIEKAMINER

KVALITET & ØKONOMI

DRIFTSSIKKERHED

Omgående levering af alle typer

Ring efter brochure

HILDA 1542

Se kaminerne hos nærmeste forhandler eller

TYPE 7
opvarmer 100 m³
Pris kr. 555,-
— også på konto

FABRIKS-UDSALGET AF OLIEKAMINER A/S

Gl. Kongevej 47, København V.

Det store jernbane-orkester stævne i København i dagene 6.-8. maj.

Københavns Jernbane Orkester af 1921 har til dagene den 7. og 8. maj arrangeret et orkesterstævne, der er så omfattende, at det ligger langt over, hvad en lille forening normalt tør påtage sig.

Det tjener derfor foreningens unge, energiske og utrættelige formand, stationsbetjent E. V. Bjørneboe, Godsbanegården, til al ære, og Jernbane-Bladet vil gennem disse linier på det kraftigste opfordre alle, ikke blot jernbanefolket og deres familier, men alle, der har lejlighed dertil, om at være med til at gøre den lille forenings arrangement til en stor succes.

Mød derfor op, om ikke andre steder, så i Fælledparken søndag den 8. maj kl. 15,30, hvor stævnet når sin kulmination. Der bliver nok at høre og se på. Vær dermed med til at vise vore udenlandske og danske musikgæster, at vi værdsætter, at de ved deres deltagelse i dette stævne er med til at gøre musikken til et led i den internationale mellemfolkelige forståelse, som hele verden trænger til og tørster efter i dag.

Vi har bedt Bjørneboe fortælle lidt nærmere om hans første store festarrangement d. 7. og 8. maj:

— Hvad er det der skal ske?

— Der sker det, at Dansk Jernbane Orkester Forbunds årlige landsstævne i år holdes i København. Det er mest nærliggende at forklare, hvad »Dansk Jernbane Orkester Forbund« er. Det er en sammenlutning af samtlige herværende danske jernbane orkestre — 8 ialt. Der har tidligere været afholdt 5 stævner her i landet, det første var i Esbjerg i 1950, dernæst i Varde, Århus, Struer og ifjor i Fredericia.

— Så er turen altså kommen til København nu?

— Nu er det KJO, der skal arrangere det her i København i år. Vi har haft et meget stort forarbejde, og vi har mødt stor velvilje alle steder, hvor vi har henvendt os om støtte. Jeg kan bl. a. nævne, at vor personalechef Buus-Pedersen har lovet at være stævnets protektor — eller æresformand. Vi har opnået den uundværlige støtte, at dagbladet SOCIALDEMOKRATEN har lovet at være stævnets



Stationsbetjent E. V. Bjørneboe

medarrangør, hvilket betyder meget for os rent økonomisk. Vi har fået mange gode råd og vejledning fra flere sider, som vi er megen tak skyldig for.

Hvilke orkestre deltager i stævnet?

— Ja først kommer der de danske orkestre, og jeg vil her for en ordens skyld nævne disse: Århus Jernbane orkester, 22 mand, Centralværkstedets orkester, Århus, 36 mand, Esbjerg Jernbaneorkester, 20 mand, Fredericia Jernbane orkester, 19 mand, Struer Jernbane orkester, 28 mand, Varde Jernbaneorkester, 17 mand, og så Nyborg Jernbane orkester, men dette orkester er lige stiftet, så det deltager ikke med musik i stævnet, men vil dog komme til København og være med som tilskuere. Så er der jo til slut KJO af 1921, 32 mand, her fra København. Af de udenlandske orkestre kommer KJO's venskabsorkester: Stockholms Järnvägsmänns Musikår, 35 mand, der er kendt fra tidligere besøg her i København. Så arbejder vi

på at få et norsk orkester hertil, det ligger ikke helt klar endnu, men vi håber inden alt for længe at have fuld klarhed derom. Den store sensation bliver et stort jernbane orkester fra Østrig på 55 mand. Må jeg her indskyde en bemærkning om dette orkester, og det gælder indkvartering af disse østrigske kolleger. Vi ville meget gerne have disse indkvarteret i private jernbanehjem, og mit inderligste ønske er, at så mange som muligt af vore kolleger vil efterkomme vort ønske og modtage en eller to østrigske jernbanemænd i deres hjem i nogle dage.

— Hvor i Østrig kommer disse jernbanemænd fra?

— De er allesammen fra byen Knittelfeld i Steinmark, og orkestret hedder: »Musikverein der Bundesbahn Bediensteten in Knittelfeld«. De kommer til København den 6. maj kl. 20,50 og vil på perronen blive modtaget af den herværende østrigske Charge d'Affaires hr. Willfort med frue, og den østrigske generalkonsul H. Duelund m. frue har også lovet at komme til stede. Jeg må også her bemærke, at vi har fået en stor hjælp af den fra radioen kendte fru Maria Crone. På perronen er KJO klar til den første modtagelse, og østrigerne vil blive budt velkommen både med musik og taler. Når det er overstået, er der fælles kaffebord i lønningsstuen på hovedbanegården, og her præsenteres så østrigerne for deres værter, og der udleveres turistkort og program for deres besøg.

Samme dag kommer det svenske orkester til Frihavnen kl. 12,55. Her er vi selvfølgelig til stede og byde dem velkommen. Samme dag om aftenen kommer de øvrige danske orkestre, men der bliver ingen officiel modtagelse denne dag, her vil vi kun ordne indkvartering og alt andet praktisk.

Men så lørdag den 7. maj?

— Ja, da begynder vi en officiel velkomst i DSB Kino — som hr. Hindahl velvilligst har overladt os, — og umiddelbart herefter starter den store parade-

Man ser bedst med BRILLER fra **KNUD IBSEN**

Special-Optiker - Nykøbing F.s ælste Urforretning - Langgade 26 - Telefon 513 - under Uret i Langgade

march gennem byen. Denne procession af 10 orkestre på tilsammen ca. 275 mucici med klængende spil og faner kan ikke undgå at vække betydelig opsigt og interesse for søndagskoncerten i Fælledparken. Husk på de fleste af orkestrene har også tamburmajør og trommekorps. Der marcheres fra Hovedbanegården til DSB administrationsbygningen i Sølvgade, hvor vi håber, at vor nye generaldirektør vil modtage processionen.

Om eftermiddagen regner vi med en præsentation af det østrigske orkester i Tivoli. Både »Social Demokraten« og fru Maria Crone arbejder stærkt på dette arrangement, som vi håber må gå i orden.

Om aftenen bliver der kammeratskabsaften i Markmandsgades selskabslokaler med spisning, underholdning og dans. Denne aften venter vi os meget af. Blandt aftenens gæster nævnes her bl. a. den østrigske Charge d'Affaires, den østrigske generalkonsul og personalechefen, alle med fruer. Endvidere et hold unge østrigske piger fra den herværende østrigske forening. Alle orkestrene og deres damer deltager i denne fest. Logiværterne for de østrigske kolleger kan selvfølgelig også deltage i festen, samt alle medlemmer af KJO.

Og så søndag den 8. maj?

— Ja, her kommer så den helt store dag. Hele morgenstunden og formiddag er belagt med fællesprøver til eftermiddagens store koncert. Kl. ca. 14,30 startes stævnet med parademarch, enten fra Blågårds plads eller Grøntorvet til Fælledparken, hvor stævnet åbnes præc. kl. 15,30 med taler m. m. Da vi forventer en radio-transmission af stævnet, må alle talere være færdige kl. 16,00, hvor selve koncerten begynder.

Alle orkestrene spiller et 12-minuters program, hvorefter de danske orkestre til slut samles i eet 175-mands orkester under direktion af KJO orkestrets dirigent John Hindsberg, og spiller tre numre.

Så var der også noget om en musikdronning?

— Ja, jeg tror nok, at stævnets kolorit bliver udnævnelse af årets *jernbane-musik-dronning*. Aspiranter til denne konkurrence er valgt i alle de danske orkestre, og den unge pige, der vinder denne titel, vil blive klædt i sommerens mode af A/S Tilskærerne, Rådhuspladsen, København.

— Har du så fået fortalt alt om stævnet?

— Nej, ikke endnu. I forbindelse med stævnet vil der blive udsendt 4000 stk. lodsedler, og jeg beder alle jernbanemænd tage godt imod sælgerne, da et evt. overskud skulle hjælpe os at dække nogle af udgifterne ved dette stævne. Jeg kan lige nævne, at der er mange gode gevinster, bl. a. et ophold i feriebyen i Middelfart — et ophold i feriehuset på Knudshoved, en dukke til 70 kr., grammofonplader o. m. a. Lodsedlerne koster kun 25 øre pr. stk. Stævnet i Fælledparken slutter kl. 18.00 med trækning af dette lotteri.

— Når så stævnet er slut?

— Ja, så kommer afskedens stund med såvel de danske som de udenlandske deltagere. De danske orkestre skal hjem til deres arbejde — og ligeså de nordiske, men det østrigske orkester rejser først herfra om mandagen, men ikke for at rejse hjem til Østrig, nej — de rejser på visit i andre byer her i landet, hvor der findes jernbane orkestre, og deres program ser sådan ud: Fredericia den 9. og 10. maj — Esbjerg den 10.-11. maj — Varde den 11.-12. maj — Struer den 12.-13. maj og den 13.-16. maj i Århus; hvor de bl. a. deltager i Danske Amatør Orkesterforbunds kredskonkurrence sammen med bl. a. Centralværkstedets orkester, Århus.

— Dette stævne er lagt op i det helt store plan?

— Ja, det må jeg indrømme, vi ville jo gerne vise, at vi kan noget — på musikens område, — men det kan jo også kun gennemføres med hjælp og bistand fra alle vore kolleger — og *denne hjælp og bistand må vi håbe på og regne med!*

Harald og Niels.

Ligeså uundværlig

JERNBANEN er
for TRAFIKEN



er STATSANSTALTEN
for LIVSFORSIKRING

Mød alle

**Søndag den 8. maj
kl. 15,30 i**

Fælledparken

10 Jernbane-Orkestre



275 Musici

Sygeplejeartikler
Forbindingsstoffer

Apoteket
»Bryggergaarden«

Tlf. 888 . Odense

Svend Jensen

Maskinværksted
Cylinderudboring og Lejer
Grønlandsgade 41
Odense . Tlf. 10670

Holbæk Autoophug

Anton Jensens Eftf.

Køber brugt Jernbanemateriel og gamle Accumulatorer til højeste Dagspris

Holbæk . Paralelvej . Tlf. 1167

P. J. Weinreich & Søn

Malermester
Udfører Arbejder for D.S.B.
Holbæk . Kalundborgvej 8 . Tlf. 1830

Heinrich Dohrmann

Murermester - Entreprenør
Udfører Arbejder for D.S.B.
Grundtvigsalle 122 Tlf. 1407
Sønderborg

Reserveret 2003A

Christianslund Badehotel

v/ Direktør Engholt
Nyd den gode Mad, Kaffe og
Betjening i naturskønne Om-
givelser ved Selskaber og
Udflugter. Tlf. Nyborg 28

Banegårdens restaurant

Fredericia

er et besøg værd —

Vore signalfløjter

Et meget vigtigt stykke »værktøj« for trafik tjenestens personale er signalfløjten, men det er vel kun de færreste blandt personalet, der er klar over, at fløjterne oprindeligt har været indiske bøffelhorn.

Siden 1912 er signalfløjterne fremstillet hos kunstdrejer P. K. Dolby i Aarhus. »Aarhus Stiftstidende« har aflagt et besøg hos den nu snart 70-årige grundlægger af firmaet, og af samtalen med denne bringer vi følgende:

Efter at Dolby har fortalt om sin barndom, hvor han som hyrledreng skar pilefløjter og senere kom i pipe- og rokke-drejerlære, et fag, der nu er ved at uddø som håndværk — opløst af fabriksdrift, kommer han ind på fløjtefabrikationen:

— Hvad lever De da af?

— Lad mig lige først sige, at jeg ville blive idiot, hvis jeg stod på en fabrik. Der er mange, der har sagt til mig: Hvorfor tager du ikke din aldersrente? Men jeg er jo så glad for at stå her ved bænken, jeg tror, jeg blev her, selv om jeg ikke fik penge for det. Jeg har aldrig haft rigtig ferie, for jeg længes efter mit træ og mit horn, bare jeg er væk en dags tid. Men hvad jeg lever af? Jeg laver jo fløjter. Jeg får hornene på indiske bøfler til at pifte. Det er mig, der får godsvognene til at rulle over Danmark, og det er mig, der sender rejsende af sted til slægt og venner og glade børn på ferie.

Og så fortæller Dolby historien om fløjterne. Det begyndte en dag for 30 år siden, da beboerne i Esbjerg klagede over, at togbetjentenes fløjter havde en ubehagelig skarp lyd. DSB undersøgte sagen og indhentede tilbud på togfløjter med en lyd, der ikke generede de sarte ører i Esbjerg. Dolby fik ordren, og siden er alle statsbanernes fløjter blevet fremstillet hos rokkedrejer i Sjællands-gade.

Dolby viser, hvorledes han laver en togfløjte. Det sorte, indiske bøffelhorn kommer fra Bombay via London og koster fra 5 til 17 kr. kiloet. Han skærer det af i rigtig længde med en båndsav og spænder det på drejebænken, hvor de

»skrubbes« runde og kegleformede, der bores et konisk hul i hornet, og så drejes det i facon. Dolby har gjort det så ofte, at arbejdet delvis foregår på øjemål. Så skærer han hak, laver prop og mundbid, og når fløjten er poleret to gange med voks, er den færdig.

— Borets størrelse og længde bestemmer lyden. Jeg bruger ikke stemmegaffel eller andre hundekunster. Når fløjten er færdig, har den den reglementerede tone 4.

Men DSB ville ikke være DSB, hvis der ikke var en lille særhed ved fløjterne. selvom lyden er ens, ser fløjterne i 1. distrikt anderledes ud, end de gør i 2. distrikt. Togfløjterne i Jylland har en knop på enden, hvor de sjællandske fløjter bare har et hul. Spørg ikke, hvorfor det er således. Det husker ingen mere.

Alle Dolbys fløjter bliver prøvet, inden de går ud af værkstedet. Han sætter en ny togfløjte for munden og pifter afgang. Tonen er flot og smeldende og kan ikke genere noget øre i Esbjerg. Den lille hjordreng fra Norsminde, der skar sine fløjter i pilchegnet, har i år lavet fløjte nummer 100.000 til Danske Statsbaner. Hans familie er gledet med ind i fløjtefabrikationen. Den ældste arbejder sammen med ham på værkstedet, og den yngste er togbetjent S. S. Dolby i Struer — med selvejerfløjte fra baggårdsværkstedet i Sjællandsgade.

— STØT vore
ANNONCØRER

Esbjerg Tapet- og Farvehandel

Oluf V. Nielsen
Stort Udvalg i Malerverer
Lakker, Tapeter, Linoleum,
Rullegardiner
Esbjerg . Skolegade 28 . Tlf. 1470

VOGNFABRIKKEN



R A N D E R S

DSB Restaurant

ESBJERG

Carl Christiansen
Telefon 681

ERINDRES DET...

For 50 år siden: April 1905.

Personbanegården. En gravemaskine er nu begyndt at æde sig ned i jorden syd for Vesterbrogade. Foreløbig transporteres vognene med den udgravede fyld af et diminutivt loko til pladsen, hvor den nye Tivoligade skal føres igennem. Grunden skal udgraves til en dybde af 7 fod.

Et toguheld indtraf den 5. ds. på Københavns banegård, idet et godstog, sammensat af en del svært læssede kulvogne, løb for langt, hvorved stopperen for enden af det blinde spor i »Jernhallen« blev knust. Der skete ellers ingen videre skade.

Under forhøret i trafikafdelingen få dage efter besvmede den fungerende lokofører.

For 25 år siden: April 1930.

Amagerbanens bilkørsel. Fra og med 1. april har Amagerbanen overtaget driften af to ældre bilruter (Sundby-Kastrup og Sundby-Kongelunden) samt af en nyoprettet bilrute Sundby—Store Magleby—Dragør. En fjerde rute (Taarnby-Linien) er foreløbig forpagtet bort i to år til den nuværende ejer. De tre nævnte bilruter udgår alle fra Sundby remise, altså i umiddelbar tilslutning til sporvejene.

Fra samme tidspunkt omlægges jernbanekørselen således, at den nu væsentligst er beregnet på at tage, hvad bilerne på visse tider af dagen ikke kan overkomme, samt naturligvis hele godstrafikken. Der etableres med tog og biler tilsammen daglig 40 forbindelser i hver retning København—Dragør og 55 forbindelser København—Kastrup foruden forbindelserne på Kongelundsrueten m. m.

Til bestridelse af biltrafikken har banen overtaget 5 vogne fra de ældre ruter og anskaffet 5 nye vogne (amerikanske Reo-vogne med dansk karosseri, bygget af Scandia i Randers). De nye vogne har hver 28 pladser, deraf 10 ståpladser, og de er bl. a. indrettet med centralvarme.

Kolding—Egtvedbanen. I lørdags fandt Kolding—Egtvedbanens »begravelse« sted ved en overordentlig generalforsamling, på hvilken ministeriets approbation på driftens ophør fra udgangen af maj måned forelå, og der blev valgt 3 likvidatorer, nemlig repræsentantskabets formand, proprietær Thygesen, en repræsentant for Kolding by og en repræsentant for ministeriet for offentlige arbejder. Navnlig pensionsspørgsmålets ordning ventes at ville volde adskillige vanskeligheder.

Lillebæltsbroen. Som følge af arbejdsforliget vil arbejdet ved Lillebæltsbroanlægene kunne komme i gang straks efter påske. Arbejdsstandsningen har da varet i ca. 11 måneder.

På fynssiden er dæmningen ført op i fuld højde, men mangler fuld bredde. Udgravningen ved »Aldershvile« er næsten færdig, men der har hist og her fundet skred sted, så arbejds sporet er delvis dækket. På Jyllandssiden er dæmningen færdig helt ud til Snoghøj, og udgravningen i Hannerup Skov er i orden. Terrænet, hvor den nye Fredericia station skal ligge, er ført op i fuld højde, medens opfyldningen af resten af stationspladsen mod syd ikke er påbegyndt.

Det er ikke alle, der ved ...

at der nu foruden jernbanemuseets udstilling i tunnelgennemgangen til perron 5 på Kh, også er arrangeret udstilling ved perron 6, der nærmest er reklame for rejser i Europa, med stiliserede kort med blinklys og billetpriser.

at DSB har tilbudt at indskyde halvdelen af aktiekapitalen i et nyt færgeselskab Hou—Samsø.

at der skal indrettes en fjernstyret krydsningsstation på Masnedø, som vil koste 1 mill. kr.

at de tre nye færgelejer ved Halskov bygges 200 meter inde i landet, og de to nye dækmoler for færgelejerne, der bliver flere hundrede meter lange, får så stor indbyrdes afstand, at færgerne kan svaje inden for disse.

at arbejdet på den længe lovede elevator på Lyngbyvej station nu er påbegyndt og kan ventes færdig i løbet af et par måneder.

at ombygningen af Frederikshavn station ikke kan ventes påbegyndt de første fem år.

at aktionærene i Hundested—Grenaa færgefart betegnede forholdene omkring den projekterede nye færge til 9 mill. kr. som noget svævende.

at DSB for første gang har modtaget to skibsladninger kul fra Frankrig. Kullene er udlossede i Fredericia havn. Det menes, at det er den europæiske kulfordelingscentral, der har bestemt dette.

at Ringsted Radio nedlægges fra 1. maj efter at færgerne er forsynede med den nye ultrakorte telefoni.

at Tønder station er ved at få vekslet sin drejeskive ud med en ny 20 meter drejeskive.

at den nye færge til Nakskov—Spodsbjerg overfarten er blevet forsinket i leveringen, men ventes nu leveret først i maj måned. Derimod er man slet ikke begyndt på færgeleje i Nakskov, da spørgsmålet om færgerutens flytning til Taars endnu ikke er afgjort.

at nedlægningen af persontogskorslen på Skjern—Videbækbanen er udsat til vinterkøreplanens ikrafttræden, da vejene, der skal tage den nye rutebilibefordring, skal laves i stand i løbet af sommeren.

at Dolbyvad trinbræt nedlægges fra sommerkøreplanens begyndelse. Fra samme tidspunkt nedlægges Ragebøl st. og bliver fremtidig trinbræt.

Rejsebureauet Danmark

Kgs. Nytorv 21 · Telefon Byen 145
København K.



Henri Petersen

GULDSMED

Aarhus
Immervad 9
Telefon 21436

Dagens Middag
2 Retter Mad
og Kaffe

3²⁵

Banegaardsplads



Telf. 191

Frisklavet Kaffe
hele Dagen
fra Kl. 6,30

Mindre Selskaber
og Spisninger
modtages

Folmer Stenumgaard

Skjern

Hans Bank's Eftf. A/S

Træløst og Bygningsartikler

Skjern Telefon 5

Martin N. Bonde & Co.

statsaut. Installatør

Signalanlæg - Lys og Kraft

Skjern Bredgade 57 Tlf. 82

Ejnar Nielsen's

Bageri & Konditori

Husk vor fine Fødselsdagskringle
Skjern . Østergade 12 . Tlf. 191

J. P. Bisgaard

Møbel- og Maskinsnedkeri

Udfører Arbejder for D.S.B.

Skjern - Finderupvej 3 - Tlf. 168

Hans H. Graakjær

Murermester

Udfører Arbejder for D.S.B.

Skjern . Tværgade 4 . Telf. 552



P. Vitrup Jespersen

statsaut. Installatør

Elektriske Artikler - Radio

Videbæk . Telf. 64

Tarm Installationsforretning

Th. Hays Thøgersen

Lys - Kraft - Varme

Udfører Arbejder for D.S.B.

Tlf. Tarm 24

H. Sønderby & Co.

Møllesten- og Maskinfabrik

Tarm, Tlf. 16—34

Gør Deres indkøb ———

—— hos vore annoncører

Esbjerg

C. Nissen

Sadelmager - Autosadelmager

Leverandør til DSB

Baggesens Alle 8 - Tlf. 4167

Esbjerg

A. & N. Holm Hansen

Murermestre

Udfører Arbejder for D.S.B.

Esbjerg - Gormsgade 77 - Tlf. 1389

Henning Pedersen

Esbjerg Værktøjsmagasin A/S

Leverandør til DSB

Esbjerg . Kongensgade 69 . Tlf. 3040

I. C. NIELSEN

SMEDEMESTER

Alt Bygningsbeslag - Kleinsmedearb.

Varme anlæg

Udfører Arbejder for D.S.B.

Esbjerg . Skjoldsgade 18 . Tlf. *2234

Kolding

H. og F. SLOTH

DSB Vognmænd

Kolding . Tlf. 51

Sydjysk Træløsthandel,

C. F. Müllers Eftf. A/S

Kolding . Bredgade 16 . Tlf. 47 - 2802

Fr. Andersen & Sønner

Malermestre

Udfører Arbejder for D.S.B.

Kolding . Haderslevvej 22

Tlf. 571 og 2647

GETAMA A/S

Møbel- og Madrasfabrik

Gjedsted

Telf. 12

Banegaardskiosken Holstebro

v. Tage Skjød Pedersen

Dagblade - Ugeblade - Bøger

Holstebro . Telefon 948

Vejle

Elektro-Isola

VEJLE

DANSK-HOLLANDSK VEJLE

Vestergade 33 . Tlf. 3161

Ophugning af File.

Slibning af alt Skæreværktøj

Udfører Arbejder for D.S.B.

Ch. & P. M. Eriksen

Murer- & Entreprenørfirma

Jernbeton-, Murer-, Flisearbejde

Udfører Arbejder for D.S.B.

Vejle . Nyboesgade 34 . Telf. 2196

Th. Weissenborn

Smede- & Maskinværksted

Gas . Vand . Sanitet . Varme

Olietyr

Vejle . Volmersgade 5 . Tlf. 2075

Poulsen & Hansen

v/ Chr. Hansen & Søn

Murermestre

Udfører Arbejder for D.S.B.

Vejle . Ørstedsgade 44 . Tlf. 269

Akkumulatordepotet

WOTAN

Udfører Arbejder for D.S.B.

Vejle . Skovgade 14 . Tlf. 1468

P. Hansen & Søn

v/ Kaj Hansen

Blikkenslagermestre

Udfører Arbejder for D.S.B.

Fredericia . Calvinsvej 4 . Telefon 97

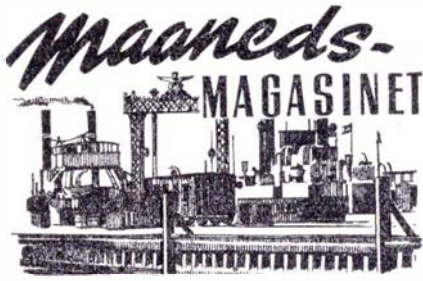

Dræbte.

En 73-årig mand kørte d. 5. marts på cykel mod en DSB rutebil på landevejen i udkanten af Nr. Lyndelse ved Højby F. Vejret var meget usigtbart, og rutebilens fører forklarede, at cyklisten pludselig svingede over i venstre side af vejen, og at påkørsel var uundgåelig. Cyklisten var dræbt på stedet.

ROSKILDE d. 20. marts. En yngre mand sprang ved middagstid fra perronen ned foran et gennemkørende tog på Roskilde st. og dræbtes.

ØSTERPORT d. 25. marts. En 80-årig mand blev i morges fundet dræbt på strækningen mellem Nordhavn og Østerport. Det er oplyst, at han var taget med toget fra Helsingør aftenen før, og at han skulle til Østerport. Han har formentlig lukket kupedøren for tidligt op og er faldet ud.

HØNG d. 30. marts. En hestetrucken mælkevogn blev i formiddag påkørt af Høng-Tølløsebanens skinnebus på en med blinklys sikret overskæring kort før Høng st. Hestene blev skilt fra vognen og løb videre, mens kusken blev slynget ind gennem forruden på skinnebussen. Motorføreren og baneformand Thue Jørgensen, Dianalund, der opholdt sig i førerrummet, blev noget forskåret af glassplinter. Kusken afgik ved døden på sygehuset som følge af de alvorlige kvæstelser han pådrog sig.

Biler mod tog og bomme.

SÆBY d. 3. marts. En varebil kørte i morges ind foran et godstog på Knævehede overskæringen, og den 24-årige fører af bilen pådrog sig meget alvorlige kvæstelser.

TISVILDELEJE d. 3. marts. En varebil blev ved 17-tiden påkørt af toget på en overskæring ved Tisvildeleje. Føreren af bilen og en dreng slap med lettere skade. Der er ingen blinklys ved denne overskæring.

ENGESVANG d. 11. marts. I tæt tåge kørte en kølebil med påhængsvogn gennem de sænkede bomme på overskæringen i Engesvang. Toget kom kort efter og påkørte påhængsvognen, der blev væltet i grøften. Der skete kun materiel skade.

HAMMEL den 17. marts. En personbil blev i dag påkørt af Hammelbanens skinnebus. Føreren af bilen så, at skinnebusen sagtnede farten, og troede han kunne slippe foran toget, og føreren af skinnebussen så bilen sætte farten ned, og mente derfor, at blinklysene blev respekteret, hvorfor han også satte farten op. Der skete kun materiel skade.

RØDEKRO den 26. marts. En personbil påkørte i dag den sænkede bom på overskæringen mellem Rødekro og Rise. Føreren af bilen forlanger 300 kr. i erstatning for skaden på bilen!

VEJLE den 28. marts. Ved 17-tiden blev en personbil påkørt af Vandelbanens skinnebus på Boulevarden i Vejle. Føreren af bilen opdagede for sent blinklysene, men forsøgte alligevel at komme foran toget. Kun materiel skade.

BYLDERUP-BOV den 31. marts. Ved 14-tiden påkørte toget mod Tønder en varebil på Lundvejens overskæring. Bilen slæbtes med et langt stykke ad banen, hvorved føreren af bilen pådrog sig en række alvorlige kvæstelser.

Andre uheld.

ESBJERG den 1. marts. Under sit arbejde med sporskiftesmøring blev jernbanearb. C. M. Christensen, Esbjerg, ramt af et lokomotiv og væltet om i sporet, hvor han blev liggende mens toget passerede over ham. Han slap fra uheldet med en beskadiget skulder.

SKANDERBORG den 2. marts. To iltflasker eksploderede i formiddag i signaltjenestens værkstedsvogn på Skanderborg st. Der opholdt sig ingen i vognen, men der

udbrød ild i vognen, der brændte fuldsændig ned til undervognen.

FREDERICIA den 3. marts. Under arbejdet i omladehallen blev jernbanearbejder V. Ebbesen, der var ved at transportere en kasse på en sækkevogn, påkørt af en motortruck, hvorved Ebbesen pådrog sig kvæstelser i underlivet.

TØLLØSE den 4. marts. Under rangering på stationen i morges ved 3-tiden kom portør Leif Gjørup, Gb, i klemme mellem to vogne og pådrog sig nogle alvorlige kvæstelser.

HELLERUP den 5. marts. Da Frederiksbergliniens S-tog ved 22.30-tiden skulle køre ud på vendesporet afsprede dette på uforklarlig måde. Uheldet bevirkede, at Holtelinens udgående spor var spærret resten af aftenen.

KRISTOFFERSENS
BELÆSSEDE BANEVAGNE

Hurtigrute til
Aarhus på
spor 56

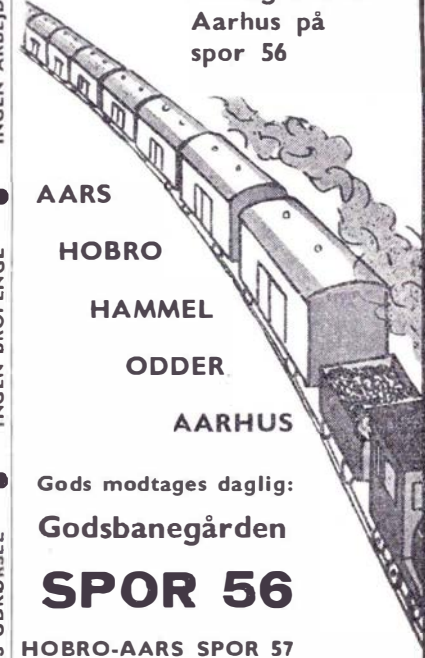

AARS
HOBRO
HAMMEL
ODDER
AARHUS

Gods modtages daglig:
Godsbanegården
SPOR 56
HOBRO-AARS SPOR 57

KONTOR:
KALVEBOD BRYGGE 42 - TLF. C. 12544
DYBBØLSGADE 12 - TLF. VE. 2153

INGEN ARBEIDSPENGE
INGEN BROPENGE
GRATIS UDKØRSEL

Naar det gælder Farver,
Tapeter, Bonevoks, Olie, Pensler
m. m., da faas de bedste Kvaliteter hos

H. KLOSTER

FREDERICIA

Vesterbrogade 12 . Tlf. 2028

Vi åbner gerne en konto
for DSB personalet

LUI-P Konfektion

v/ Schaarup-Jensen

Viborg - Vestergade 10
Tlf. 351

Besøg

Restaurant »Langli«

Esbjerg

Altid 1. Kl.s Smørrebrød

Frisklavet Kaffe

Musik hver Aften - Aaben hele Aaret

Sædding Strand . Tlf. Esbjerg 2563

Buchtrup's Maskinfabrik

v/ P. Buchtrup

Hobrovej . Telefon *314
Randers

Gartnerens Salgsforening

Randers . Telefon 2909

Hinnerup Trævarefabrik

Aktieselskab

Leverandør til DSB
Hinnerup . Telefon 23

Boye
RASMUSSEN

Sølv- og
Guld-
smed

Leverandør til DSB
Reparationer og nyt Arbejde
fra eget Værksted
Aarhus . Frederiks Allé 133 . Tlf. 23408

Panther Mester Autocycle

i kæmpehøj Kvalitet

R. P. EGEDESØ

Odense
Dronningensgade 19
Telf. *3392

NYBYG

Civilingeniør- og Entreprenørfirma

Udfører Arbejder for D.S.B.

København S.
Islands Brygge 41
Telf. Asta 3242

KORSØR den 12. marts. Da et godstog ved midnatstid var under indkørsel på Korsør st. knækkede en bærefjeder på en tysk godsvogn. Efter at have svinget faretruende, væltede vognen om på siden og afsporede de tre efterfølgende godsvogne. Toget fortsatte stadig slæbende den væltede vogn efter sig, hvorved sporskifter og alt andet, som vognen passerede, blev ødelagt. Til alt held spærredes ingen af persontogssporene.

KØBENHAVN H den 13. marts. To Motorvogne kørte ved 23-tiden mod en holdende togstamme, der var skjult af damp fra et forbikørende tog. Motorvognens førerrum blev trukket noget sammen, hvorved rangerlederen, portør G. H. Hansen, København, fik sin ene fod i klemme og måtte skæres fri.

NYBORG den 16. marts. Ved 13,30-tiden opstod der brand i fyrrummet på isbryderfærgen »Holger Danske«, da den lå i Nyborg havn. Trods faren for forbrænding lykkedes det de tre mand, der opholdt sig i fyrrummet, at få brudt olietilførslen, og på en halv times tid fik brandvæsenet bugt med ilden. Skaden blev begrænset så meget, at det lykkedes at få færgen i orden til påsketraffikkcn.

AARHUS den 16. marts. DSB-håndværker A. R. Henriksen, Aarhus, kom i formiddag i klemme mellem pufferne på to vogne på personvognsristen på Aarhus st. Han blev klemt i brystet, men på hospitalet viste det sig, at det ikke var alvorligere kvæstelser.

VEJLE den 25. marts. Da et godstog ved 6-tiden var under udkørsel mod Fredericia, knækkede en aksel på togets femte godsvogn. Toget standsede først efter at vognen var slæbt ca. 350 meter, og på denne strækning havde ødelagt et sporskifte og alle svellerne. Hele formiddag måtte trafikken afvikles på enkeltspor mellem Vejle og Børkop.

NYBORG den 25. marts. Dampfærgen »Chr. IX« kolliderede ved 17,30-tiden med tankbåden »Esso Balder« ved Knudshoved i tæt tåge. Efter det i søforhøret oplyste, var tankbåden for udgående, men bådens kaptajn havde ikke hørt tågesignalerne fra tre færger, der med kort af-

stand fra hinanden var for indgående. Tankbåden havde ikke radar, og havde derfor ikke kunnet se færgerne, hvorimod færgen hele tiden kunne følge tankbåden og derfor nærmest lå stille i kollisionsøjeblikket. Der skete kun ringe skade ved uheldet.

GEDSER den 30. marts. Da færgen »Deutschland« ved godt 18-tiden var under indsejling i Gedser havn gik den som følge af stærkt lavvande på grund i færgelejet kun fem meter fra broklappen, og skønt så nær land måtte færgens 250 rejsende blive om bord til henad midnat, hvor det lykkedes at få færgen i lejet. De rejsende ankom til København med ca. seks timers forsinkelse.

AARHUS H den 31. marts. Da natekspresen mod syd var under udkørsel fra Aarhus H, bemærkede lokomotivføreren, at varmeslangen mellem lokomotivet og toget ikke var tæt. Fyrbøderaspirant J. K. Hougaard, Aarhus, lænede sig ud fra maskinen for at forsøge at bringe slangen i orden. Han mistede sit tag og faldt og fik kørt venstre ben og højre arm af.

SILKEBORG den 31. marts. Da en peroncar var på vej over sporene til perron 3, gik motoren i stå og carren blev påkørt af toget fra Herning. Der skete kun materiel skade.

Ålborg-broen.

Den 16. marts var reparationen af broen så vidt, så den kunne åbnes nogle timer for de mange skibe, der ventede på begge sider, og den 23. marts kunne jernbanetrafikken køre over broen, efter at være standset siden den 20. februar.

Det bliver en betydelig regning, der bliver til det amerikanske rederi, der ejer »Mormackfir«, som var årsag til det alvorlige uheld, og det menes, at broreparationen alene vil koste ca. 175—180.000 kr. Både DSB og Aalborg Privatbaner samt postvæsenet vil kræve erstatning for de udgifter, de har haft ved trafikens omlægning og bilkørslen mellem Aalborg og Nørresundby.

Ca. 200 særtog med ca. 1500 godsvogne passerede i stilstandsperioden over Thisted—Fjerritslev banen.

*Det solide Bindeled
mellem en Jernbane og dens
Kunder er*

**Svogerslev
Læssetransportøren**



PRIVATBANENYTT

Ny direktør for Hjørring Privatbaner

Direktør J. Krogh har fra 1. april søgt afsked på grund af alder, og som ny direktør for banerne er udnævnt kontorchef P. Hansen, Hjørring. Direktør Krogh har været ved Hjørring Privatbaner i 42 år, deraf de 20 år som direktør. I en afskeds-samtale med Vendsyssel Tidende udtaler dir. Krogh bl. a.:

— Jeg er ved at blive gammel, og jeg tænker ikke så hurtigt og så klart, som jeg har gjort. Derfor er der ikke længer den samme tilfredsstillelse ved arbejdet, som der har været, og derfor lægger jeg op. Men jeg har været tilfreds i min gerning, har følt, at det var den rigtige vej, jeg i sin tid slog ind på, selvom man måske kunne have fundet en bestilling, der gav mere mammon. Jeg har haft den glæde ved det daglige arbejde, som trods alt er det vigtigste. Trafik er jo morsom, for trafik er liv!

Moderniseringen sparer 7 mill. kr. årligt

En opgørelse i Statens tilsyn med privatbanerne dokumenterer på kroner og øre, at det i høj grad har været lønnende for det offentlige at financiere den gennemgribende modernisering af privatbanerne, der er foretaget i de senere år.

— Moderniseringsprogrammet omfattede sporforstærkninger og fornyelse af det rullende materiel, fortæller direktøren for privatbanetilsynet, P. Harboe. Staten og de kommuner, der har påtaget sig at dække privatbanernes underskud, stillede ca. 27 mill. kr. til rådighed til indkøb af 90 skinnebusser, 15 diesellokomotiver og en del boggievogne.

Det viser sig nu, at i hvert af de seks år, banerne har kørt med det nye ma-

teriel, har det offentlige sparet 7 mill. kr., i alt 42 mill. kr. Hvis banerne skulle have fortsat driften med det materiel, man havde indtil 1948, ville det underskud som staten og kommunen skal dække, nemlig være blevet disse 7 mill. kr. større hvert år.

Men ikke nok med det. Samtidig har det været muligt at gennemføre en væsentlig bedre publikumsbetjening, idet banerne med dette materiel har kunnet både udvide fartplanen og øge farten. Hvor man før kørte med en gennemsnitlig fart af 45 km i timen, er hastigheden nu 70 km i timen, og yderligere gøres der kortere ophold på stationerne. Moderniseringen er da også en væsentlig årsag til, at antallet af rejsende med privatbanerne nu gennemsnitligt er dobbelt så stor som før krig.

Imidlertid ligger der en fare i den stigende motorisering. Rutebilerne kan mærke, at det medfører nedgang i passagerantallet. På de bilruter, vi har tilsynet med, dalede antallet af rejsende i sidste finansår med 6—7 procent.

Bornholmske Jernbaner

Ved nedlæggelsen af Allingebanen fik De bornholmske Jernbaner et skinnebus-tog tilovers, og samtidig krævede staten et beløb på 139.000, hvormed den i sin tid bidrog til anskaffelsen af skinnebus-togene og den øvrige modernisering af materiellet tilbagebetalt, hvilket den gang også skete.

Der har siden været ført forskellige forhandlinger om afhændelse af toget, og de er nu resulteret i, at Bogensebanen har købt vognene uden motor for 60.000 kr.

Odsherredsbanen. Direktør E. Johansen har overfor Nykøbing S. byråd fremsat forslag om, at banen ved sin indkørsel til Nykøbing S. sænkes i en banegrav,

hvorved fire vejoverskæringer vil kunne føres over banen.

Hørve—Værsløv. Kalundborg havn har hidtil ydet et tilskud til banen på 23.000 kr. årligt. Denne forpligtelse udløber næste år, og havnen har nu besluttet, at man ikke vil forny denne.

Kalvehavebanen. Banen har budgetteret et driftsunderskud på 126.000 kr. for året 1955—56 mod 90.000 kr. i indeværende regnskabsår.

Ørnhojbanen har budgetteret et underskud på 316.400 kr. for året 1955—56. Banen har fået koncession på bilruten Spjald—Holstebro.



Skonhed, som De ikke aner,
findes langs
☆ *private baner*

BELLGRAPHIC SYSTEM

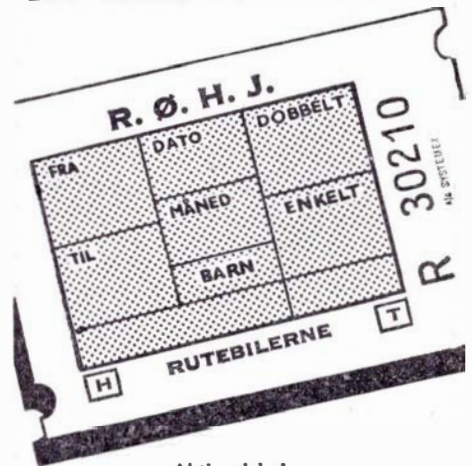

Aktieselskabet

SYSTEMEX

ST. KONGENSGADE 47 KØBENHAVN K
TELEF. PAL. E 2890*

K. SKJÆRBÆK

Ingeniør

TØMRER OG BYGNINGSSNEDKER

Udfører Arbejder for DSB

Esbjerg Storegade 26 . . . Telefon 3166



Brødrene Leervad

Aut. elektro Installatører

Udfører Arbejder for DSB

Norgesgade 41 . Til. 9 og 10
Esbjerg

Aarhus

Knud **BRØGGER**

Special Optiker
Aarhus - Østergade 23 - Tlf. 2 5664

G. V. Schive

Isenkram - Køkkenudstyr
Lev. til Jernbanepersonalet
Aarhus . Bruunsgade 46-48
Telefon 26191

Nicolin Hansen

Aut. Gas- og Vandmester
Vand - Gas - Varme - Sanitet
Aarhus - Odensegade 15 - Tlf. 30454

Axel W. Vølcker

Bageri og Konditori
Leverandør til DSB Personale
Aarhus . Chr. Købkesgade 25
Tlf. 22053

Peter K. Dolby & Søn

Kunstdrejere
Signalføjter - Hornarbejde
Aarhus . Frederiksgade 23 - Tlf. 28468

AARHUS OG OMEGNS BEGRAVELSESFORRETNING

v. E. Haugaard Jensen
Aarhus . Nørregade 1 . Tlf. 35183

Delikatesser . Alt til koldt Bord
Smaa varme retter . Middag, varm
hver dag kl. 11—13 og 16—17.30

SALAMI

AARHUS . FR. ALLE 142 . TLF. 25853

Marius Hansen & Søn

Smedie- og Maskinværksted
Jernkonstruktioner - Gelændere
Autogen- og Elektrovejledning
Udfører Arbejder for D.S.B.
Aarhus . Jægergaardsgade 29
Telefon 2 2288

Matthias Jepsen

1. Kl.s Kød og Paalæg
Lev. til Jernbanepersonalet
Aarhus . Vester Alle 18
Telf. 2 59 21

Wermund Rasmussen

Blikkenslagermester
Udfører Arbejder for D.S.B.
Aarhus - Vesteralle 20
Telf. 2 40 17

Aarhus

Kielsgaards Kiosk

Dag- og Ugeblade
Tipstjeneste
Aarhus
H. Jensens Plads, De Mezasvej 28
Telf. 2 9213 - *2 0133

Har De et Møbelproblem? — saa

Holger Christiansen

Møbelservice. Alt vedrørende
Ompolstring. Reparationer og
Oppolering af brugte Møbler
Aarhus, Grønneg. 4, Tlf. 3 3346-4 2349

Hasle Trælsthhandel

W. T. Reenberg
Aarhus - Ryvej 26 - Tlf. 5 6200

Skal De have Fest? — saa

Vestbyens Papirhandel

Færdige Sange fra **25 Stk. 1 Kr.**
Sangskjulere, Bordpynt og
Festartikler
Aarhus, Nørre Alle 81-83, Tlf. 5 8224

Dienna Salonen

v/ Sonja Sørensen
Alt i moderne Haarpleje
Nyeste holdbare Permanent
Aarhus
Ewaldsgade 14 - Tlf. 3 4290

Husk Slagterforretningen

Chr. H. Jensen
1. Kl.s Kød, Hjemmelavet Paalæg
Aarhus
Jægergaardsgade 86, Tlf. 2 5806

Skal De have Fest? — saa husk

Møllevangens Pensionats

hyggelige Selskabslokaler
Pensionærer modtages
Middag kan hentes

Aarhus - V. Stuckenbergsvej 17 ved
Helge Rohdesvej - Tlf. 6 6886

Bygningssnedkernes coop. Forretning

Tilbud og Overslag u. Forb.
Aarhus - Norsgade 16
Tlf. 2 9080. - Kontoret 2 3912

Møller Nielsen

Møbelpolstring - Ombetrækning
Reparationer. Stort Udvalg i
Stoffer — ogsaa paa Konto
Aarhus - St. Billes Torv 16, Tlf. 6 9930

Murernes coop. Forretning

Tilbud og Overslag
uden Forbindende
Aarhus - Gerlachsgade 28, Tlf. 2 4795

Modesalonen HELLE

Stort Udvalg i moderne Hatte
Aarhus
Otto Rudsgade 31, Tlf. 6 7170

Grenaa

Kolonial - Vin - Tobak

Leo V. Seelen
S. Gissels Eftf.
Grenaa - Østerbrogade 25
Telf. 163
Stedet — hvor Banens Folk
bliver godt betjent

Jernbanefolkene handler i

Torvets Konditori

A. Thomassen
Grenaa - Torvet 4 - Telf. 520

Valborg Sørensen

Tandtekniker
Grenaa . Storegade 20, Tlf. 336

Lad male hos Malermester

Herluf Hansen

Grenaa . Aagade 17 . Tlf. 224

A. Pedersen

Malermester
Udfører Arbejder for D.S.B.
Viby J. Brorsonsvej 6
Telf. Aarhus 41402

E L



Otto Knudsens Eftf.

v/ Gunnar Ejstrup
Aut. Elektroinstallatør
Udfører Arbejder f. DSB
- Hovedgaden 60 -
Brabrand . Tlf. 6 0234

HOTEL RY og Annekset GUDENAA

v/ Else og Holger Hansen



Ry Station . Tlf. Ry 8



Hans Juul

Aut. El-Installatør
Udfører Arbejde for DSB
RY . Telefon 3

Niels P. Fynbo

Aut. Gas- og Vandmester-Blikkenslager
Centralvarme - Sanitet
Udfører Arbejde for DSB
Allingaabro, Jernbanegade 28 . Tlf. 42

Chr. Jensen

Tømremester
Tømrer- og Bygningsarbejde
Udfører Arbejder for D.S.B.
Allingaabro . Storegade 26 . Telf. 71

MODEL JERNBANE

ved Villy Jonwald

Bygning af vogne er en interessant opgave, billig og morsom og samtidig udviklende for den enkeltes mekaniske og tekniske snilde. Den vogntype, der omtales her, bygges ikke mere, men er dog stadig så talstærkt repræsenteret i statsbanernes vognpark, at den har en absolut berettigelse på ethvert anlæg.

Vognkassen består af sidevægge, gavle (endelemme og gulve), men modelvognen må forsynes med en ekstra bund, dels fordi det synlige gulv er for svagt til at holde sammen på vognen, dels for at give vognen en hårdt tiltrængt vægtforøgelse. Man begynder med den ekstra bund, som skal være af 5 mm finer. Formen fremgår af tegningen, (punkteret, hvor man ser vognen fra oven). De fire indskæringer på siderne er til hjulene, og de to i enderne er til træktøjet. På denne bund bygges vognen op, men man gør klogt i først at sætte hjulene på, og derefter fjerne dem igen, de er da ikke i vejen ved opbygningen af resten af vognen og dog lette at sætte på den færdige vogn, når de een gang har været på plads. Man bør i øvrigt altid følge den regel at gøre det grove arbejde først og derefter det finere, ellers kommer man let til at ødelægge noget, man allerede har gjort færdigt. Vi sætter altså hjulene på nu. Hjulsettene kan købes færdige. Akslerne løber i lejer, som er støbt sammen med akselgaffelen og bladfyjderen, disse aksellejer kan også fås færdige i messing eller aluminium. Man må dog i mange tilfælde selv bore hullerne til akslerne, de bores gerne 0,2—0,5 mm større end akseltappens diameter. Der må også bores 2 huller, et i hvert ende af den øverste flig af aksellejet, til de 2 skruer, som skrues gennem fligen ind i den tykke bund.

Man gør først det ene hjulsæt fast. Ved opmærksomheden af den tykke bund har man markeret vognens midtlinie og vinklet 2 linier på tværs af denne, svarende til akslernes beliggenhed. Ved hjælp af disse tværlinier retter man akslen ind, så den bliver vinkelret på vognens længderetning.

Man kan derefter sætte det andet hjulsæt på, idet man sørger for at få de 2 aksler nøjagtig parallelle. Det er dog ikke tilstrækkeligt, at de er parallelle, de skal ligge i plan, i modsat fald står vognen og vipper på 2 hjul.

På den tykke bund skrues nu den tynde, eller limes) og på den sættes sidevægge og gavle. Bemærk: siderne går et stykke neden for bunden og føres igennem hele vognens længde, således at gavlene skal passe i vognens indvendige bredde.

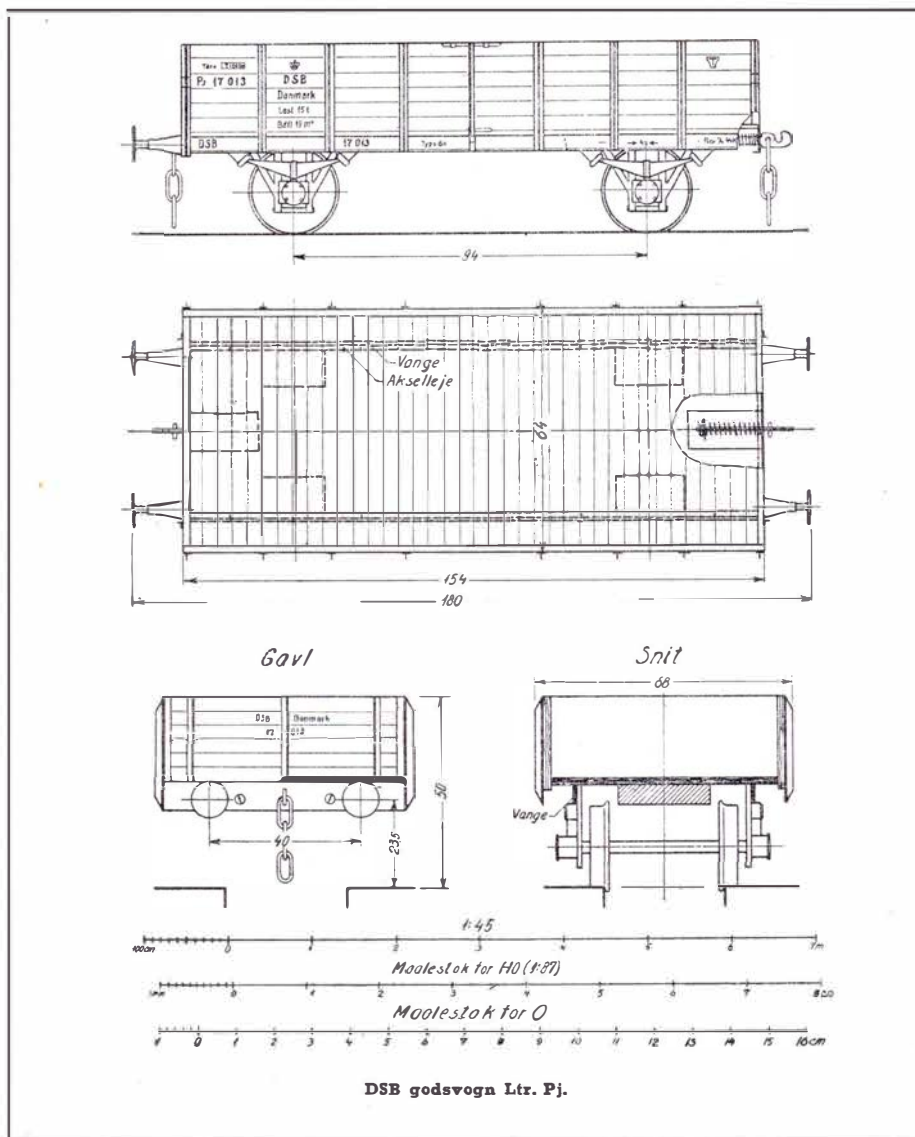

Aarhus Hobbyforretning

Alt til Modeljernbane

Aarhus

Frederiksgade 17 . Telf. 2 4167

FYENS DISCONTO KASSE

(BANK-AKTIESELSKAB)

ODENSE

Eneforhandling af:

NSU - Matchless - A. J. S. - Goggo

Reserve dele - Værksted

ALFRED GRAM

Esbjerg . Strandbygade 10 . Telefon 1456

Odense

Ove Johansen

Slagtermester
Alt i hjemmelavet Paalæg
Sdr. Boulevard 49
Odense . Tlf. 6417

De køber med Fordel Deres
Forbrug af
Kød - Flæsk - Paalæg

hos H. L. Rasmussen

Nørregade 71 . Tlf. 2552
Odense

Malerfirmaet

Andersen & Holst

Udfører Arbejder for DSB
Østre Stationsvej 13
Odense . Tlf. 284 - 1390

Den cooperative Malerforretning

Forretningsfører: C. Langkilde
Bygningsarbejde . Skilte
Dekorationsarbejde
Odense . Ny Vestergade 5
Tlf. 12133 - 13871

Georg Karnø

Landsretssagfører
Odense -
Vestergade 42 (Hj. af Klaregade)
Telf. 7636 - 6836

Nyborgvej Fiskesalg

v/ Oluf Hansen
Altid Aarstidens Fiskesorter
Odense . Nyborgvej 56
Telf. 10438

Henry Olsen

Murermester
Udfører Arbejder for D.S.B.
Odense. Carl Bernhardsvej 40 . Tlf. 9158

M. Pedersen

Glarmester
Udfører Arbejder for D.S.B.
Odense . Kongensgade 69 B
Tlf. 4515

De hvide Busser

kører overalt i Europa

Fyns Rejsebureau

Odense, Overgade 9 . Tlf. 4239

O. o. S.

Nyborg

Naar Land og By mødes til
»Statsbanefest«,
er der Enighed om, at
»Carlsminde« er bedst

1/2 Bryggeriet „Carlsminde“

Nyborg

M. Pedersen

Ingeniør - Entreprenør

NYBORG

Kongegade 20
Telf. 636 - 1137

Strandvejens Maskinfabrik

v/ N. P. Petersen
Udfører Arbejder for D.S.B.

Strandvej 36
Nyborg . Telf. 36

Hansen & Henriksen

v/ Nillan Andersen
Glarmester
Udfører Arbejder for D.S.B.
Nyborg . Kongegade 10
Telf. 91

Adamsgades Produktforretning

v/ P. Bruhn
Odense . Adamsgade 29
Telf. 7795

Laur. Winther

Kaffe og The
Odense

Nyborg

Sv. B. Rude

Tømremester
Udfører Arbejder for D.S.B.

✕

Nyborg . Stentevej 27
Telf. 1228

Tobakshuset

L. Rydberg
Alt i Tobakker — Blade
Nyborg . Knudshovedvej 4
Telf. 565

N. F. Nielsen

Bygmester
1. Kl.s Arbejde
Nybygning - Reparation
Udfører Arbejder for D.S.B.
Nyborg - Elmevej 8
Telefon 1505

I. P. Larsen

Smedemester
Udfører Arbejder for D.S.B.
Nyborg, Vestervoldgade 41, Tlf. 309

REIPPUERT Nielsen

Malermester
Hurtigt og 1. Kl.s Arbejde
Udfører Arbejder for D.S.B.
Nyborg . Fredensgade 6 . Tlf. 1698

Nyborg Betonvarefabrik

Frede Ross
Betonvare - Terrazo og
Magnesitgulve
Leverandør til DSB
Nyborg . Christianslundsvej 101
Telefon 345



Jens Futtrup

aut. El-Installatør
LYS . KRAFT . VARME
Vindinge - Nyborg - Telefon 727

H. Chr. Jørgensen

Murermester
Udfører Arbejder for D.S.B.
Aunslev pr. Hjulby
Tlf. Skalkendrup 110

V. Jørgensen

Blikkenslagermester
Hurtig Levering. 1. Kl.s Arbejde
Udfører Arbejder for D.S.B.
Uillerslev . Telf. 139

Bund, sider og gavle gøres 1,5—2,0 mm tykke, f. eks. af finer og stiftes eller limes sammen. Inden man samler sider og gavle, må man ridse dem med en kniv, for at få plankekanturerne frem, og det er da lettest, om årene går vinkelret på ridserne, hvad der naturligvis kun lader sig praktisere ved brug af finer. Dermed er træarbejdet færdigt, og så kommer turen til puffer og træktoj.

Pufferne købes færdige, og samles på en pufferplanke af 0,5 mm messingplade, som bukket om til en lille flange forned, og som skrues fast til den tykke bund. I pufferplanken hugges eller bores et lodret aflangt hul til trækkrogen, som også er vist på tegningen. Krogen gøres fast, så den fjedrer ved anvendelse af en spiralfjeder på dens forlængelse inde bag pufferplanken, og der anbringes en split i et hul længst inde på forlængelsen.

På dette stadium af vognen bør man sætte de lodrette T-jern på. De 4 hjørnestolper er de længste, de øvrige jern er lige lange, og på nær de 4 jern ved dørene skråt afskåret foroven og forned. Jernene kan fræses ud i messing, men de kan også købes færdige. T-jernene limes fast, bemærk afstanden mellem jernene på tegningen. Til slut limes vangen, en strimmel blik, træ eller pap på og skjuler hermed de skruer, der holder lejerne til bunden, og vognen er klar til maling. Den farve, man benytter, må ikke være for tyk, idet detaljerne derved udviskes, man må hellere stryge en gang ekstra. Vange og lejer males matsorte, og træværk og pufferplanke brune. Påskriften kan købes færdig som overføringsbilleder.

På tegningen er sat mål, der passer til spor 0. Da man ikke kan målsætte alle størrelser, må man hjælpe sig med den

nederste målestok, idet man med en passer tager det søgte mål på tegningen og på målestokken får dimensionen i spor 0, henholdsvis i spor H0 ved at anvende den midterste målestok. Tegningen og beskrivelsen er altså fuldt anvendelig såvel ved bygning til spor 0, som til spor H0.

Når vognen er færdig vil den stå som en nøjagtig model af dens storebror, der ruller i statsbanernes vognpark.

Villy Jonvald.



Grindsted.

Trafikkontrollør M. C. Overgaard, Randers, er udnævnt til stationsforstander i Grindsted, hvor stationsforstander N. E. Nielsen er død (59 år).

Guldager.

Trafikekspedient H. N. Madsen, Guldager, er forfremmet til stationsmester samme sted, hvor stationsmester N. Andreasen har søgt afsked på grund af alder 65 år.

Hesselager.

Stationsmester A. Andersen, Stevnstrup, er efter ansøgning forflyttet til Hasselager, hvor stationsmester R. C. Pedersen har søgt afsked på grund af alder (70 år).

Dødsfald.

Togfører C. A. A. Nielsen, fh. Kh., 94 år.

Stationsforst. T. L. B. Grunnet, fh. Thyregod, 85 år.

Togfører Terkild Bekker, fh. Haderslev Amtsb.

Baneformand C. P. Jensen, fh. Kaas. Overportør Jørgen P. Frederiksen, fh. Gb., 79 år.

Togfører P. Pedersen, fh. Struer, 76 år. Togfører N. P. Frederiksen, fh. Ribe, 76 år.

Baneformand H. P. Hansen, fh. Horsens Privatb.

Fuldmægtig Hans Jørgensen, fh. 1. kontrolkt., 74 år.

O.trafikkontrolør Thorkild Hansen, fh. personalkt., 74 år.

Togfører A. N. C. N. Madsen, fh. Kh., 72 år.

Lokofører C. F. Thomsen, fh. Gb., 71 år. Trafikass. G. C. A. Hansted, fh. Klampenborg, 71 år.

Stationsmester E. S. Gjerding, fh. Vekso, 70 år.

Lokofører H. A. Henriksen, fh. Padborg, 69 år.

Rangermst. H. P. Haagensen, Frederiksberg, 67 år.

Baneformand C. P. Christensen, Sandved, 64 år.

Stationsmester P. F. Rich., Møldrup, 64 år.

O.trafikassistent P. V. M. Børresen, fh. Aabenraa, 65 år.

Kontorass. L. T. Pedersen, Esbjerg G., 63 år.

Vognopsynsmand C. E. Andersen, Korsør, 62 år.

Stationsforst. A. C. Laursen, fh. Onsild, 61 år.

Banearb. A. J. N. Buch, fh. kol. 19, Valby Gasv., 59 år.

Overportør H. P. Tavdrup, Kh., 58 år.

Opkøb af Jern og Metal samt defekte ACCUMULATORER

Bagsværd

Jern- & Metalhandel

Bagsværd . Brudelysvej 1 . Telefon 852 - 1733

Hansen & Lauridsen

E L

Aut. Elektroinstallatører

Udfører Arbejder for D.S.B.

Ølgod Nygade 1 Tlf. 150

Haardfrossen Klaris

lev. i Banevogn fra Skagen, Hirtshals og Thyborøn.

Skagen: A/S Skagens Isværk . Rigstelf. 238
Frederikshavn: A/S Frederikshavn Isværk . Tlf. 443
Thyborøn: A/S Thyborøn Isværk . Tlf. 3
Hirtshals: A/S Hirtshals Isværk . Tlf. 70
Esbjerg: A/S Vestjydsk Krystal-Isværk . Tlf. 66

Premier Is



DE FORENEDE ISVÆRKER ½

ESBJERG

Stationsbetj. J. A. Holmer, Vamdrup, 58 år.

Portør J. G. Hansen, Østerport, 57 år.
Trafikeksp. J. K. Jørgensen, Orehoved, 57 år.

Pakhusovpt. H. K. Nedergaard, Aarhus G., 57 år.

Kontorass. frk. K. E. E. Christensen, Svendborg, 29 år.



Obs. Obs.

Denne specielle nyheds-service er udelukkende anlagt og etableret for de stærke og robuste naturer, der kan staa for uvarslede chock — — — alle andre tilraades det at fornægte sig dette farlige stof.

Red.

Stormfulde højder

— »Nu længes dagene — du!!« sagde ekstraarbejder G. E. Lassen sarkastisk, idet han tog »gassen« fra sækkevognen, så dens fart kom så langt ned, at han kunne tage besked med tilbage.

— »Ja,« svarede gruppeformanden ham filosofisk, »det siger du nok, men hvad længes de efter?? — Se, dette problem har gruppen gruplet, grundet og gumlet på siden 1. april — men endnu uden synligt resultat!!«

Smid Undermålerne, ud!

Dette højroastede og indtrængende opråb findes gentaget i de sidste numre af »Dogger News« i brandstærkt udstyr med et vældigt blikfang.

Mange mennesker har naturligvis følt sig ilde til mode ved denne brutale opfordring, idet de allerfleste af os jo dog ikke er helt blottet for medfølelse.

Skønt selvfølgelig ingen af vore læsere kan komme i betragtning, har vi alligevel villet uddybe spørgsmålet og derfor forelagt sagen for personalechefen, der — let irriteret — gav følgende foreløbige forklaring:

EL	Køge
	Installationsforretning
	Brdr. Olsen
	Udf. Arbejder for DSB og Privatb.
	Køge . Torvet 15 . Tlf. 1301

»— Naturligvis har vi set opråbet og selvfølgelig også taget os det behørigt ad notam, men lige straks sker der nu ingenting, ikke mindst fordi der slet ikke opgives nogen mål og heller ikke om disse tages på langs eller tværs, — men som sagt: Vi er i høj grad opmærksomme på sagen!!« — Og så dryppede der et par dråber malurt i vort bæger.

»— Men om jeg forstår, hvorfra i al verden offentligheden henter den forestilling, at jeg skulle være sådan een, der buser på, — sagerne må virkelig undersøges grundigt —!!!«

colon.

Al Afbrænding

er nu umuliggjort

Dette kapitel er definitivt afsluttet. En, måske nok genial, opfindelse griber som så ofte helt revolutionerende og brutalt ind i mange menneskers tilværelse. Når den megen afbrænding nu automatisk vil høre op, må de pågældende se sig om efter noget andet at tage sig til, hvilket ofte kan falde svært.

Som læserne sikkert endnu vil erindre blev store dele af befolkningen rystet af de afsløringer, der fremkom under Rex-sagen, men mest chokerede blev vist en hel del ved den oplysning, at politiet sad inde med et modvåben mod afbrændinger.

Dette antivåben blev beskrevet som en almindelig sladderhank, der hængtes på døren og som pligtskyldigst noterede dato og klokkeslet, hver gang han (Rex) gik

for at brænde den af — den tilrettelagte bunke.

I denne politiets lumske fælde så nogle entreprenante forretningsfolk en fidus, en nyttig artikel for almenheden, og optog en produktion i seriefremstilling, som kommer på markedet den 1. maj 55.

Vi havde igår lejlighed til at se den, som fabrikkerne mener vil afhjælpe et længe følt savn, fremstillet som den er i plastic i alle kendte dørfarver. »Hanken« noterer, hvornår man kommer og hvornår man går og ganske særligt, hvornår man »render«, hvilket noteres med rødt.

Ved præsentationen fortalte fabrikkerne, at interessen havde været så stor, at en enkelt institution i Sølvgade havde afgivet en særlig stor ordre.

Redaktionen gætter på, at det må dreje sig om Statens Museum for Kunst — hvad ellers, for museumsfolk er jo altid så emsige efter at passe på malingen!

Basta.



ALT for damerne
Hjemmet
Uge-Revyen
- de tre ugeblade fra Gutenberghus

LIND HANSEN	
KULTORVET 14 · C. 6288	
	LEVERANDØR AF CLICHEER OG BILLEMATERIALE TIL DE MEST BETYDENDE DAG- OG UGEBLADE I KØBENHAVN OG PROVINSEN

Willy Heyn Jensen

Aut. Installatør
Udfører Arbejder for DSB
Tvlstrup
Tlf. Tylstrup 74 og Sulsted 96

Herning

Lund & Erichsen
Elekro-Installation

Udfører Arbejder for D.S.B.
Herning . Bredgade 49 . Tlf. 70

Schack Nielsen

Farver og Lakker
Stort Udvalg i Tapeter

Herning . Østergade 20 . Tlf. 578

C. Engelbrecht & Søn

Blikkenslager og Skiferdækker
Vand-, Gas- og Centralvarme
Udfører Arbejder for D.S.B.

Herning Bredgade 14 Tlf. 47

A. & W. Christensen

Specialværksted for polstr. Møbler
Udfører Arbejder for DSB

Herning . Østergade 35 . Tlf. 1744

MØBELGAARDEN

v/ S. G. Bendtsen

Herning . Sønderg. 9 . Telf. 891

Vagn Pedersen

Murermester

Udfører Arbejder for D.S.B.

Herning . Gl. Kirkevej 6-8
Telf. 291 og 2091



Ikast Vulkaniseringsanstalt
v. Einer Madsen
Udf. Arb. for DSB
Ikast . Østergade 26
Tlf. 140

Kaj Rasmussen

Karup Blikkenslagerforretning
Vand - Gas - Varme - Sanitet
Udfører Arbejder for D.S.B.
Karup . Viborgvej 27 . Telf. 59

M. Grummesgaard

Blikkenslager

Vand . Sanitet . Centralvarme
Flaskegasanlæg.

Hammerum . Frølundsvvej 16, Tlf. 169

Køb Mælk fra Mejeriet

HORNSHØJ

faas ved vore Vogne og Udsalg
Holstebro . Tlf. 207

Viborg

Aut. N D Forhandler

Jørgen Pedersen
Stort Lager af Kugle- og
Rullelejer

Viborg . Vesterbrogade 12
Tlf. 1600 (3 Ledn)

Phillipsen & Hall %

Aut. Elektroinstallatører
Elanlæg udf. overalt i Landet
Radio - Køleanlæg - Lys - Kraft

Viborg. Sct. Mathiasgade 58. Tlf. 173-174

Niels Kalhave %

Centralvarme - Bad - Sanitet
Vand - Gas - Støbegods
Udfører Arbejder for D.S.B.

Hj. af Reberbaneg. og Sct. Hansgade
Viborg . Tlf. 592 - 593

Wienerbageriet

Otto Westergaard

Lækkert Brød og Fødselsdagskringler
Viborg St., Sct. Hansgade 5 . Tlf. 975
Filiater: Jernbanegade 18 . Tlf. 1593
og Godthusgade 29.

Skive

Markfrøkontor Akts.

Skive . Søndergade 2 . Tlf. 94

Søren Lund & Søn

DSB-Vognmand
Braarupgade 12 . Skive . Telf. 190

EL N.K. Kontved

aut. El-Installatør.



Lys - Kraft - Varme
Udf. Arbejde for DSB

Durup . Telf. 84

Sydthy

Andels-Svineslagteri

Hurup, Thy . Telf. 171

Morsø Andelsslagteri

Nykøbing Mors

Holstebro

Frøavlscentret Hunsballe Akts.

HOLSTEBRO

Tlf. 533 (2 Ledn.)

M. Olesen

Aut.  Forhandler

Holstebro . Telf. 1700

Gartnerernes Salgsforening

Holstebro

Holstebro Bank

Aktieselskab
Grundlagt 1871

Store Torv
Holstebro . Telefon 47

Kjeld Vejrup

Aut.

TRIUMPH

Forhandler

Holstebro . Skolegade 30 . Tlf. 1620

Christian Christensen & Co.

Papir en gros — Bogtrykkeri
Telf. 1001 . Holstebro . Telf. 1001

Garn . Strømper . Tricotage
bedst og billigst i Specialforretningen

Rio Magasin

Nørregade 16 . Holstebro . Tlf. 738

Nordjylland

Braun & Niensens Eftf.

Jørgen Larsen
Opkøb af Huder, Skind,
Haar og Talg

Hjørring . Tørholmsvej 12 . Tlf. 137

Konfektureforretningen

Agnes Sørensens Eftf. - Elna Pedersen
Hjemmelavede Chokolader
og Konfekt. - Gaveæsker
Hjørring
Strømgade 14 . Telf. 949

Vor Slagter er

K. JENSEN

Kød - Flæsk - Paalæg
Hjørring - Torvet 5 - Tlf. 740

Hjørring ny

Produktforretning

Herluf Sønder
Opkøb af Jern, Metaller,
Klude og Ben

Hjørring - Blaasigvej 3 . Telf. 1431

Frits Halvorsen

Entreprenør
Betonvarefabrik

Brønderslev . Bredgade 109 . Tlf. 425

Brønderslev Mineralvands- fabrik

ved A. Poulsen
Brønderslev . Gravenagade 6b
Tlf. 346

Th. Strandkov

Entreprenør & Murermester
Udfører Arbejder for D.S.B.
Vestergaardsgade 33
Brønderslev . Tlf. 228

Rold Jensen

Mode - Skræderi - Broderi
Alt i moderne Herre-
og Dameskræderi
Brønderslev . Algade 19
Telf. 743

Vi handler i Bageriet hos

Tage Holm Jensen

Altid friskbagt Brød
Brønderslev
Bredgade 90 . Tlf. 157

Viggo Sørensen

Murermester
Udfører Arbejder for D.S.B.
Vraa - Grønnegade 1 - Telf. 90

Axel Lund's Enke

Vognmand
Nørresundby Telf. 5564

Aalborg

CHR. MANSTRUP

Kolonial . Vin . Delikatesser

AALBORG

Fyensgade 8 . Tlf. 8417

Damerne gaar til

Frisørsalonen

Aalborg - Valdemarsgade 5
Telf. 4356

Alt i moderne Haarpleje
Nyeste og mest holdbare Permanent

Jørgen Wind

aut. Elektroinstallatør
Aalborg
Jomfru Anegade 17 - Tlf. 1779

Ingv. Toft & Søn

Maskin-, Bygnings- og
Inventar-Snedkeri
Aalborg
Søndergade 14 - Tlf. 1711-9711

Mejeri- og Kolonialudsalget

1. Kl.s Varer. - Bringes overalt
Nørresundby
Stationsvej 37 - Tlf. Alba 12430

Kolonialforretningen

Kolonial - Vine - Tobakker
Nørresundby
Stationsvej 37 - Tlf. 3317

Husk Mejeriudsalget

I. K. Aagren
1. Kl.s Mejeriprodukter
bringes over hele Byen
Nørresundby
Nygade 4 . Telf. 1068

L. N. Rasmussen

Malermester
Udfører Arbejder for D.S.B.
Jerslev Jyll. . Tlf. Jerslev 88

Vi kører til

B P Service-Stationen

Egon V. Nielsen
Benzin - Olie - Vask - Smøring
Alle Autorep. paa alle Vogntyp.
Hobro - Brogade 39 . Tlf. 625

Hjemmebageriet

Friskbagt Brød og Kager
Silkeborg . Søndergade 38
Tlf. 521

Kemisk Tøjrensning
Presning og Farvning

Trikohl Renseriet

Silkeborg . Søndergade 19
Tlf. 1262

Silkeborg

Silkeborg

Andels-Svineslagteri

Silkeborg . Tlf. 1007-1008

Udsalg:

Vestergade 21
Østergade 28
Frederiksberggade 11

Silkeborg Seminarium

Forstander Herluf Jensen

SILKEBORG - TLF. 305

Aktieselskabet

J. D. Koopmann's Svineslagteri og Konservesfabrik

Silkeborg

Aktieselskabet

SILKEBORG BANK

Arbejdsmandenes

cooperative

Entreprenørforretning

Silkeborg

Lysavej 19 . Telefon 2057

Chr. Hedegaard

Blikkenslagermester
Udfører Arbejder for D.S.B.
Silkeborg
Toldbodgade 9 - Telf. 593

Th. Sivertsen & Søn

Alt Blikkenslagerarbejde udf.
Leverandør til DSB
Skanderupgade 3
Skanderborg . Tlf. 283