

Ausführung für eine Lokomotive.

Stückzahl	Benennung	Nummern	Material	Werkstoff	Materialbestellung für eine Lokomotive.		Fertig-Gewicht kg.
					Zahlen Pos.	Dimensionen und Modellzeichen	
2	Strenkopfoberteile		St. F. G.			4012	
2	Strenkopfunterteile		St. F. G.			4002	
2	obere Cylinderschube		St. F. G.				
2	untere		St. F. G.				
8	versenkte Schrauben Ober 3		St. F. G.				
8	" " Ober 5		St. F. G.				
8	Montieren mit Gew. Ober 5		St. F. G.				
2	Strenkopfbalen mit Splinte		St. F. G.				
2	Montieren 1/2 Gew.		St. F. G.				
2	Scheiben		St. F. G.				
2	Stiele		St. F. G.				
2	Schmierropfen		St. F. G.				
2	Sedern		St. F. G.				
2	Deckel		St. F. G.				
2	Stifte		St. F. G.				
8	Schrauben Ober 2		St. F. G.				
2	Stiele mit Splinte		St. F. G.				
2	Abgasröhre		St. F. G.				
2	Deckel		St. F. G.				
2	Sedern		St. F. G.				
4	Schrauben 5 mm		St. F. G.				
2	Rahmschrau		St. F. G.				
4	Schrauben 1/4"		St. F. G.				
2	Stifte		St. F. G.				
2	Polken		St. F. G.				
2	Splintringe		St. F. G.				
2	Splinte		St. F. G.				

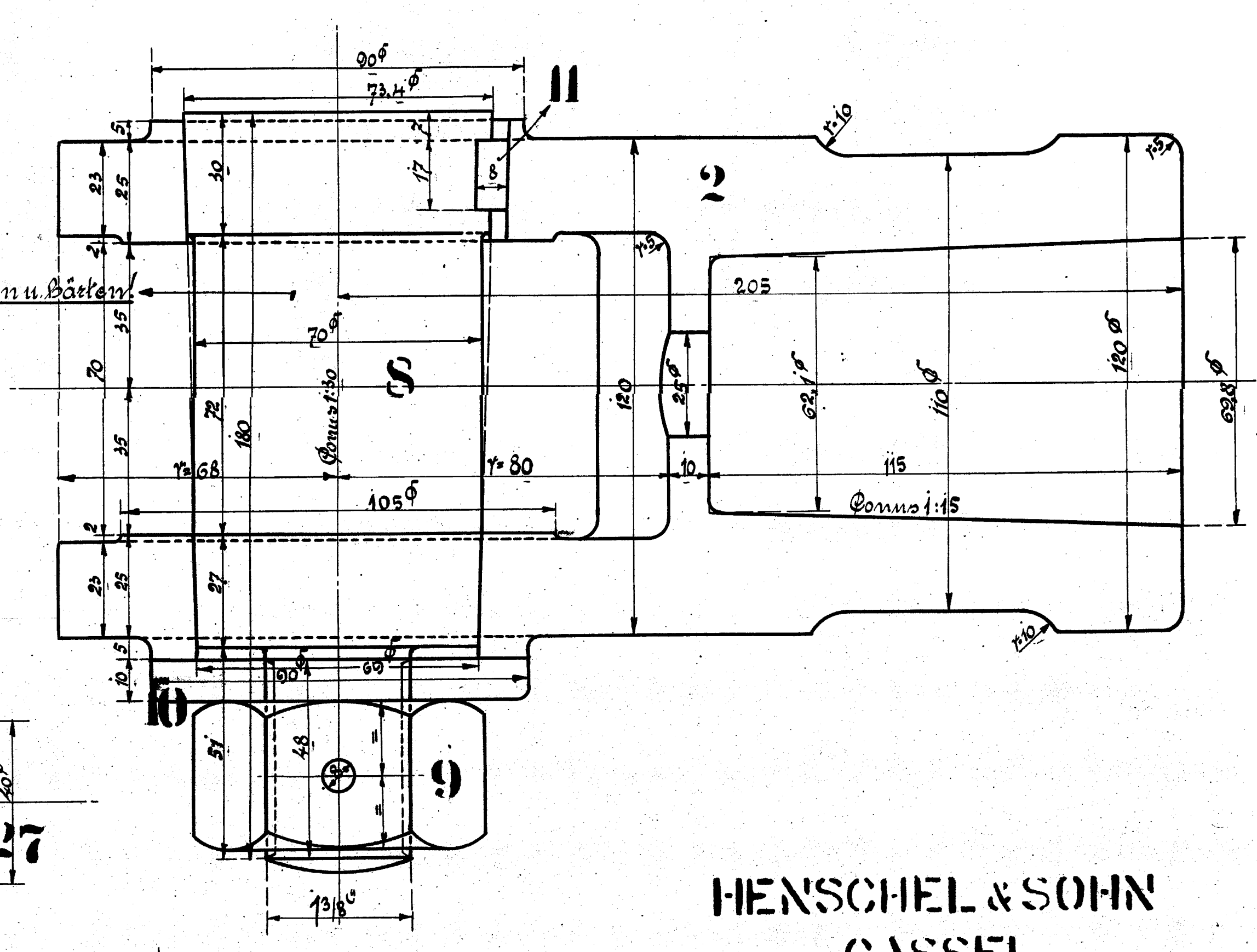

HENSCHEL & SOHN
CASSEL

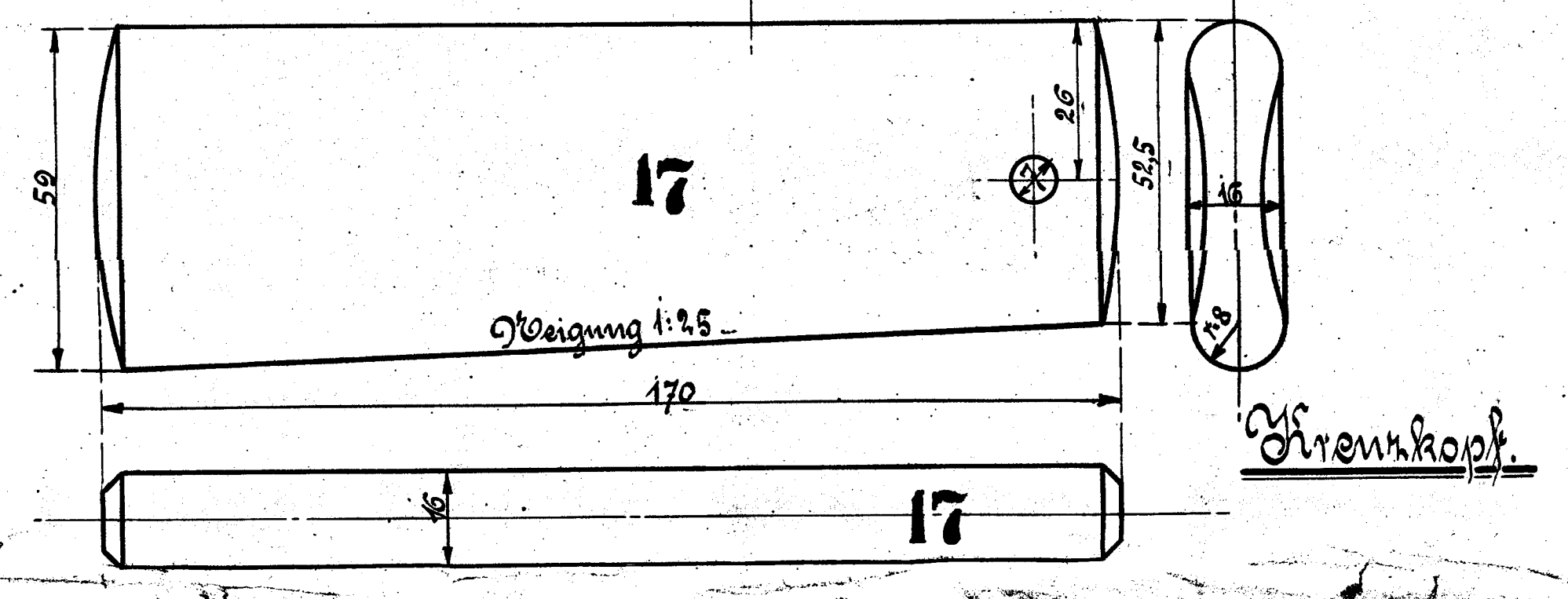

Strenkopf
der 1^{er} Weich. Tender-Lok.