

Auftrag-Nr.	Fabrik-Nr.	Anzahl	Stückliste	Teil	Bestellung und Gattung	Bemerkungen	Liefertag	Jungang	
								Unterschrift und Tag	Büro
	21254-58	5	1:5	1:5	1-G.H.T.L.				

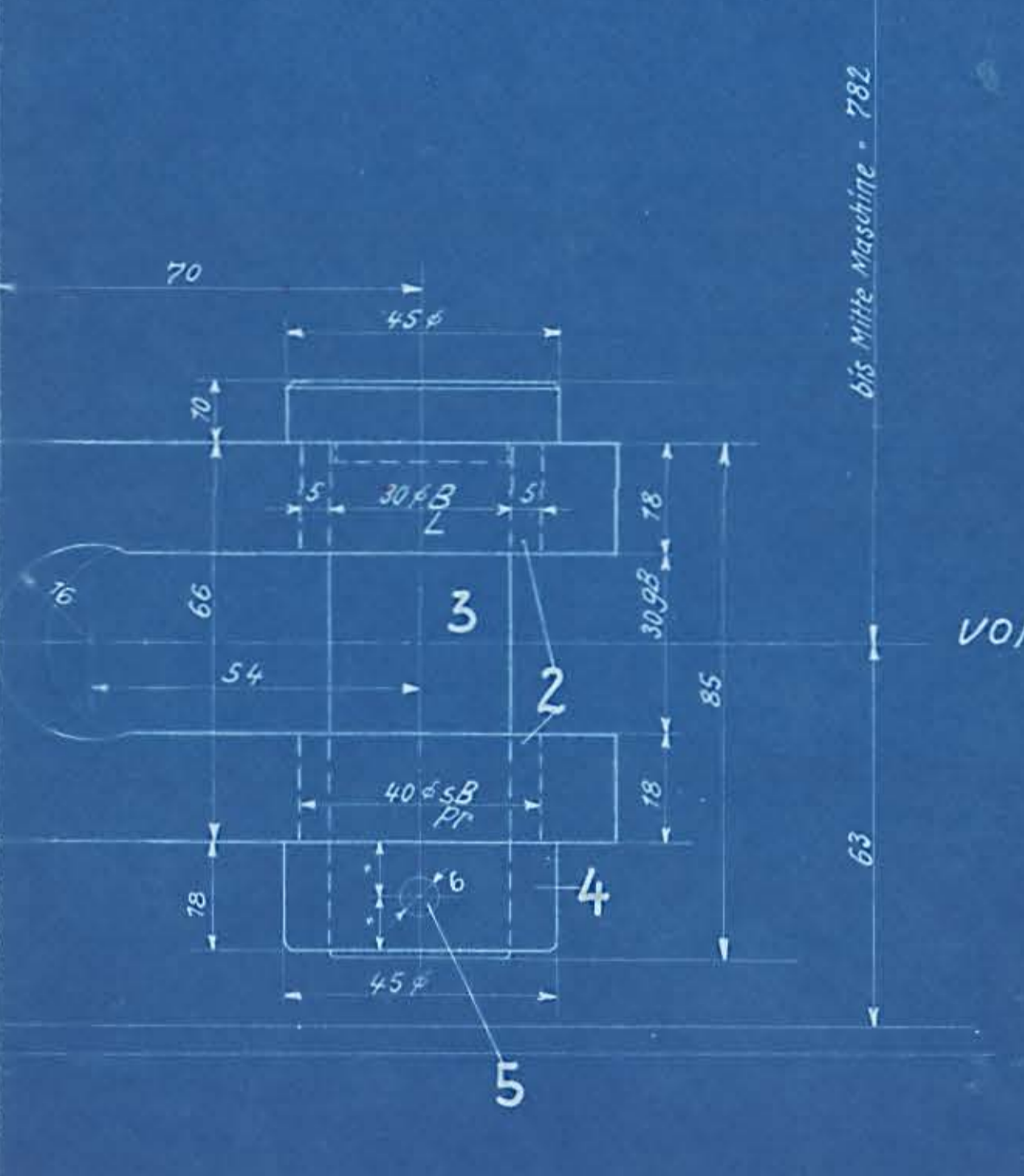

Alle Teile ▽

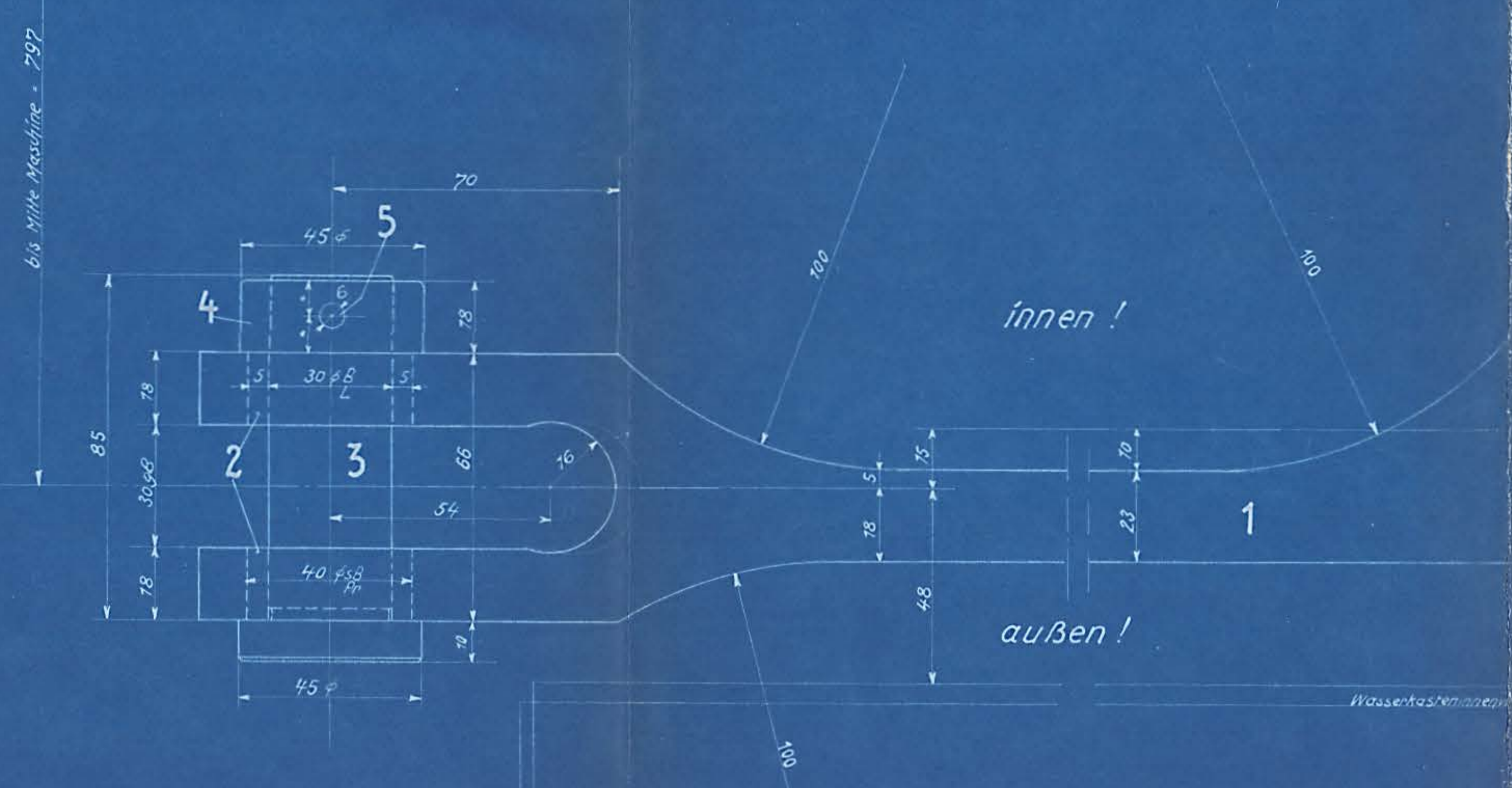

c	b	a	Benennung	Teil	Werkstoff	Bemerkungen	Modell oder Gesenk	Scha-blone	roh	ist fertig	Soll Stückgewicht	Arbeits- verteilung
			2 Splint 6 x 60 mm Din 94	6	St. 00							
			2 Stellung	4	St. 34.11							
			2 Bolzen	3	St. 34.11	einsetzen u. härten						
			4 Buchse	2	St. 34.12	einsetzen u. härten						
			1 Steuerstange	1	St. 34.11							

Stückzahlen	Benennung	Teil	Werkstoff	Bemerkungen	Modell oder Gesenk	Scha-blone	roh	ist fertig	Soll Stückgewicht	Arbeits- verteilung
	ohne Bearbeitungszugabe									
	Mit Bearbeitungszugabe									
	Sonderbearbeitung									
	Nicht bearbeitet									
	Kratzen									
	Schruppen									
	Schlichten									
	Feinschlichten									
	Paßsystem									
	Einheitsbohrung									
	Maßstab									
	Maße in mm									

Nr.	Teil	Art der Änderung	Schrb. Nr.	Tag	geändert von	am	geprüft	Zugehörige Zeichnungen	Aufschrift
21.36		Steuerstange m. Hebeln							
21.49		Steuerstange							

Gezeichnet: *[Signature]*
 Geprüft: *[Signature]*
 Normgeprüft: *[Signature]*

1-C-Heißd.-Tend.-Lok.
 f. Horsens-Bahnen

HENSCHEL & SOHN G.m.b.H.
KASSEL.
 Abteilung: L. B. 3

Steuerstange **21.50**

Ersatz für (Ältere Ausführung)
 Ersetzt durch (Neuere Ausführung)