

Ang. placering: 3044-22030.

22 NV.
2:1

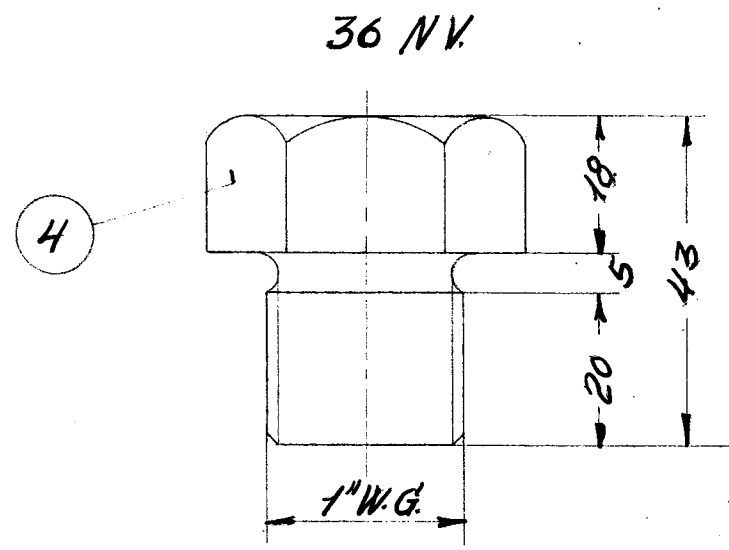

Til udligningsbeholder.

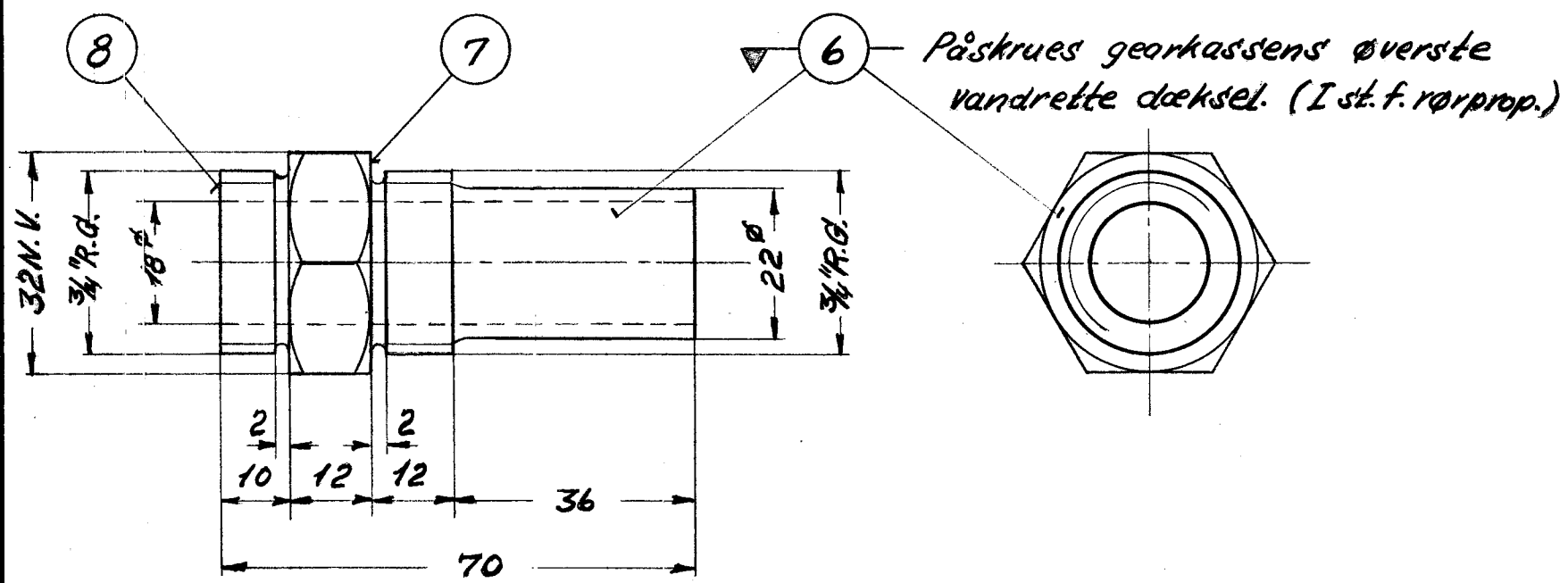

6 Påskrues georkassens øverste vandrette dæksel. (I st. f. rørprop.)

1	kobberpakning, 23/17 ^ø x 1	8	kobber	magasin.	
1	kobberpakning, 32/27 ^ø x 1	7	kobber	magasin.	
1	studs til gearkasseferntermometer	6	blk.st.	32 NV. x 85.	
1	gevindstuds for påsv. n.bl. 154	5	st.oo.	magasin.	
1	prop, 1" W.G. x 43	4	blank st. 34.	N.V. 36 x 60.	
3	omløber for 1 1/4" rør, n.bl. 138	3	"	magasin.	
3	studs for 1 1/4" rør, n.bl. 167	2	"	magasin.	
2	nippelstuds, NV. 22 x 44	1	blank st. 34.	NV. 22 x 120.	
Stk.	Betegnelse	Pos.	Materiale kvalitet	Model nr. eller materiale størrelse	rå færdig vægtsk.
Tegn.	2.8.54.FN.	Rev.		Afd.	IL.
Kalk.		Norm.		Dato	
Dato	21/58	Retelse	Pos. 6, 7 og 8 tilføjet.	Indeks	a
Anvendelse			Stykliste nr.		
Diesel-mek. 167/183 hk. rangert.			15400		
Tegningens benævnelse			Tegningens nummer		
Forskrninger			304L-22.646		
Indeks:			a		