



BANEDANMARK

TIB-S

Strækningsoversigter

TIB-S

Nummeret på sidste indsatte rettelsesblad

1	5	73	78	80	82	84	90	92	96
4	72	77	79	81	83	89	91	95	102
103	110	118	120	121	128	130	132	134	136
109	117	119		127	129	131	133	135	137
138	140	348	349	353	369	371	372	373	423
139	347		352	368	370			422	441
442	444	454	461	463	464	478	491	495	508
443	453	460	462		477	490	494	507	509
510	511	521	523	528	530	544	545	546	550
	520	522	527	529	543			549	
551	553	555	561	579	589	599	603	611	615
552	554	560	578	588	598	602	610	614	
616		622	626	630	631	637	640	642	651
620	621	625	629		636	639	641	650	669
670	681	684	691	693	696	698	704	708	712
680	683	690	692	695	697	703	707	711	717
718		725	728	733	735		739	747	772
723	724	727	732	734	737	738	746	771	773
774	780	782	794	796	798	801	804	806	815
779	781	793	795	797	800	803	805	814	819
820		823	825	829	831	833	876	914	937
821	822	824	828	830	832	875	913	936	971
972	1014	1069	1078	1083	1085	1086	1088	1129	1133
1013	1068	1077	1082	1084		1087	1128	1132	1135
1136	1140	1156	1171	1181	1186	1198	1218	1254	1255
1139	1155	1170	1180	1185	1197	1217	1253		1257
1258	1263	1265	1266	1270	1277	1281	1286	1287	1289
1262	1264		1269	1276	1280	1285		1288	1297
1298	1302	1304	1305	1307	1309	1324	1328	1329	1331
1301	1303		1306	1308	1323	1327		1330	1332
1333	1334	1340	1341	1345	1346	1349	1351	1362	1370
	1339		1344		1348	1350	1361	1369	1376
1377	1379	1380	1382	1386	1415	1416	1421	1423	1425
1378		1381	1385	1414		1420	1422	1424	
1426	1494	1496	1503	1504	1517	1520	1532	1534	1536
1493	1495	1502		1516	1519	1531	1533	1535	
1537	1545	1547	1552	1560	1565	1576	1578	1580	1582
1544	1546	1551	1559	1564	1575	1577	1579	1581	1590
1591	1593	1595	1596	1597	1603	1609	1619	1625	1634
1592	1594			1602	1608	1618	1624	1633	

TIB-S udgives af:

Banedanmark
Kvalitet & Sikkerhed
Carsten Niebuhrs Gade 43
1577 København V
E-mail: trafikaleregler@bane.dk

Gældende regler samt oversigt over sidst udsendte rettelsesblad kan ses på www.bane.dk.

Dette er et elektronisk dokument. I tilfælde af uoverensstemmelse(r) mellem en papirkopi af dokumentet og det originale elektroniske dokument, er det til enhver tid den elektroniske udgave, som er gyldig. Et elektronisk dokument forudsættes vist på et korrekt indstillet medie uden farvefejl. Den gyldige elektroniske version kan altid findes på www.bane.dk

Indholdsfortegnelse

	Side
Strækning 1. København H - Fredericia/Taulov	11
Strækning 2. Ringsted - (Lundby).....	91
Strækning 4. Roskilde - (Gadstrup) og (Holme-Olstrup) - Næstved	131
Strækning 5. Roskilde - Kalundborg	151
Strækning 6. København H - Vigerslev - (Avedøre Havnevej) og (Bjæverskov) - Ringsted.....	181
Strækning 7. (Svanemøllen) - Østerport	211
Strækning 10. København H - Helsingør	381
Strækning 11. København H/Hvidovre Fjern - Peberholm	411
Strækning 21. Odense - Svendborg	441
Strækning 23. Fredericia - Aarhus H	461
Strækning 24. Aarhus H - Aalborg	491
Strækning 25. Aalborg - (Sulsted)	521
Strækning 26. Fredericia - Padborg	541
Strækning 28. Sønderborg - Tinglev.....	601
Strækning 29. Lunderskov - Esbjerg	621
Strækning 30. Bramming - Tønder Grænse	641
Strækning 31. Esbjerg - (Holstebro).....	661
Strækning 32. Langå - (Ulstrup)	691
Strækning 33. (Grejsdal) - Vejle	721
Strækning 35. Skanderborg - (Ry) og (Herning) - Skjern.....	771
Strækning 52. Lindholm - Aalborg Lufthavn	801

1. København H - Fredericia / Taulov

Strækningshastighed:

Delstrækning	Strækningshastighed (km/t)
København H - Fredericia/Taulov	180

16.12.2022

1. København H - Fredericia / Taulov

FC Glostrup
linjeblok
stigning L

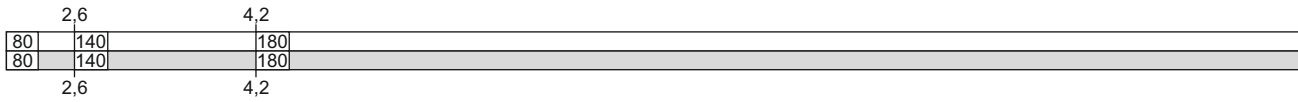
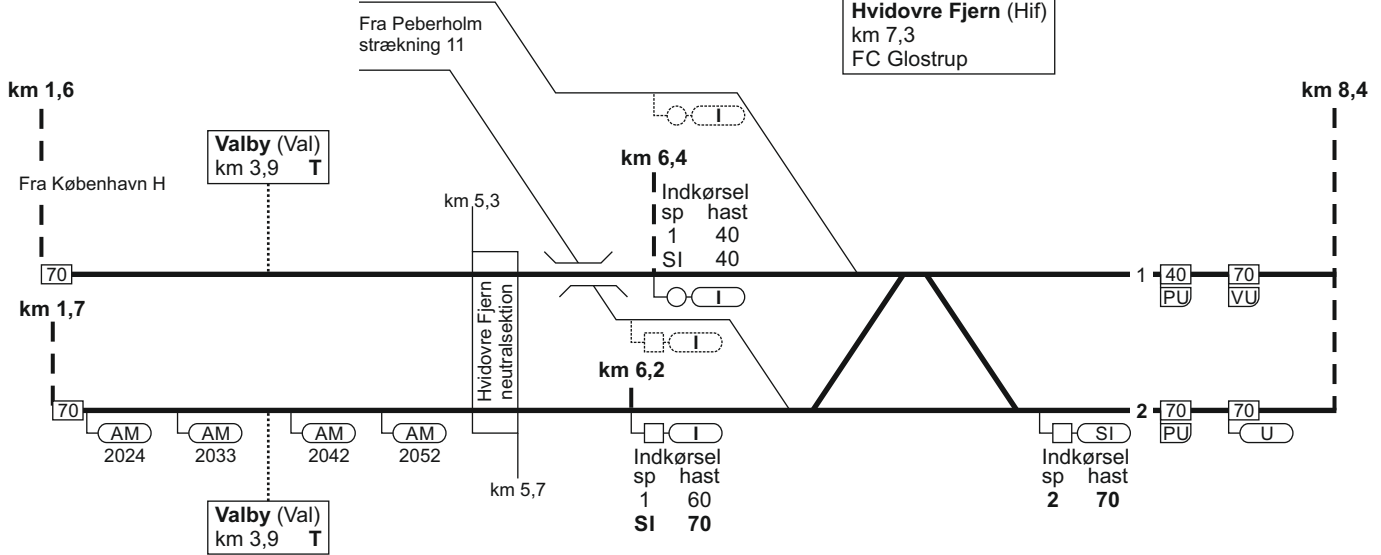
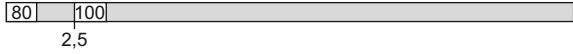

2230

TIB-S

1. København H - Fredericia / Taulov

13 - 8

1. København H - Fredericia / Taulov

FC Glostrup
linjeblok
stigning M

FC Glostrup
linjeblok
stigning H

120

Glostrup (GI)
km 11,2
FC Glostrup
ID: 60001

120

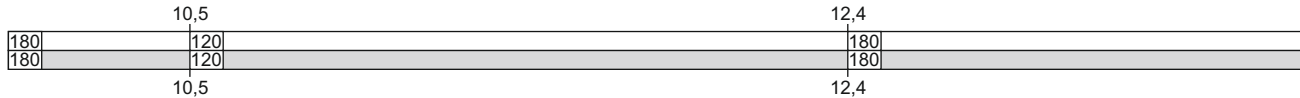
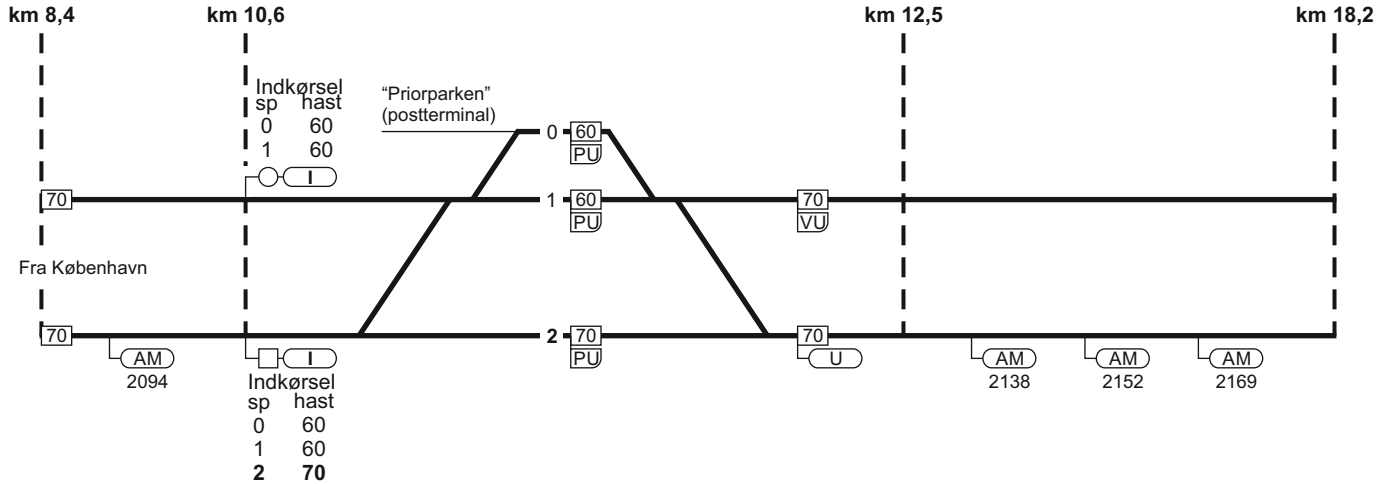

16.12.2022

1. København H - Fredericia / Taulov

TIB-S

1. København H - Fredericia / Taulov

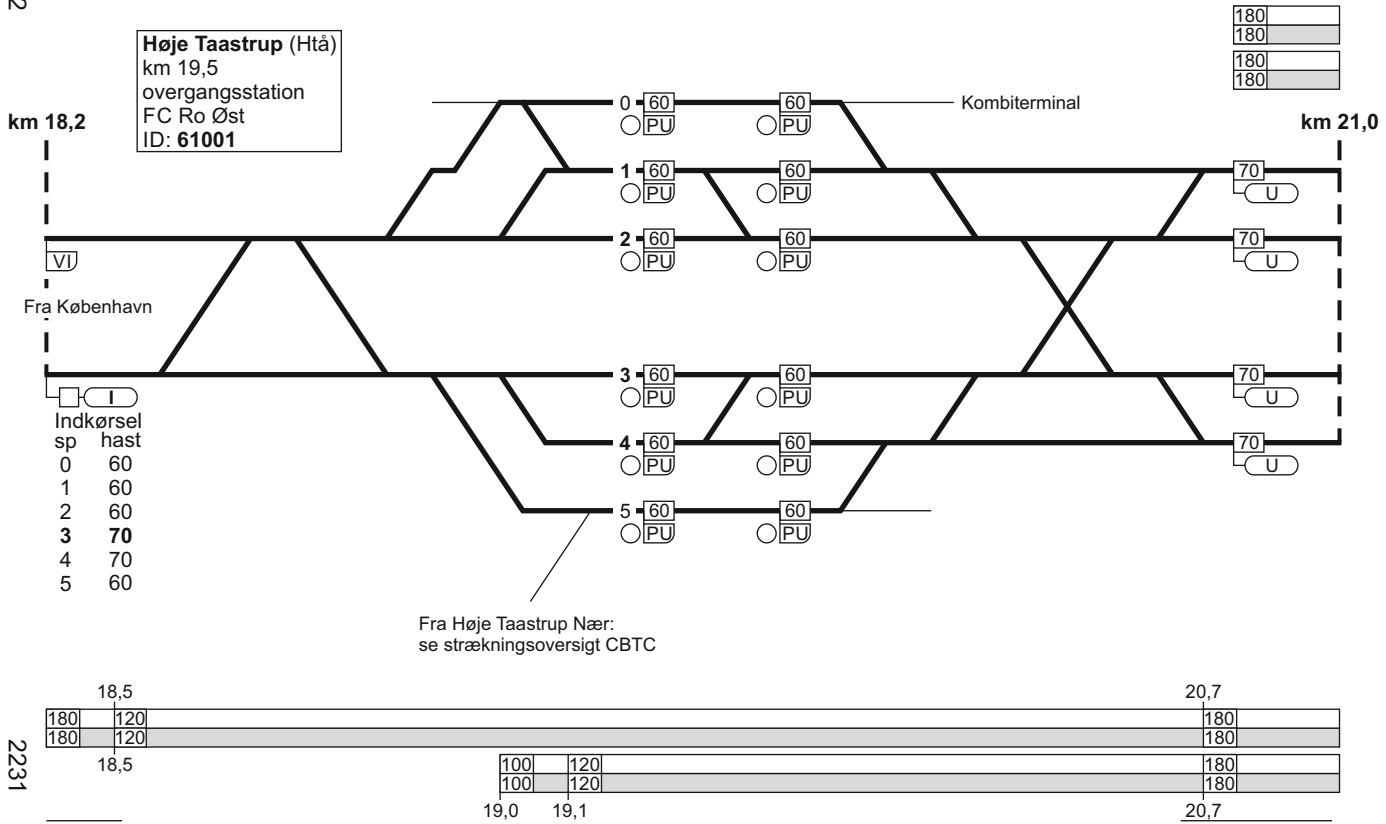

2231

15 - 7

1. København H - Fredericia / Taulov

FC Ro Øst
linjeblok / vekselspor
stigning M

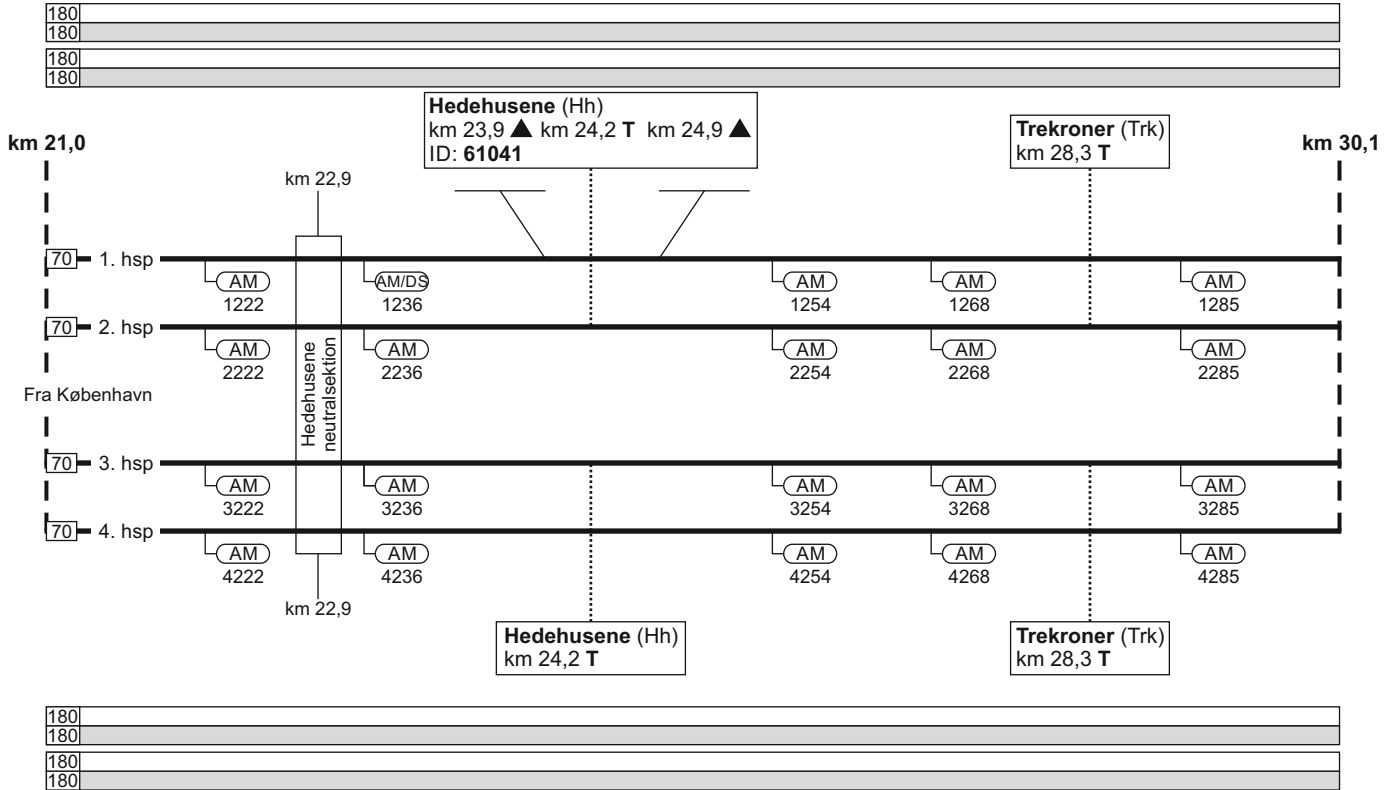

1. København H - Fredericia / Taulov

Roskilde (Ro)
 km 31,3
 overgangsstation
 ID: 61000

km 30,1



Fra København

Indkørselshastigheder

Til \ Fra	7	6	5	4	3	2	1
1. hsp	60	60	70	40	60	60	60
2. hsp	60	60	60	70	60	60	60
3. hsp	60	60	60	40	70	60	60
4. hsp	60	60	60	40	70	70	60

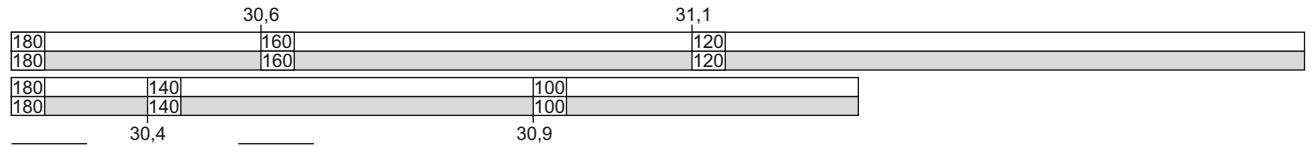
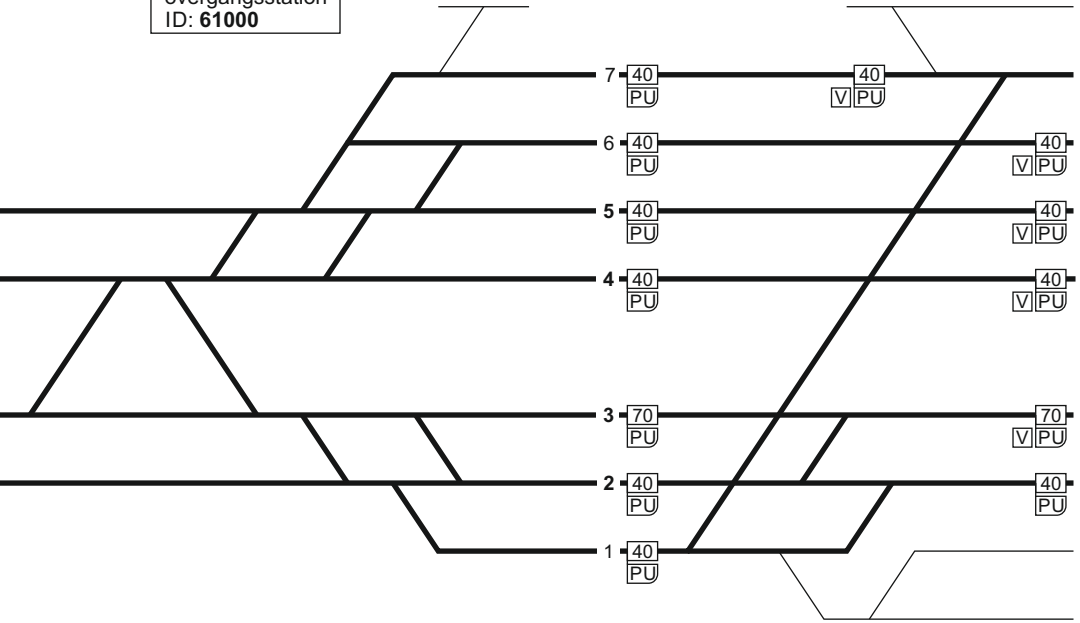

1. København H - Fredericia / Taulov

Roskilde (Ro)
 km 31,3
 overgangsstation
 ID: 61000

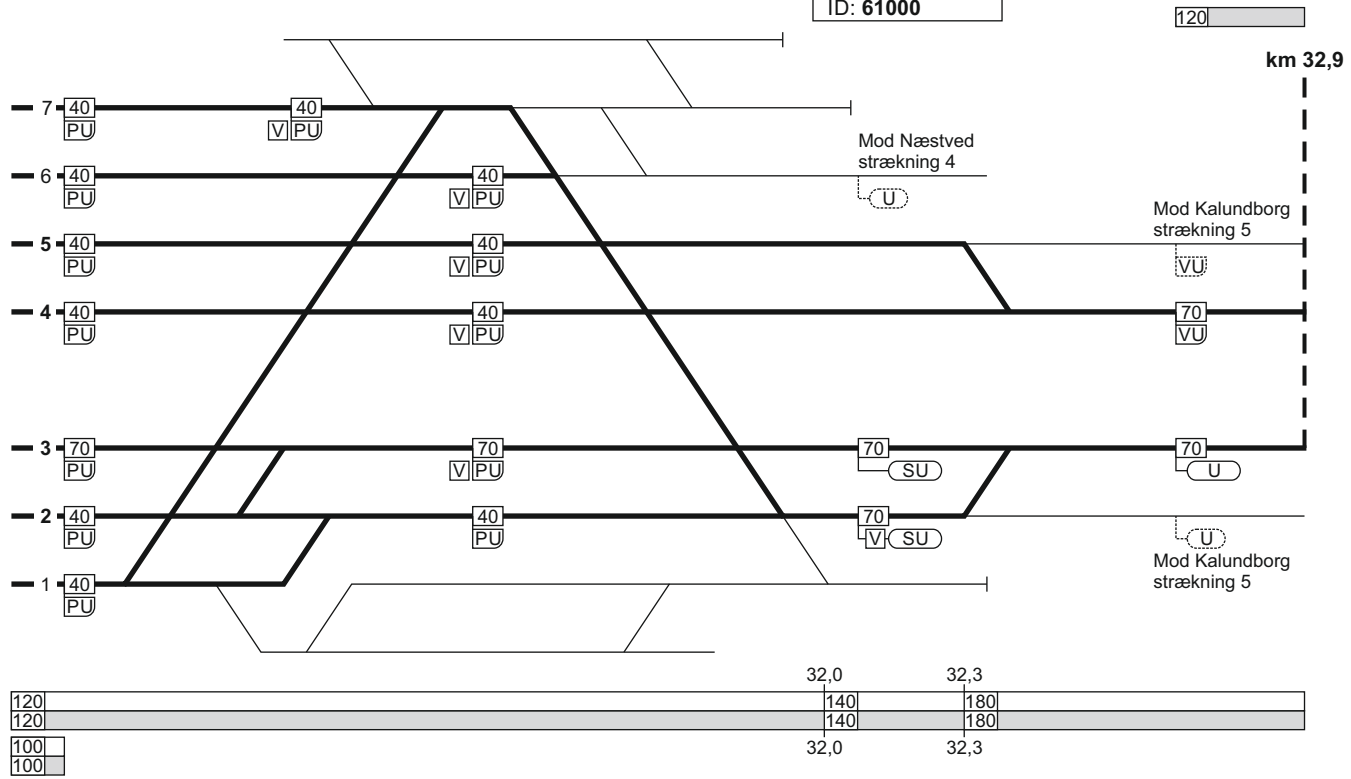

120

km 32,9

Mod Næstved
 strækning 4

Mod Kalundborg
 strækning 5

Mod Kalundborg
 strækning 5

32,0 32,3

120	140	180
120	140	180
100	32,0	32,3
100		

16.12.2022

1. København H - Fredericia / Taulov

FC Ro Midt
linjeblok
stigning L

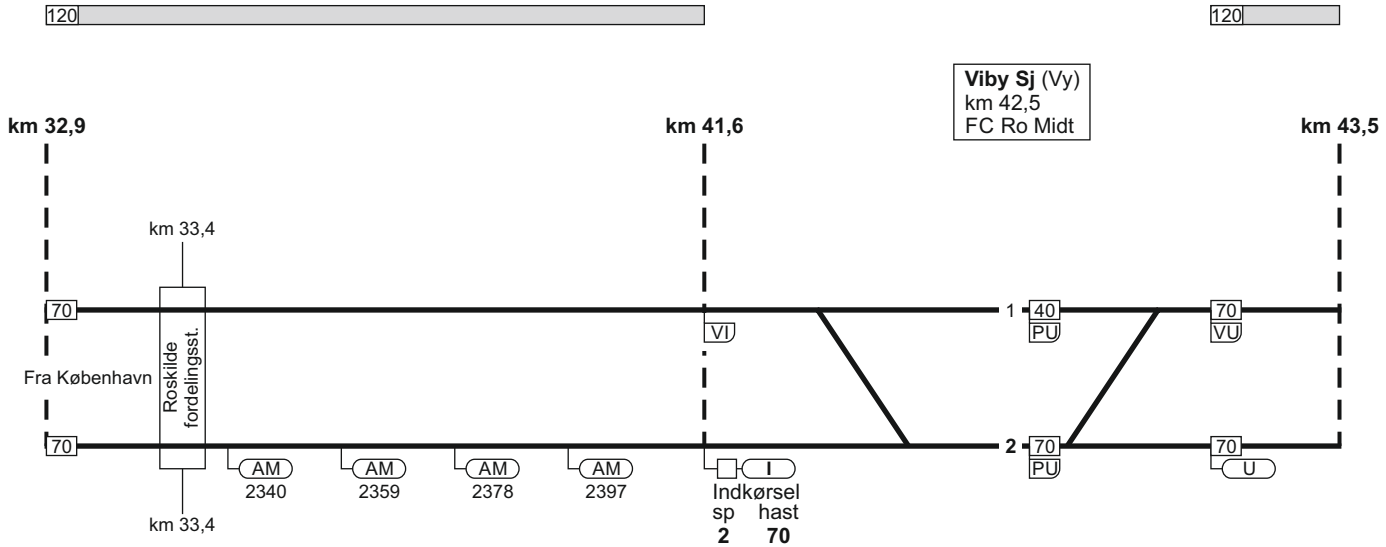

2233



TIB-S

1. København H - Fredericia / Taulov

19 - 8

1. København H - Fredericia / Taulov

FC Ro Midt
linjeblok
stigning L

FC Ro Midt
linjeblok
stigning M

120

120

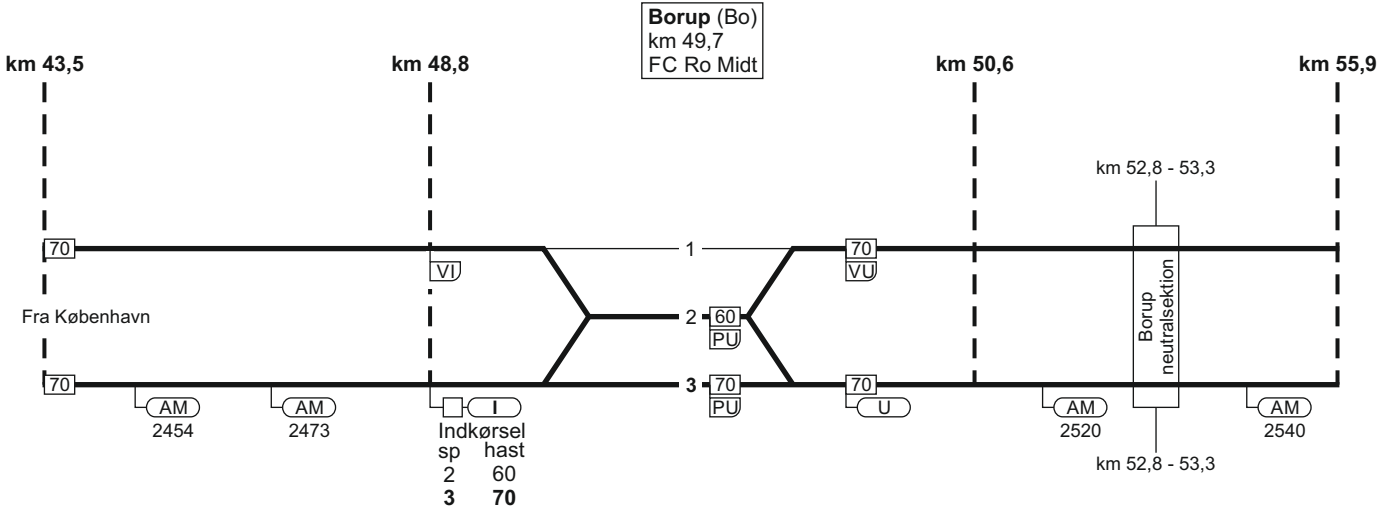

180
180

16.12.2022

1. København H - Fredericia / Taulov

FC Ro Midt
linjeblok
stigning L

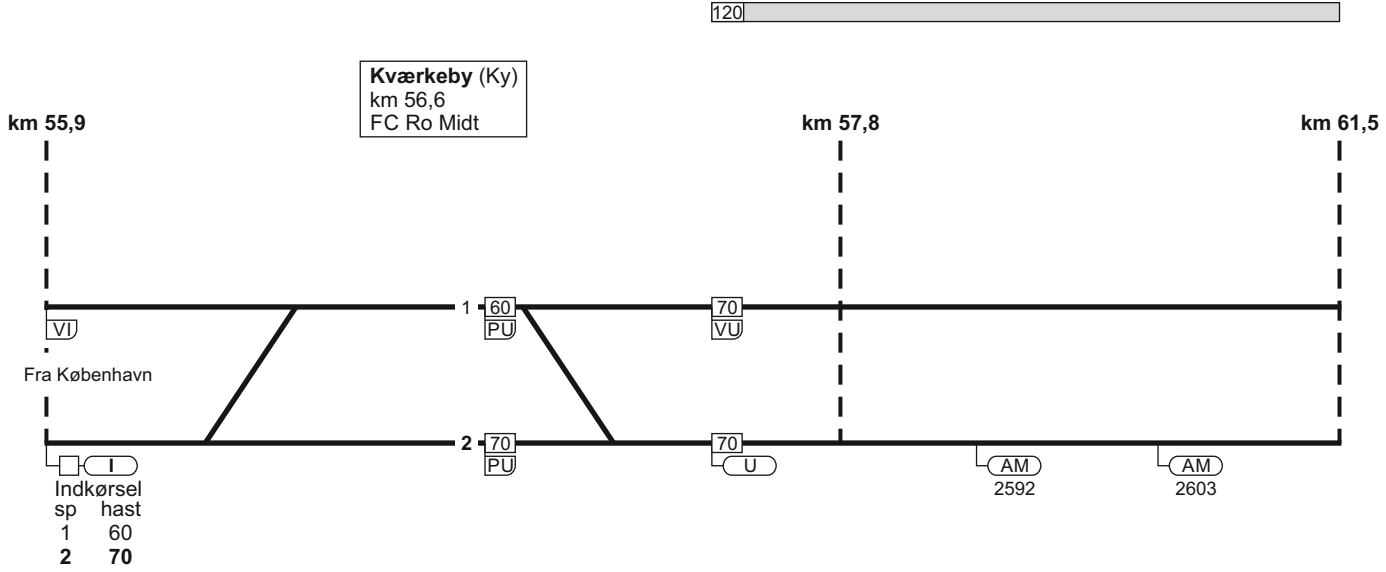

2234

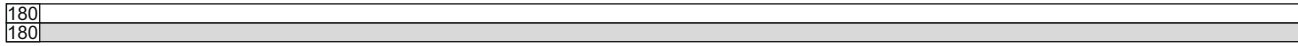

TIB-S

1. København H - Fredericia / Taulov

21 - 17

1. København H - Fredericia / Taulov

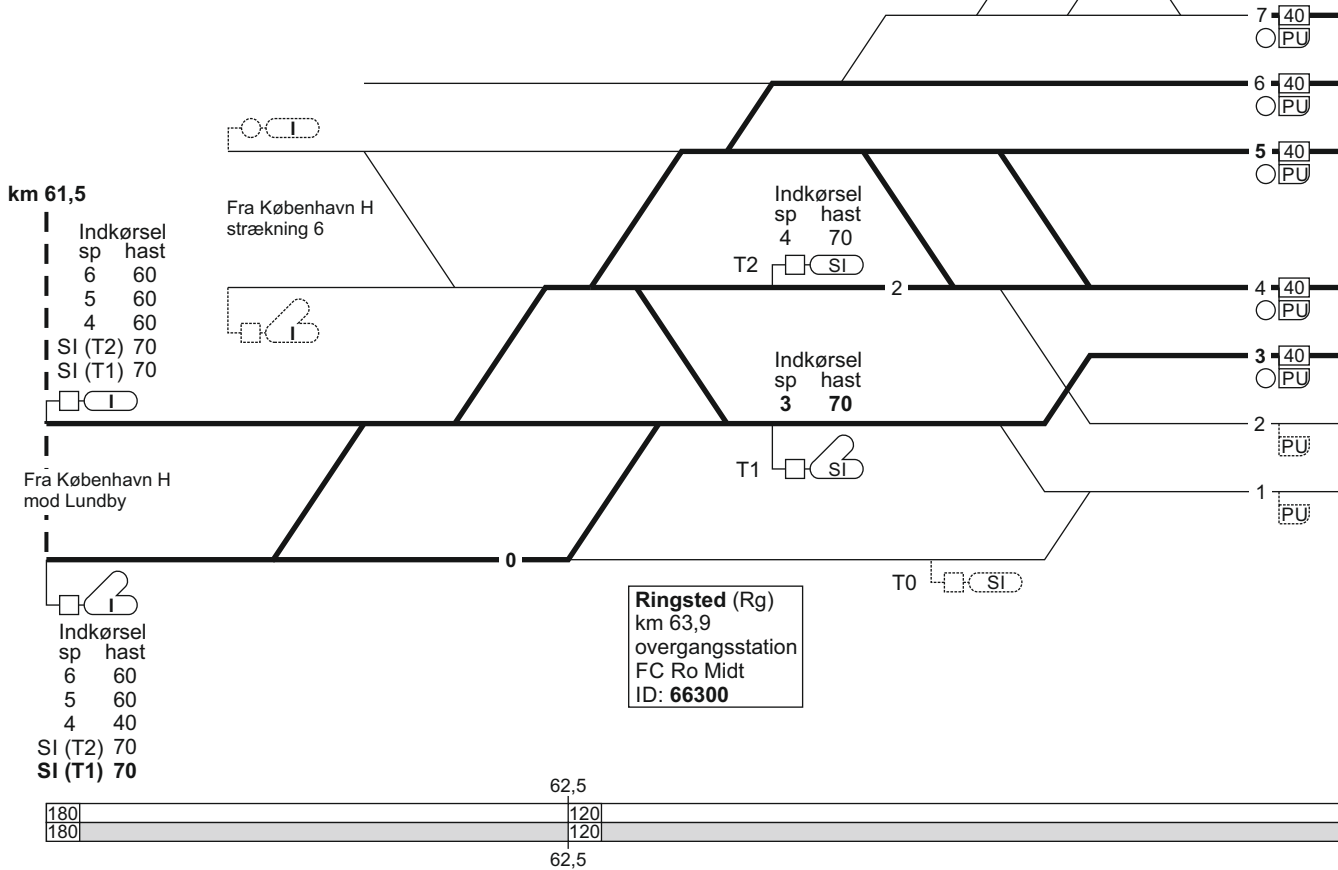

1. København H - Fredericia / Taulov

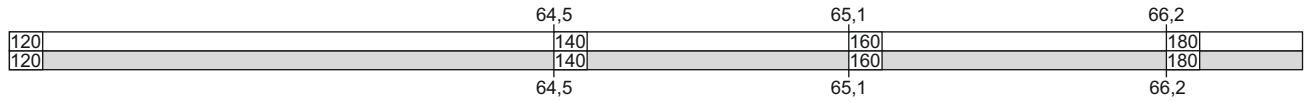
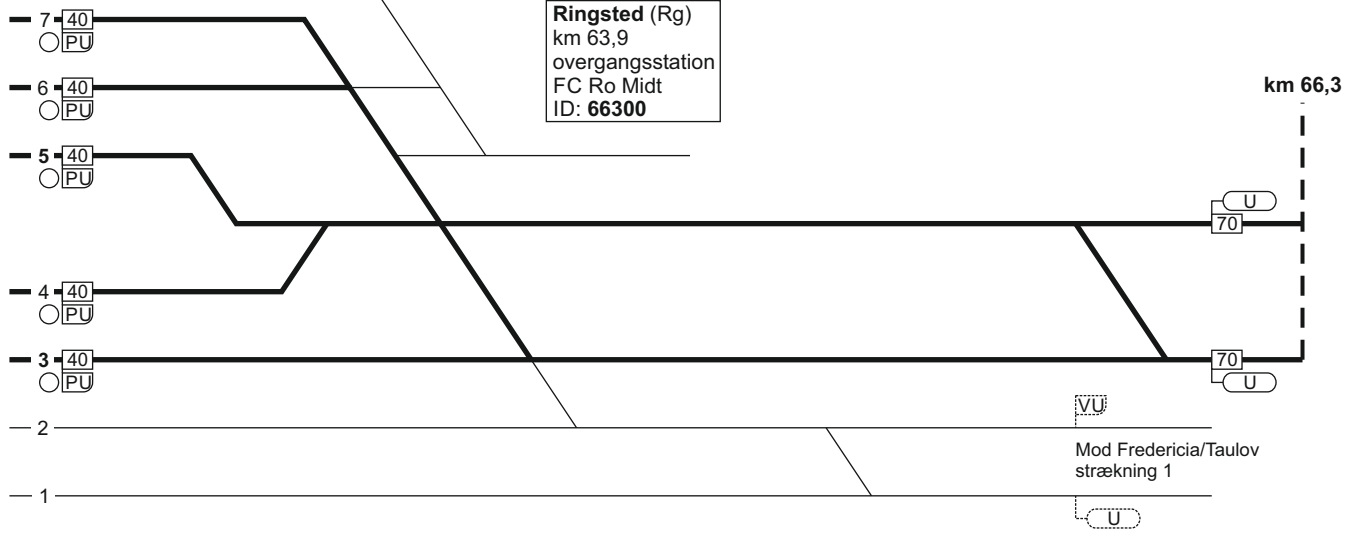
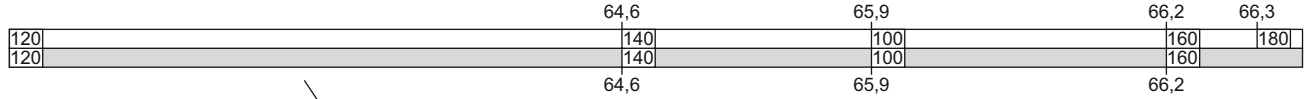

1. København H - Fredericia / Taulov

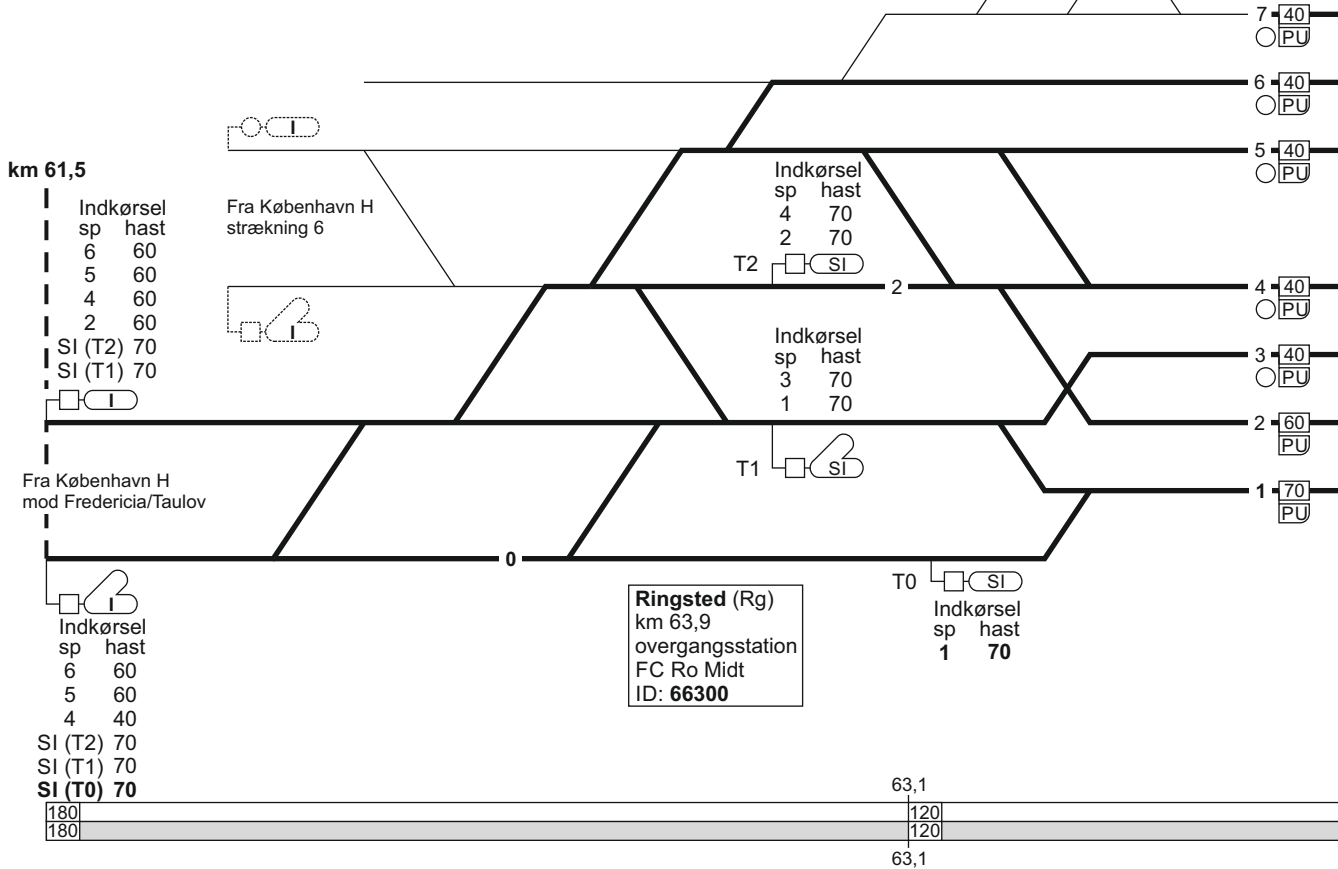

1. København H - Fredericia / Taulov

120

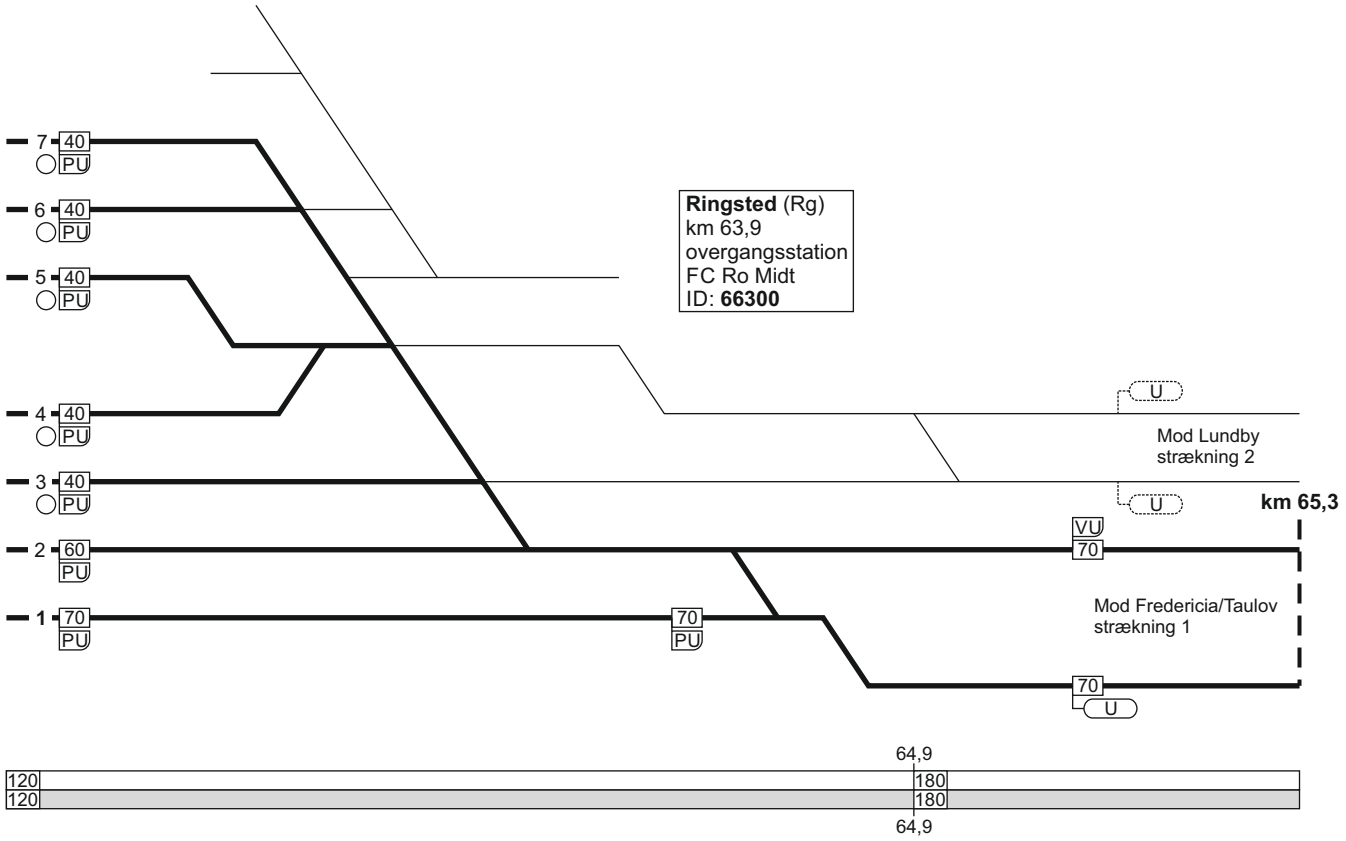

1. København H - Fredericia / Taulov

FC Ro Vest
linjeblok
stigning M

FC Ro Vest
linjeblok
stigning M

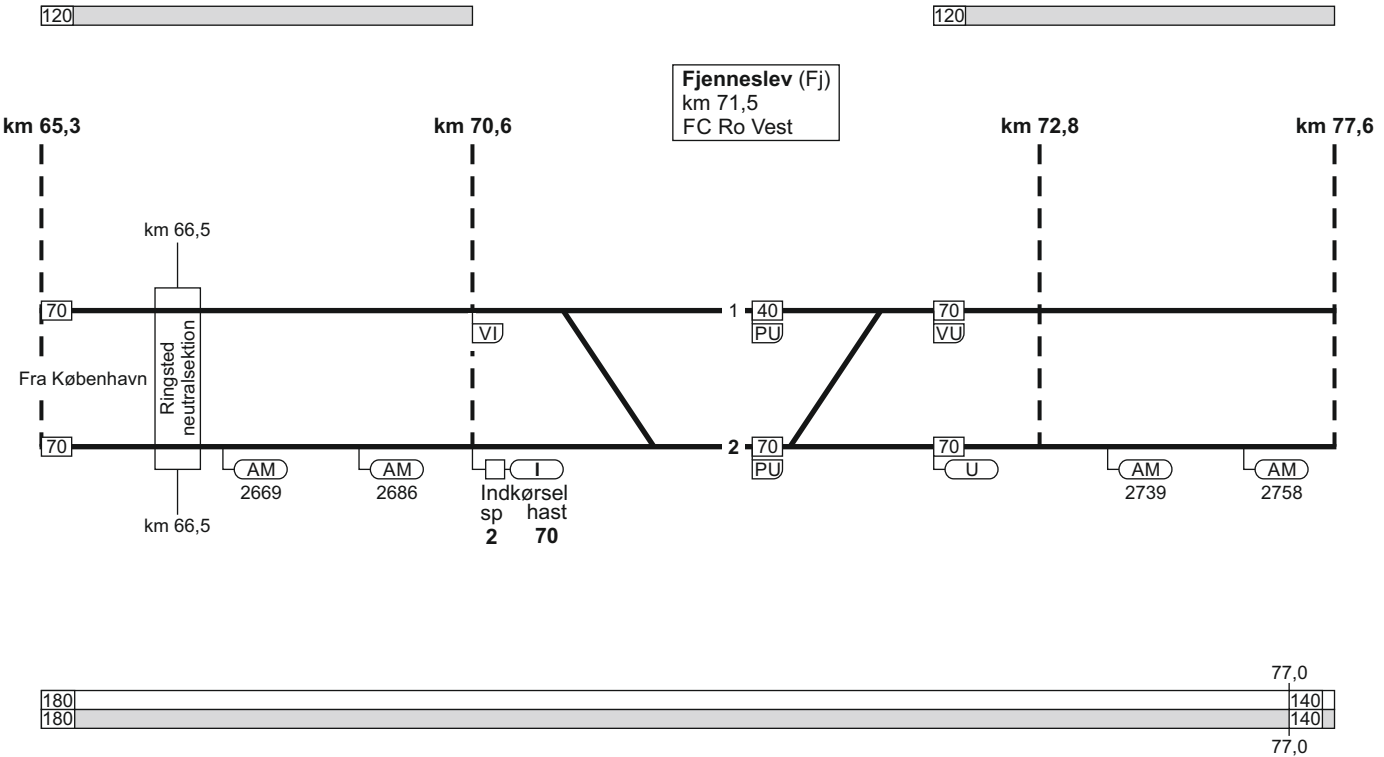

1. København H - Fredericia / Taulov

FC Ro Vest
linjeblok
stigning L

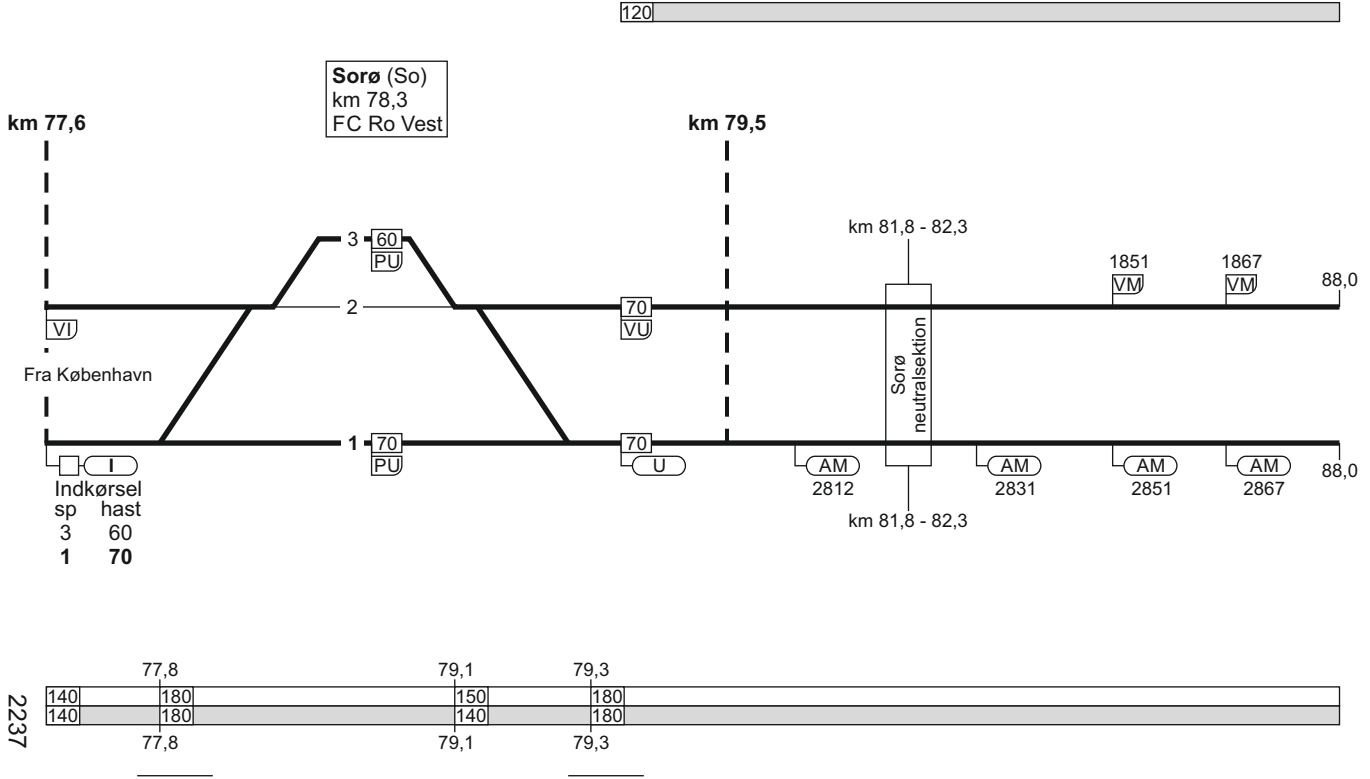

1. København H - Fredericia / Taulov

FC Ro Vest
linjeblok
stigning L

Slagelse (Sg)
km 92,9
overgangsstation
FC Ro Vest
ID: 61051

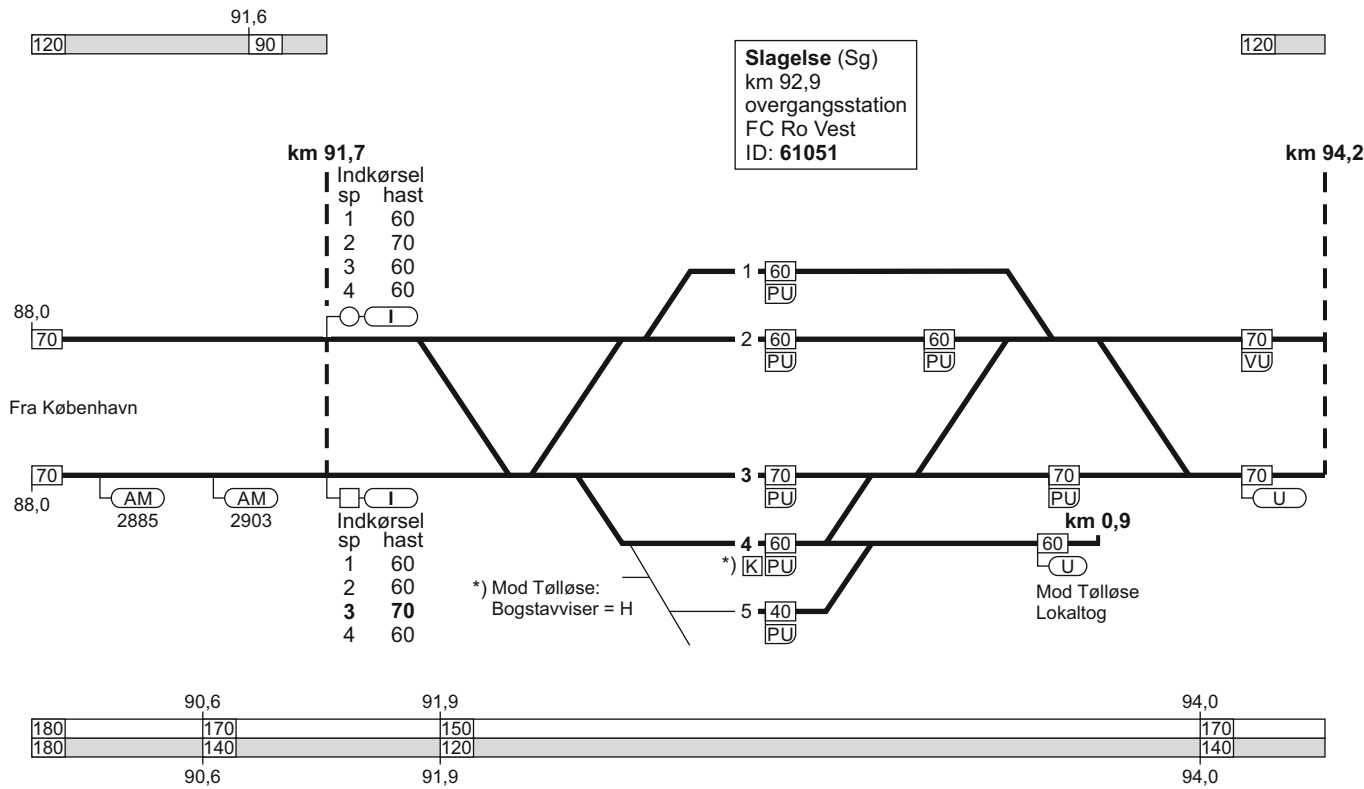

16.12.2022

1. København H - Fredericia / Taulov

FC Ro Vest
linjeblok
stigning M

FC Ro Vest
linjeblok
stigning L

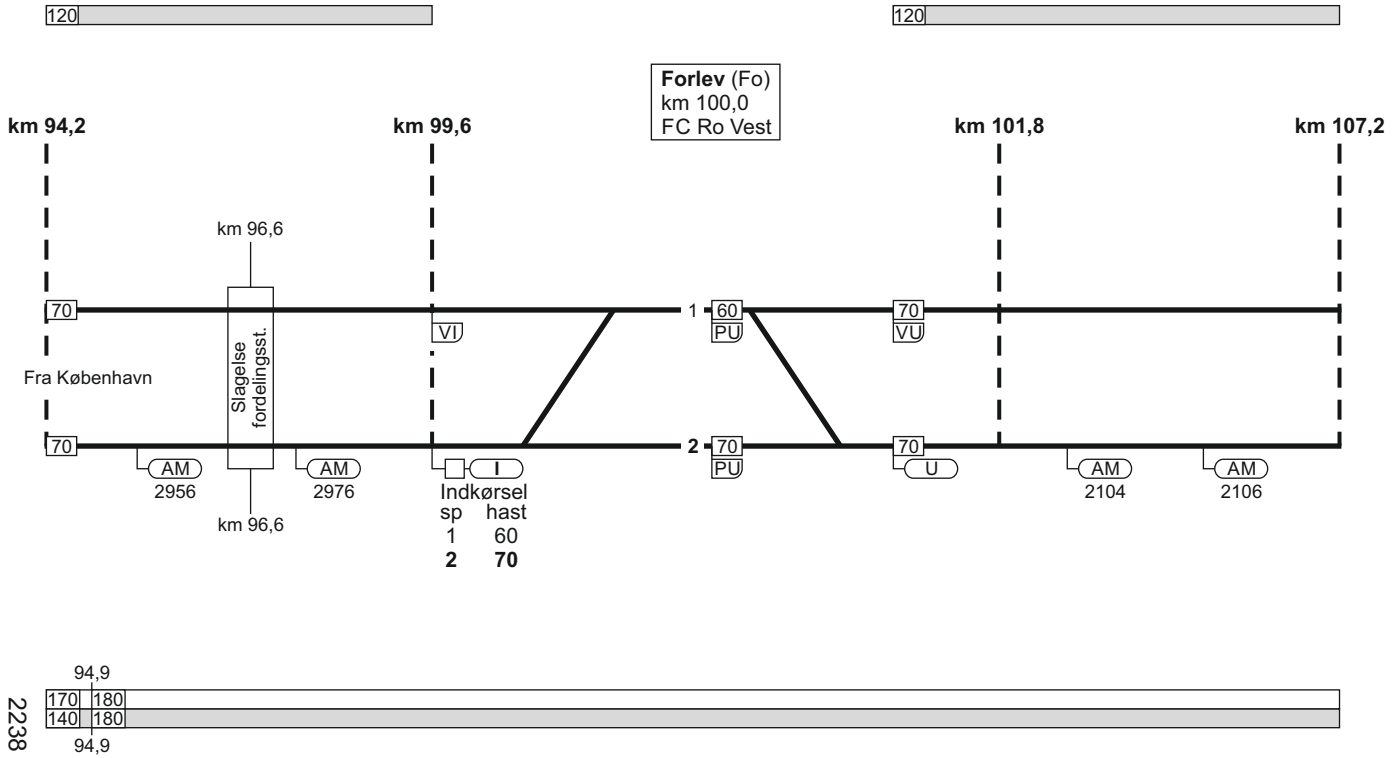

TIB-S

1. København H - Fredericia / Taulov

29 - 8

1. København H - Fredericia / Taulov

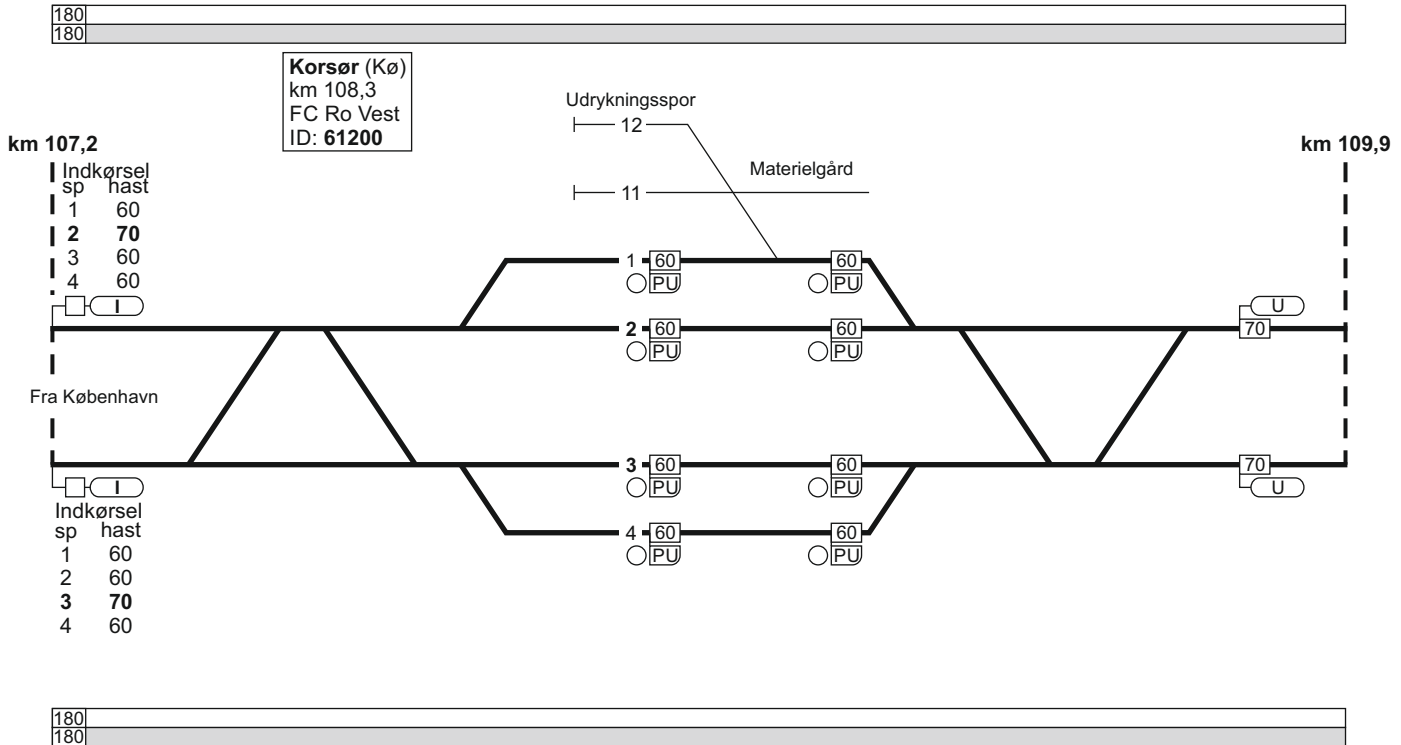

16.12.2022

1. København H - Fredericia / Taulov

FC Ro Vest
linjeblok / vekselspor
stigning D

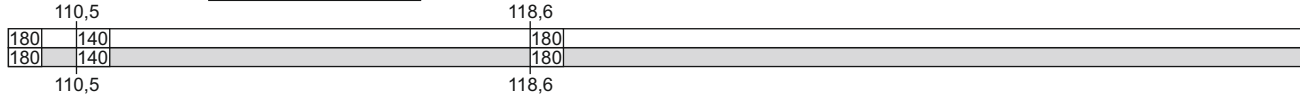

km 109,9

km 119,4

Sprogø (Spr)
km 120,2
FC Ro Vest

km 121,6

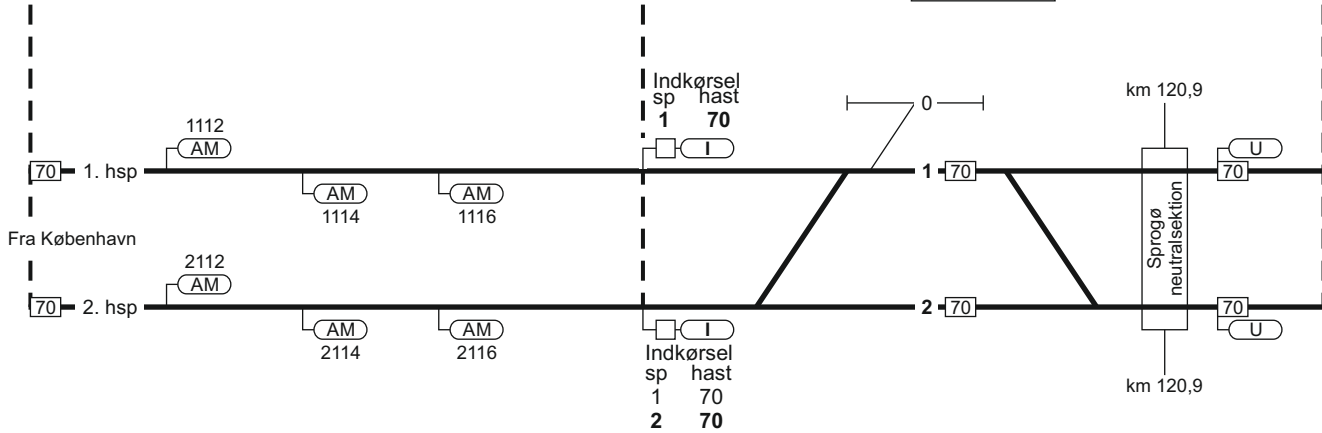

2239

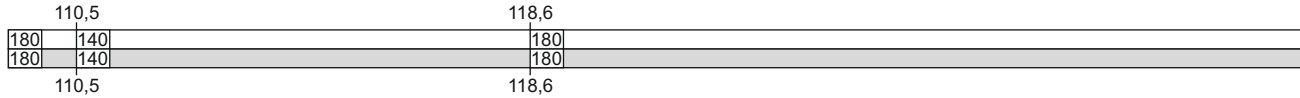

1. København H - Fredericia / Taulov

FC Ro Vest
linjeblok / vekselspor
stigning F

180
180

120

Nyborg (Ng)
km 131,6
FC Ro Vest
ID: 61300

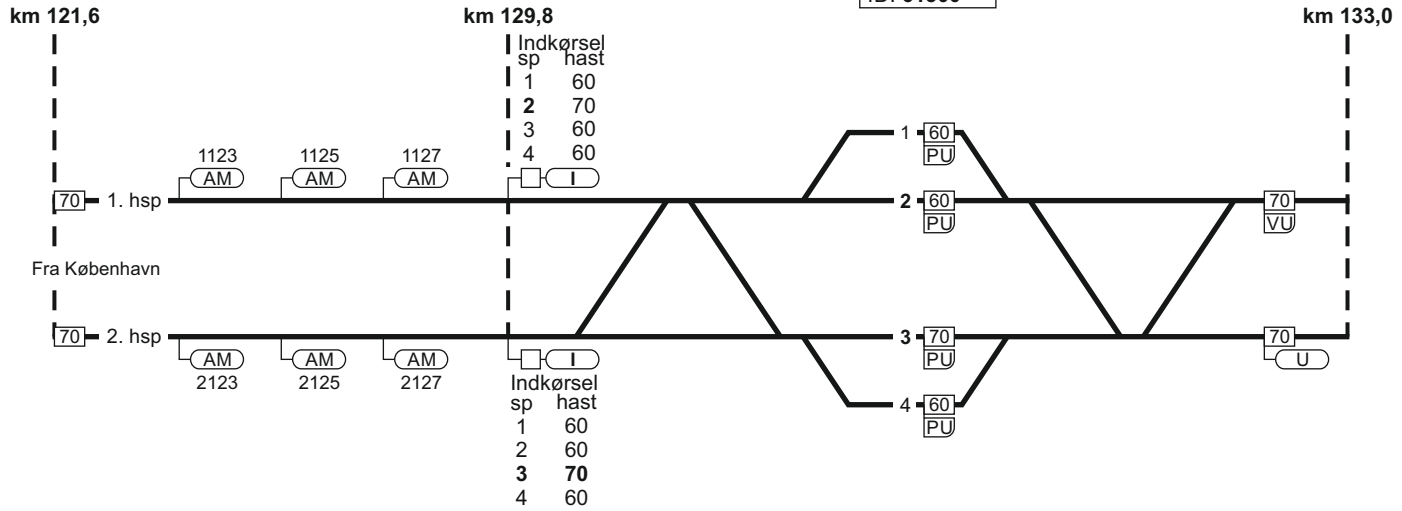

180
180

09.04.2023

1. København H - Fredericia / Taulov

FC Ro Vest
linjeblok
stigning F

FC Ro Vest
linjeblok
stigning L

120

120

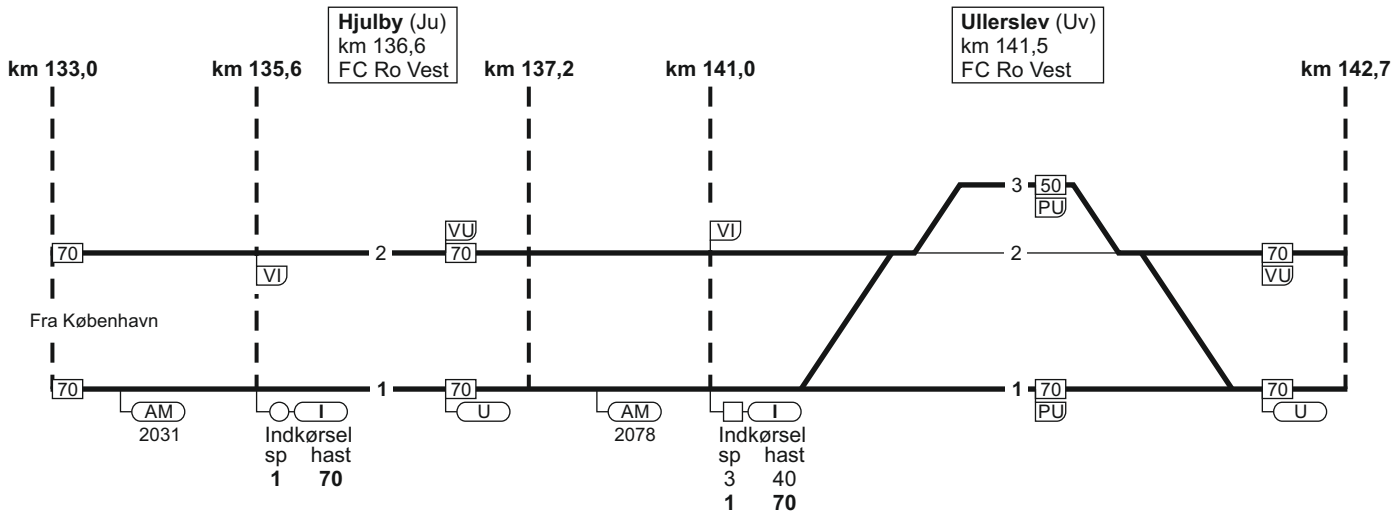

180
180

2307

TIB-S

1. København H - Fredericia / Taulov

33 - 9

1. København H - Fredericia / Taulov

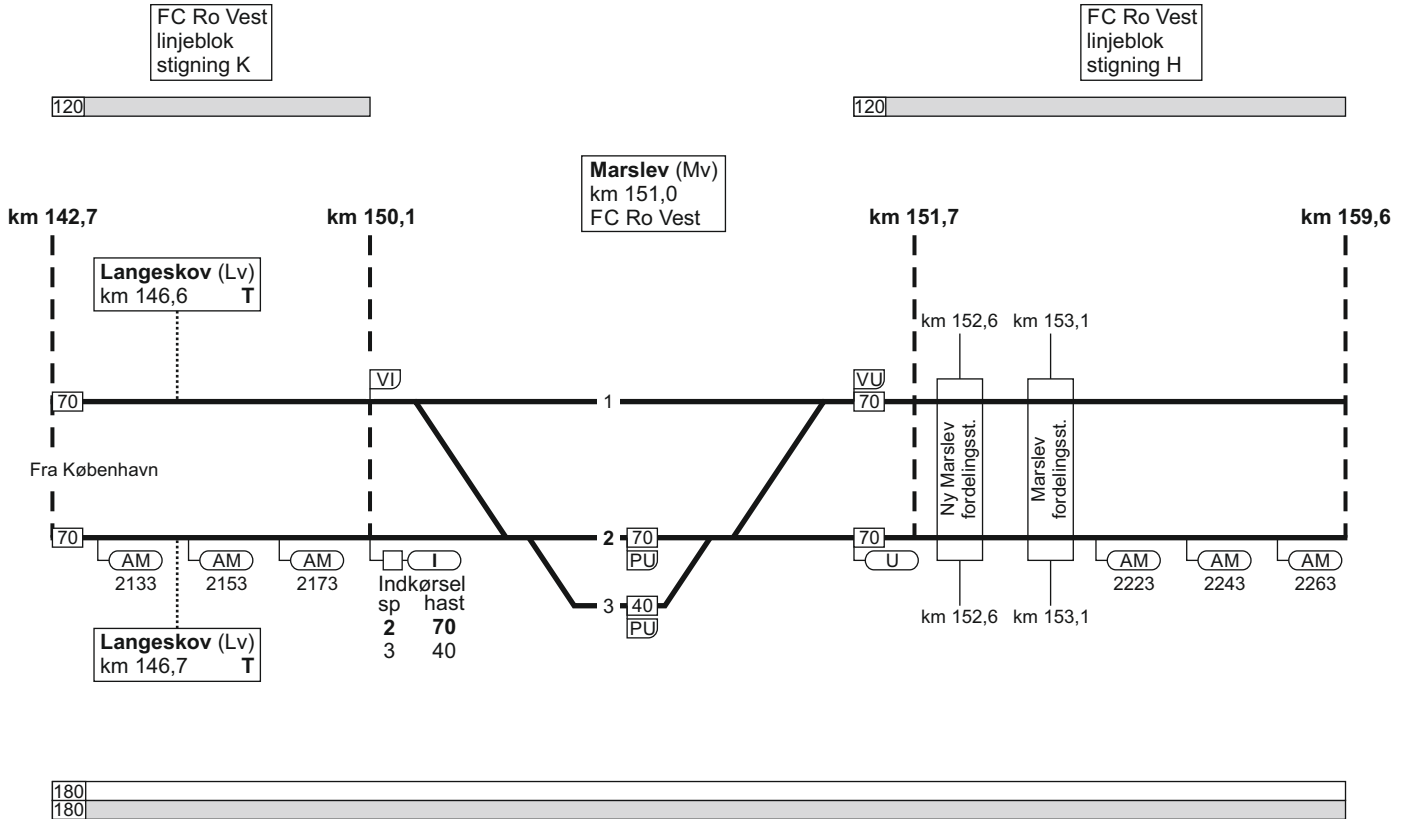

16.12.2022

1. København H - Fredericia / Taulov

TIB-S

1. København H - Fredericia / Taulov

35 - 9

Odense (Od)
 km 160,3
 overgangsstation
 ID: 66800

100

km 159,6

km 161,8

Fra København

Mod Svendborg
strækning 21

Indkørsel

sp	hast
2	40
3	40
5	70
6	60
7	40

159,7	180	120
159,7	180	100

161,0	110
-------	-----

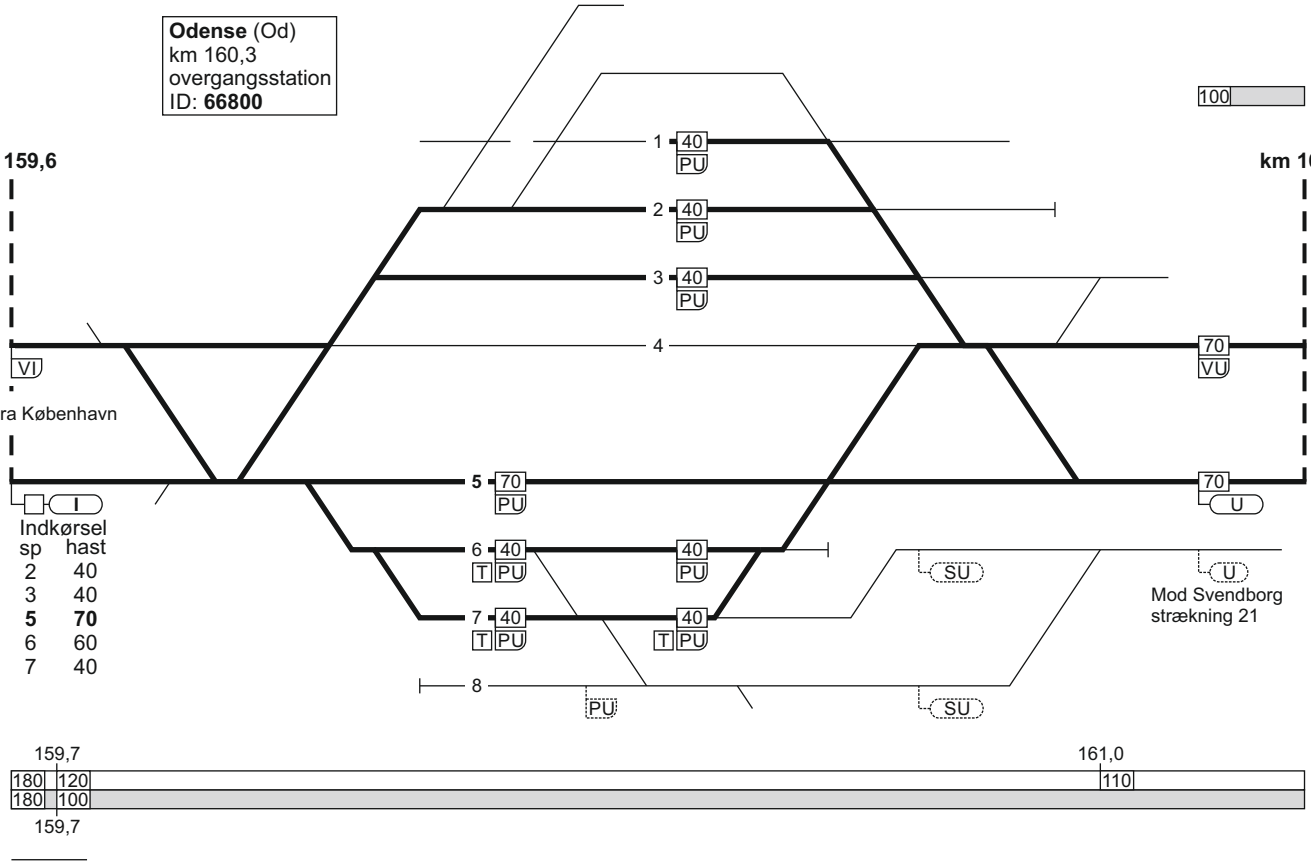

1. København H - Fredericia / Taulov

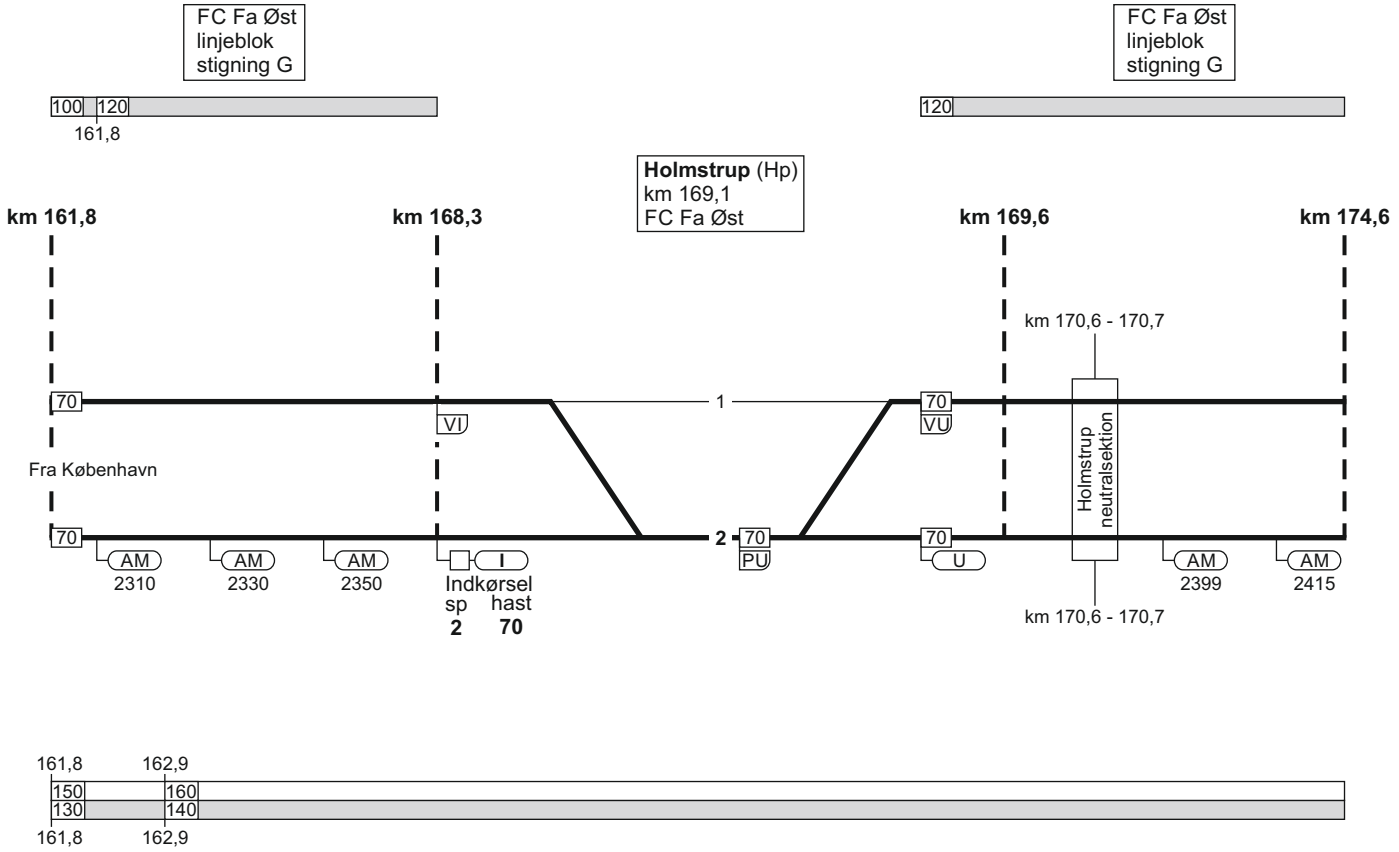

1. København H - Fredericia / Taulov

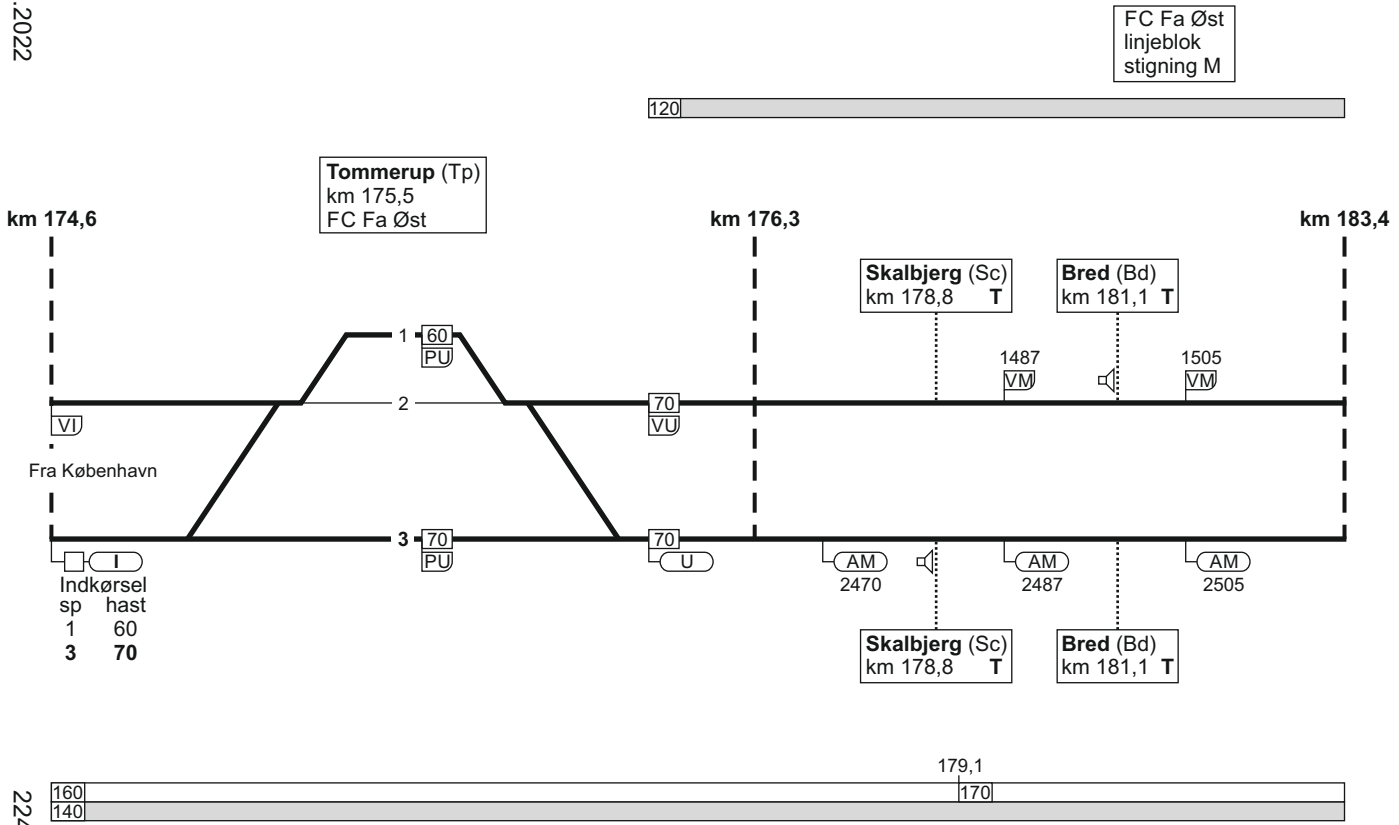

1. København H - Fredericia / Taulov

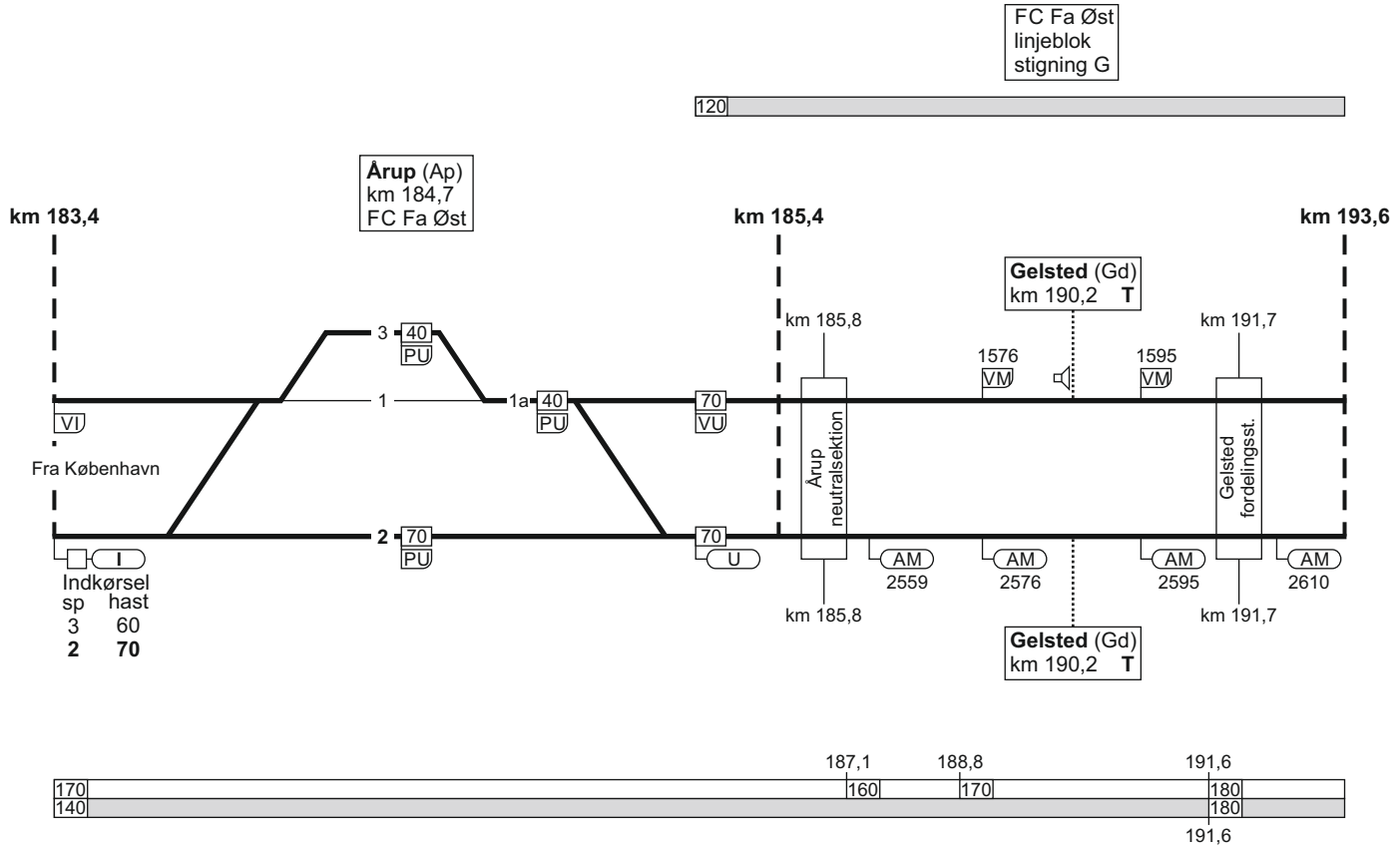

1. København H - Fredericia / Taulov

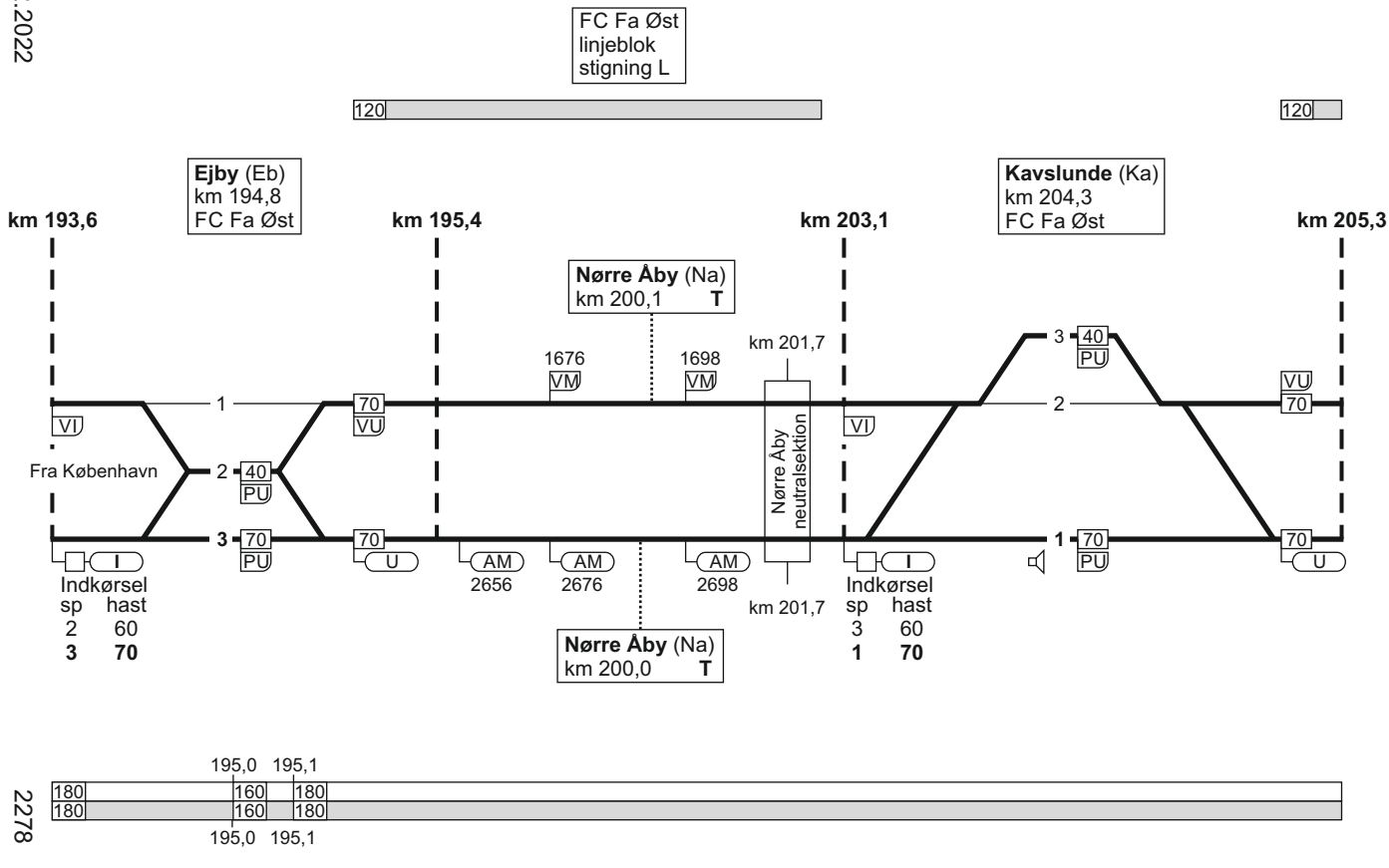

1. København H - Fredericia / Taulov

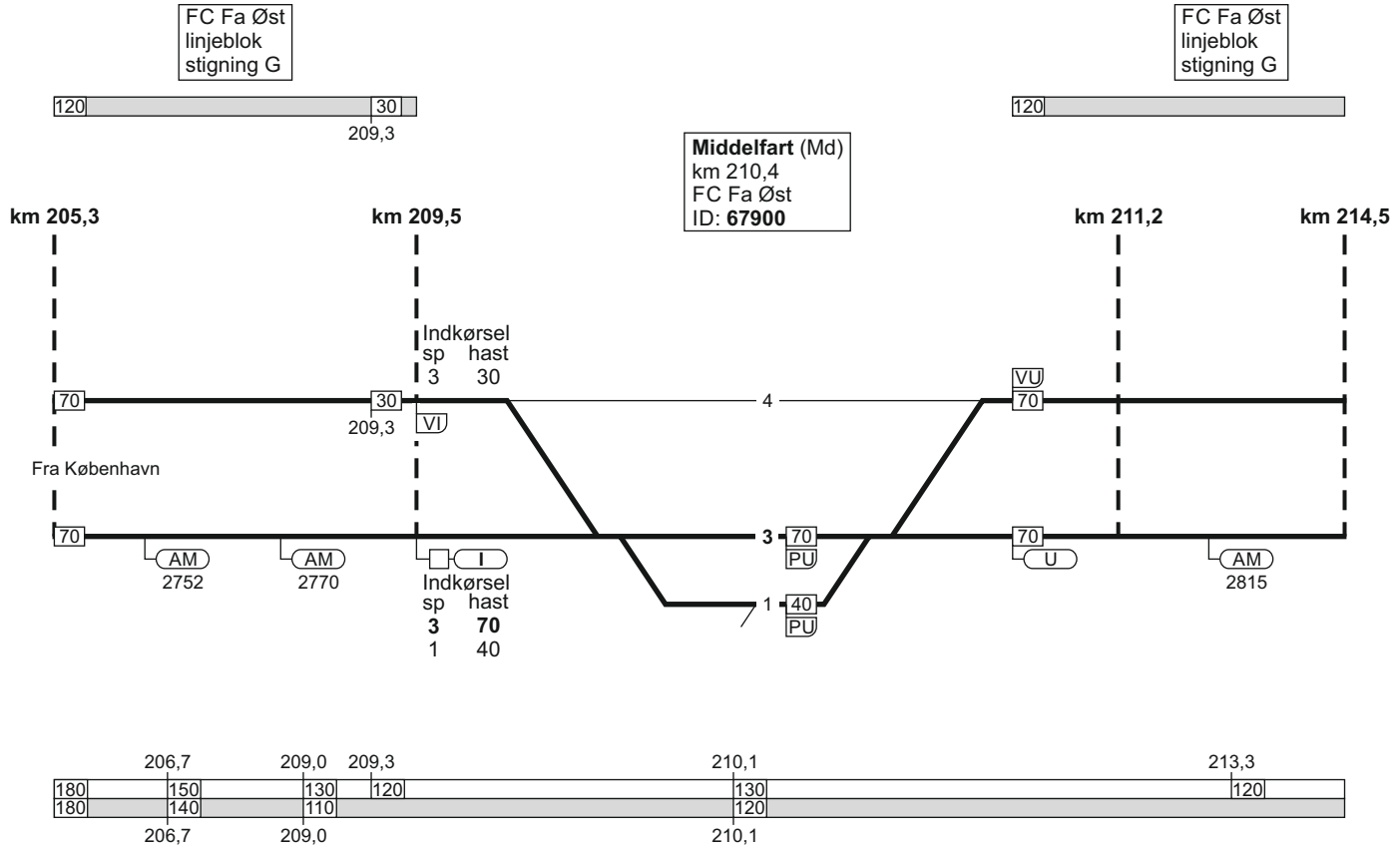

1. København H - Fredericia / Taulov

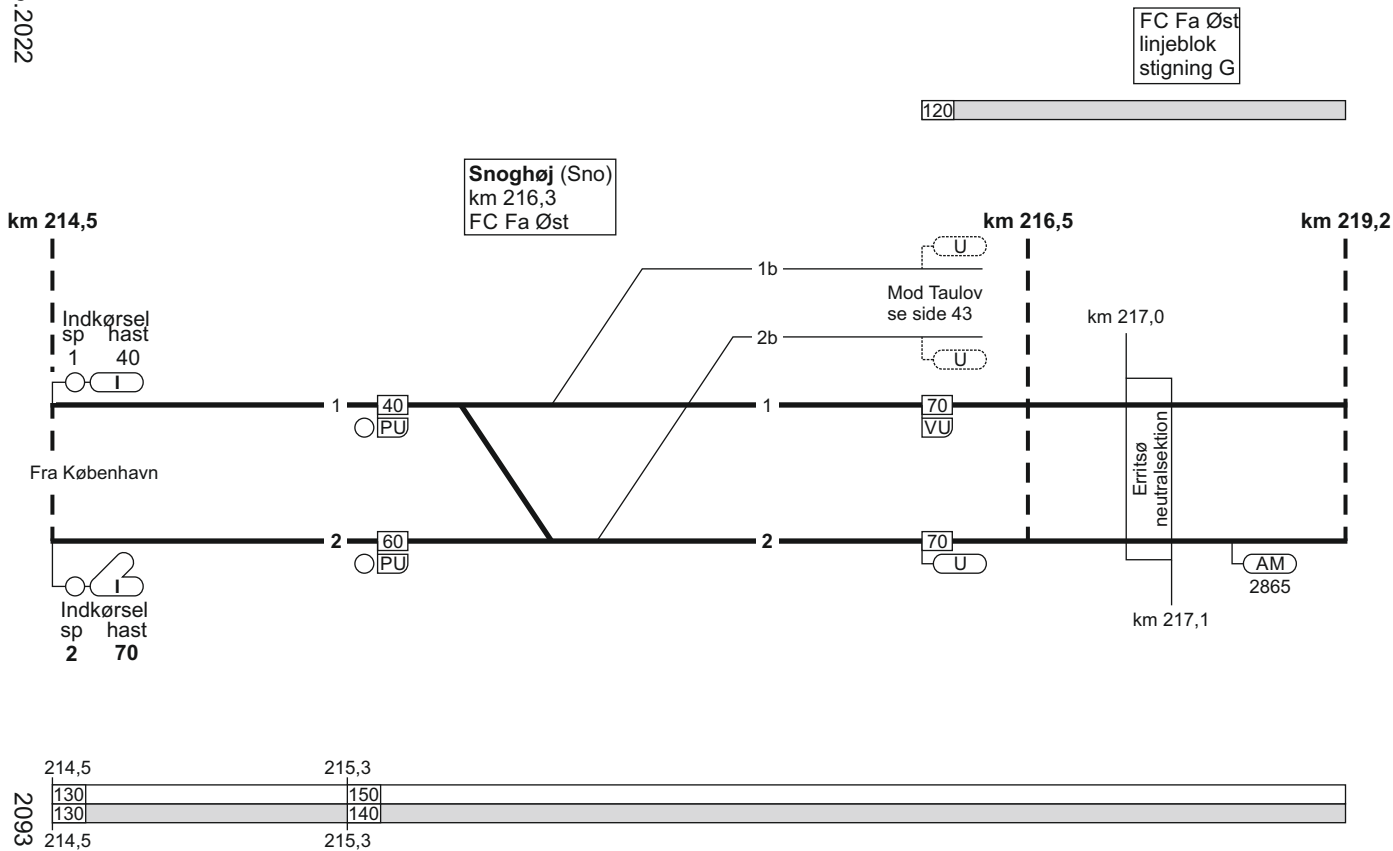

1. København H - Fredericia / Taulov

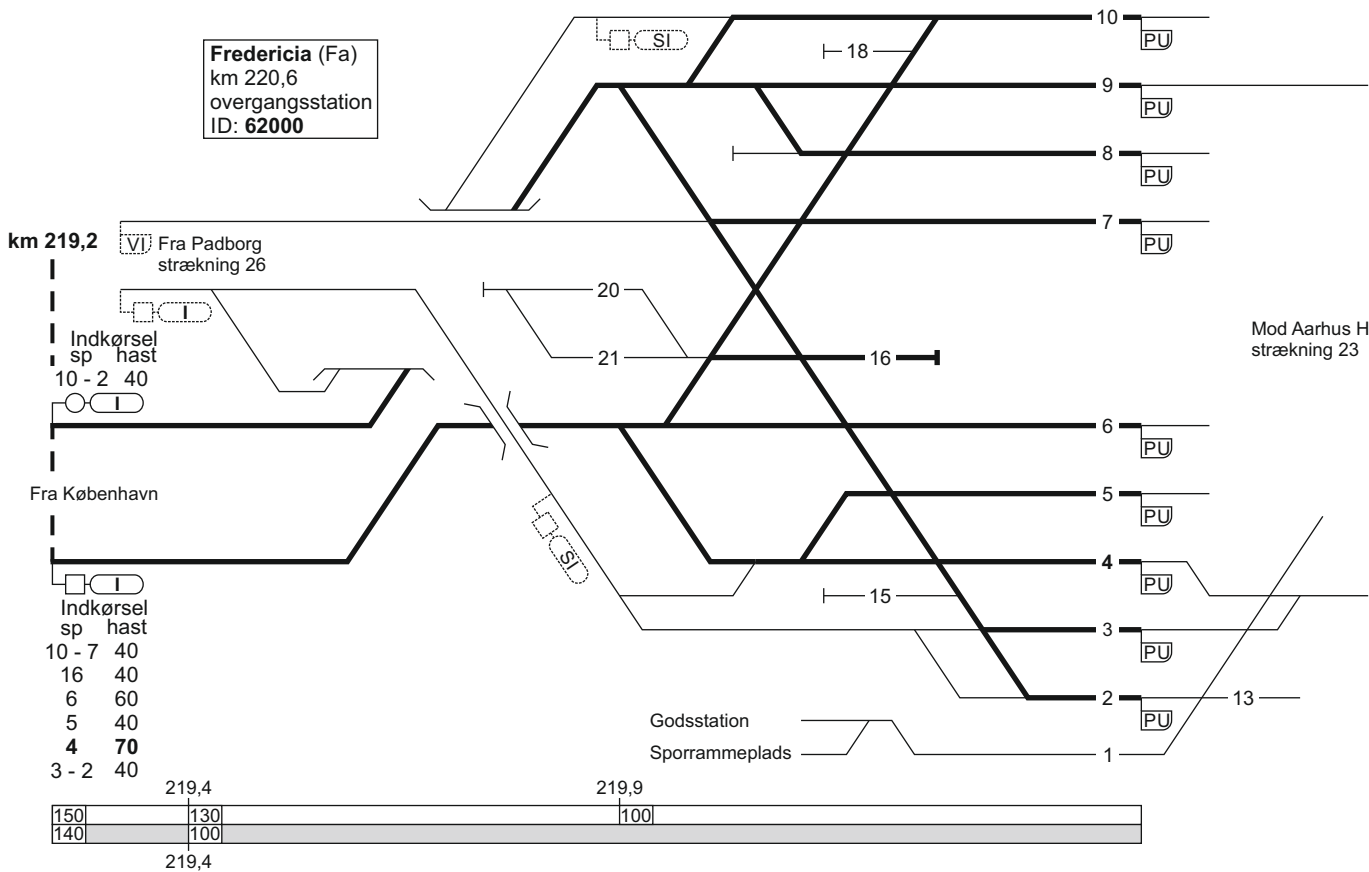

1. København H - Fredericia / Taulov

Snoghøj (Sno)
km 216,3
FC Fa Vest

FC Fa Vest
linjeblok / vekselspor
stigning M

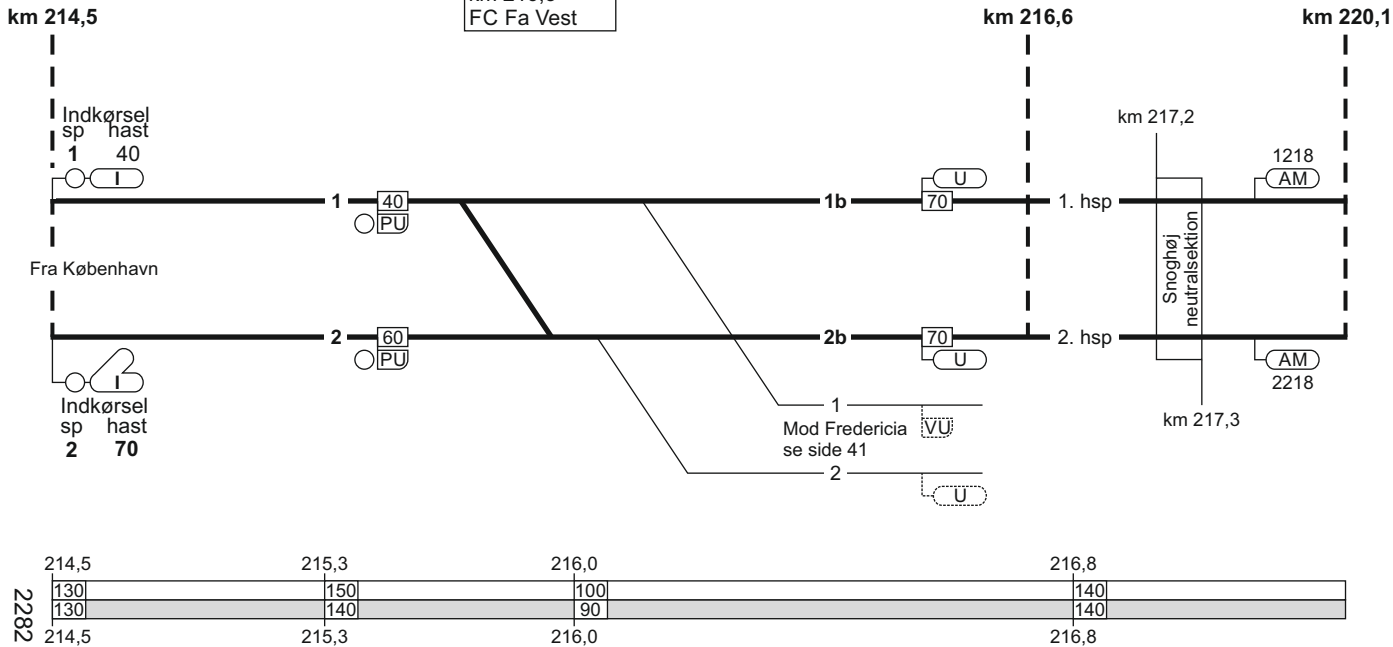

1. København H - Fredericia / Taulov

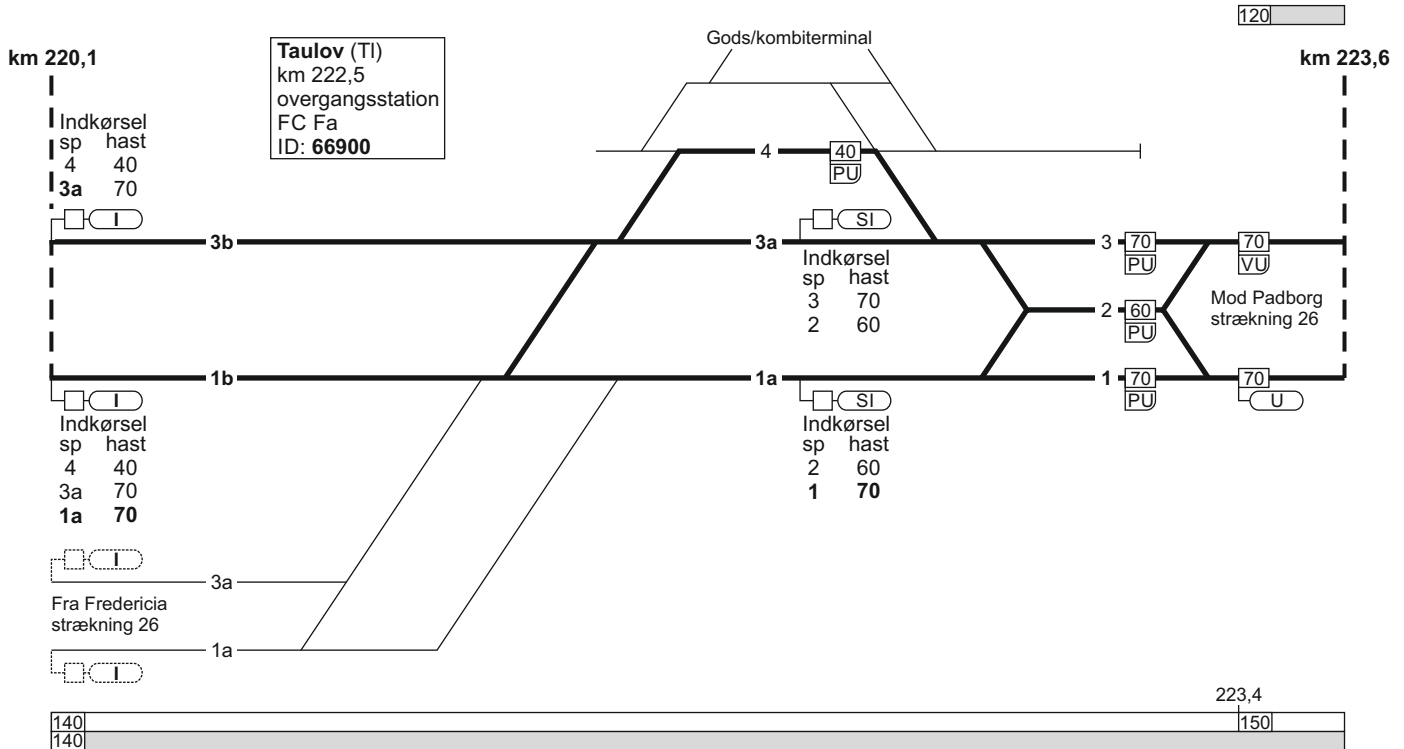

1. Taulov / Fredericia - København H

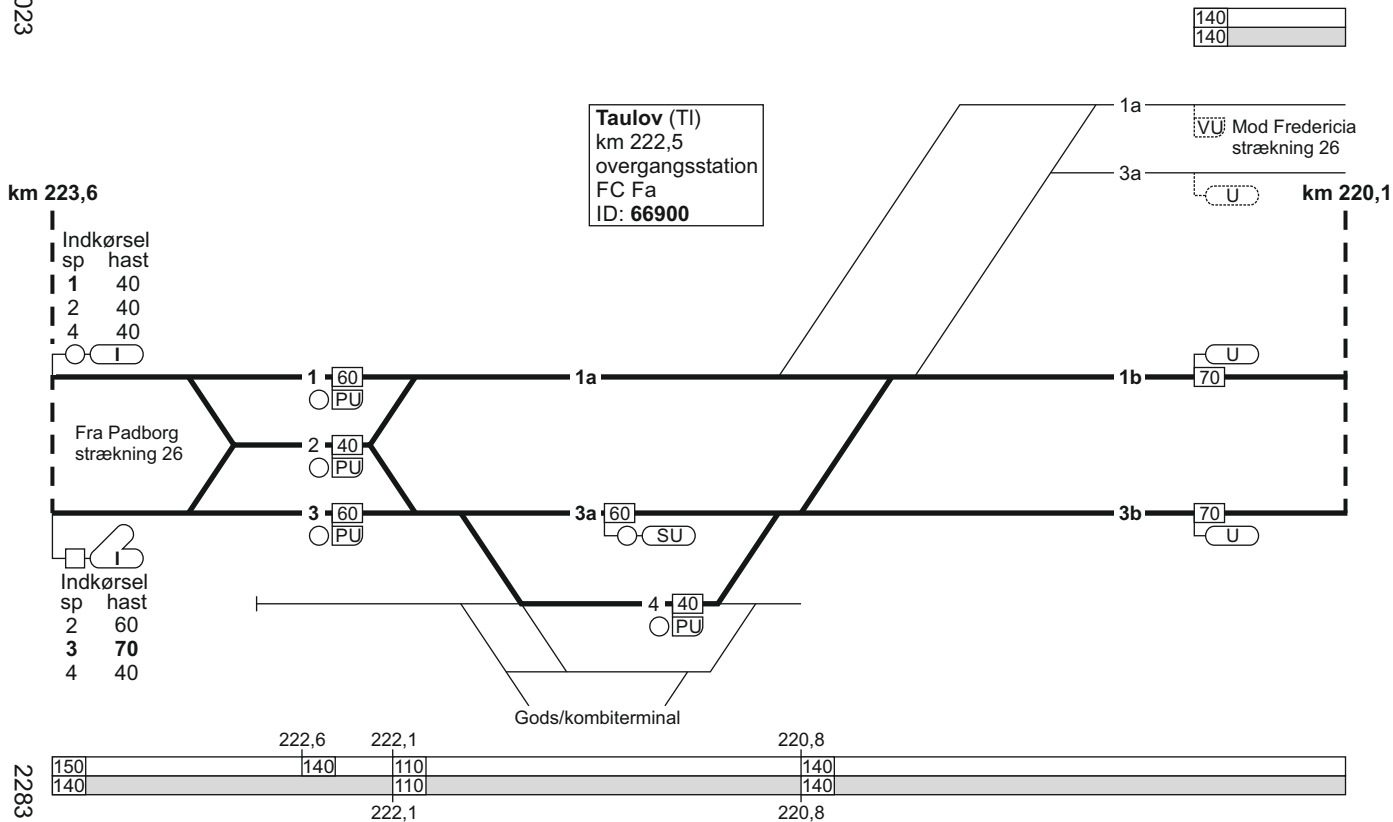

1. Taulov / Fredericia - København H

FC Fa Vest
linjeblok / vekselspor
stigning M

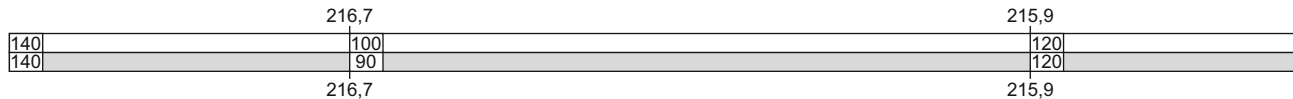
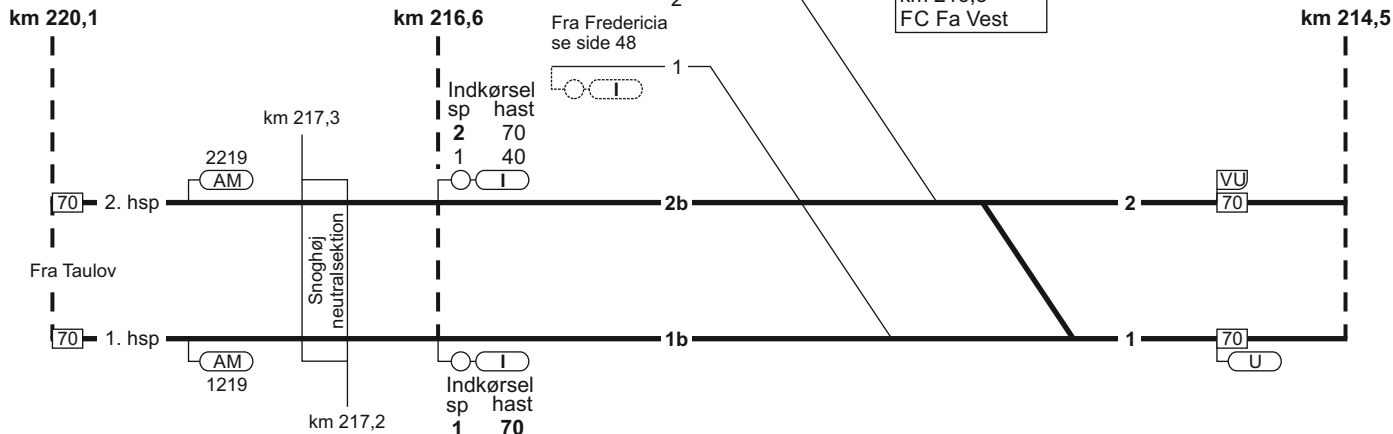
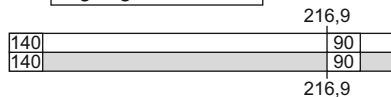

07.05.2022

1. Taulov / Fredericia - København H

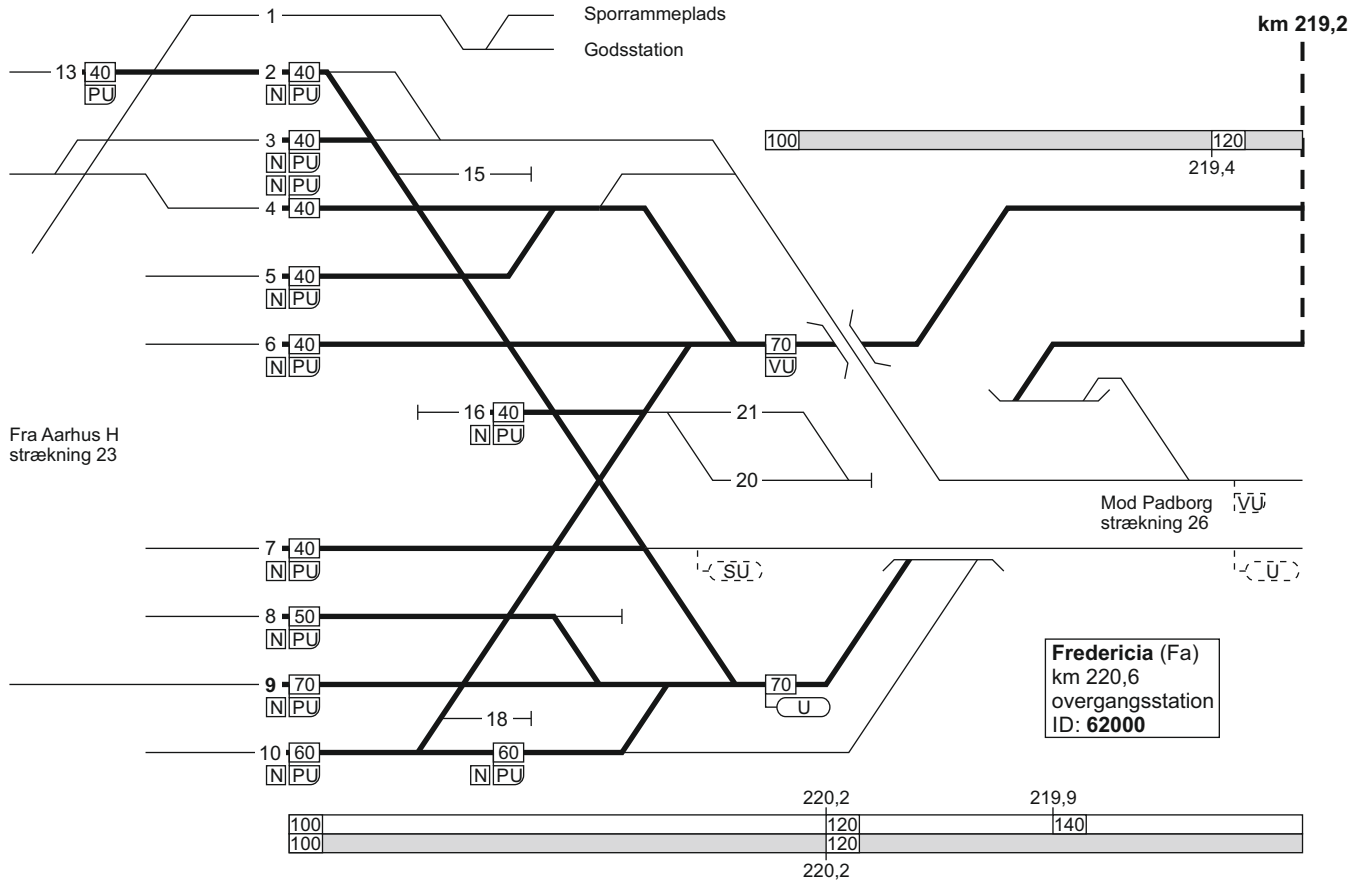

TIB-S

1. Taulov / Fredericia - København H

47 - 10

2094

1. Taulov / Fredericia - København H

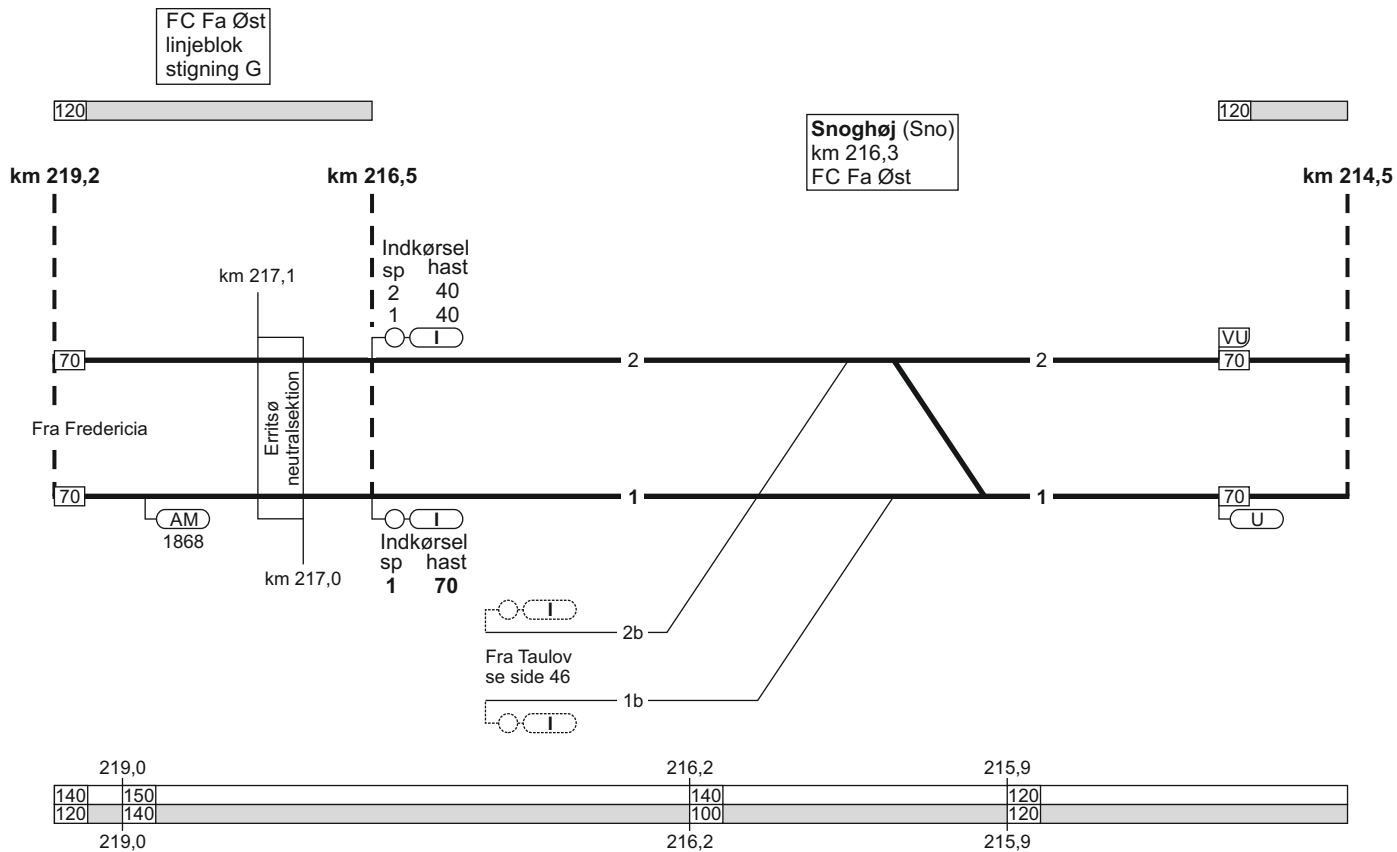

1. Taulov / Fredericia - København H

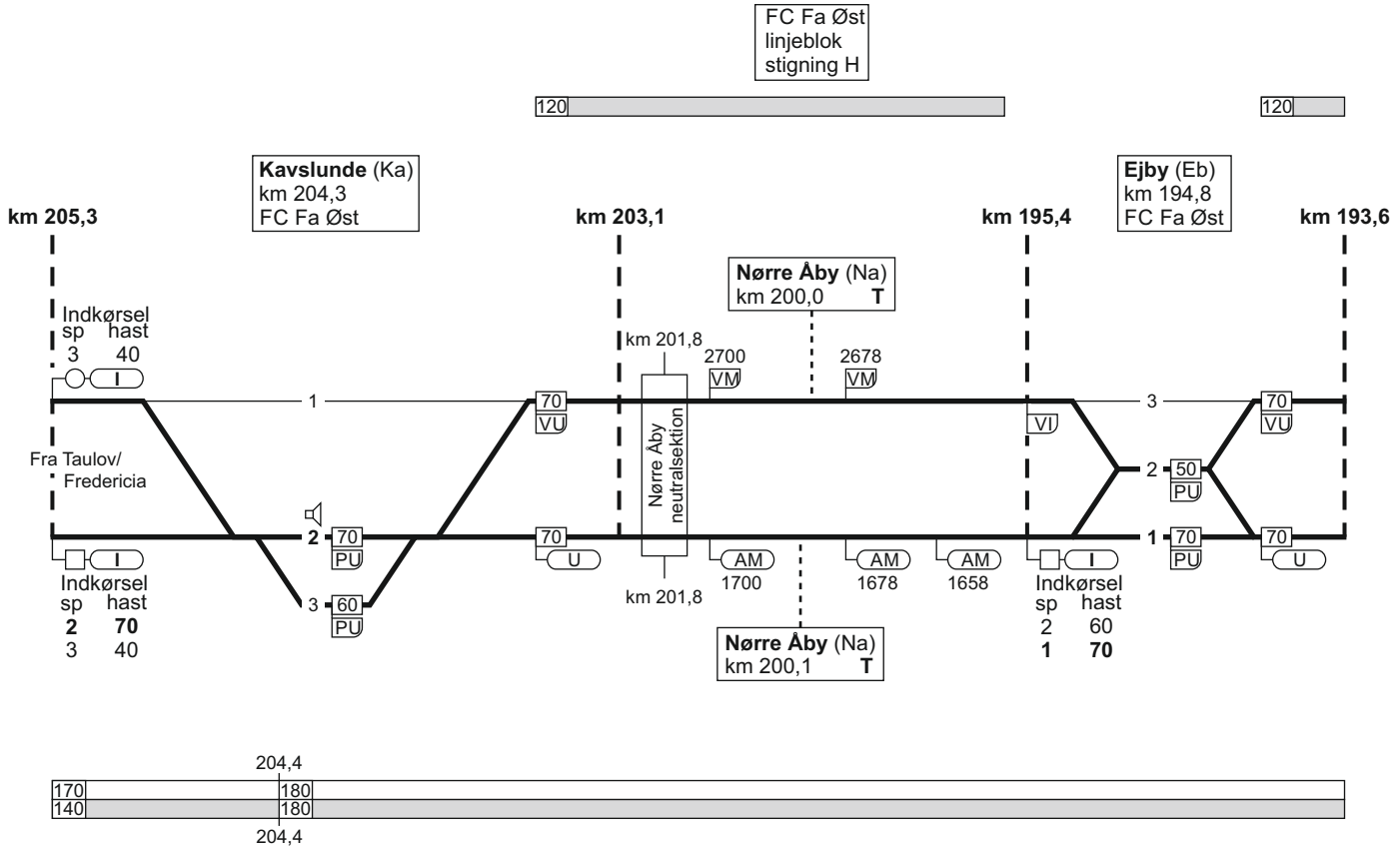

1. Taulov / Fredericia - København H

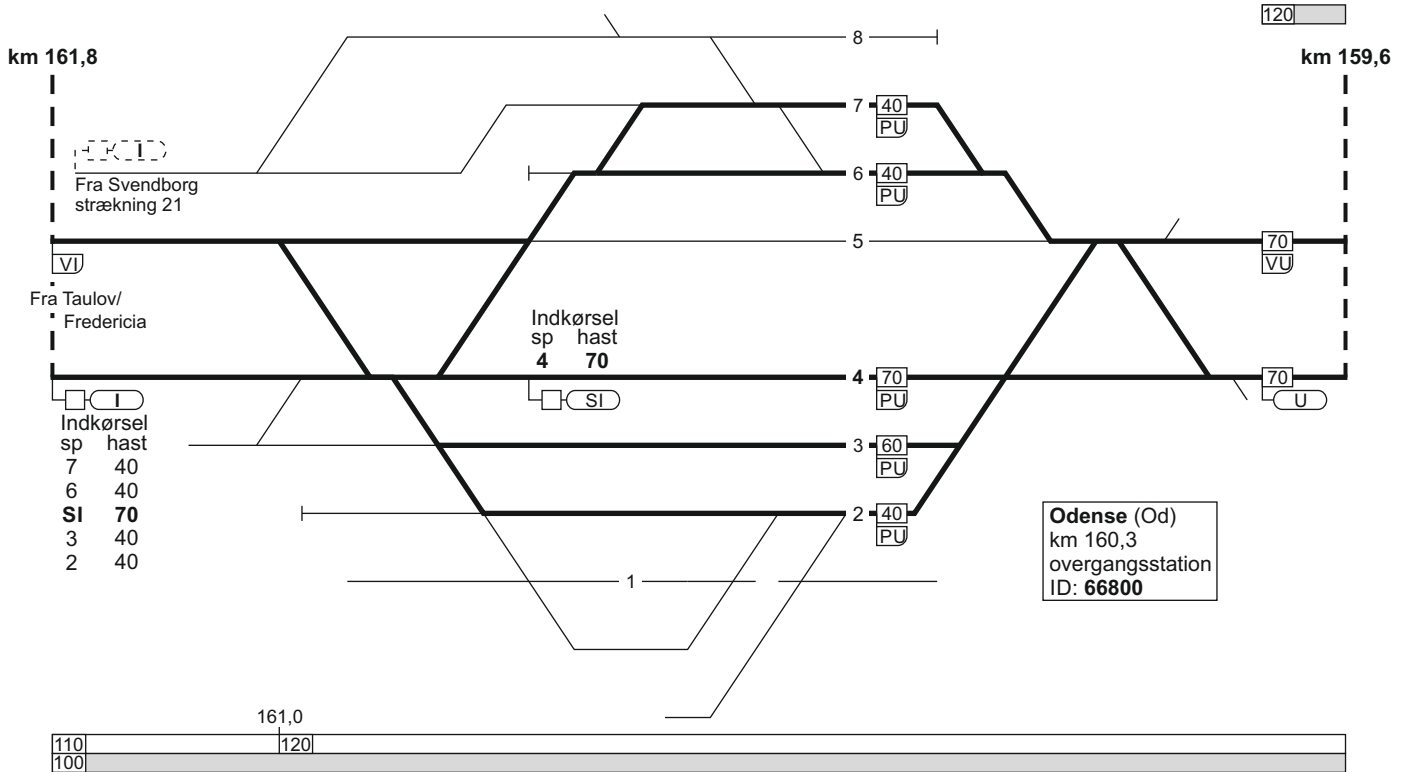

1. Taulov / Fredericia - København H

FC Ro Vest
linjeblok
stigning M

FC Ro Vest
linjeblok
stigning J

120

120

Ullerslev (Uv)
km 141,5
FC Ro Vest

Hjulby (Ju)
km 136,6
FC Ro Vest

km 142,7

km 141,0

km 137,2

km 135,6

km 133,0

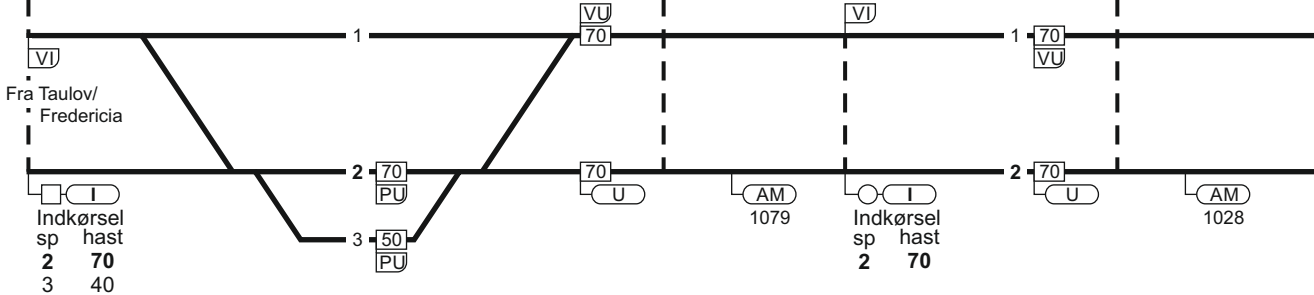

180
180

16.12.2022

1. Taulov / Fredericia - København H

FC Ro Vest
linjeblok / vekselspor
stigning F

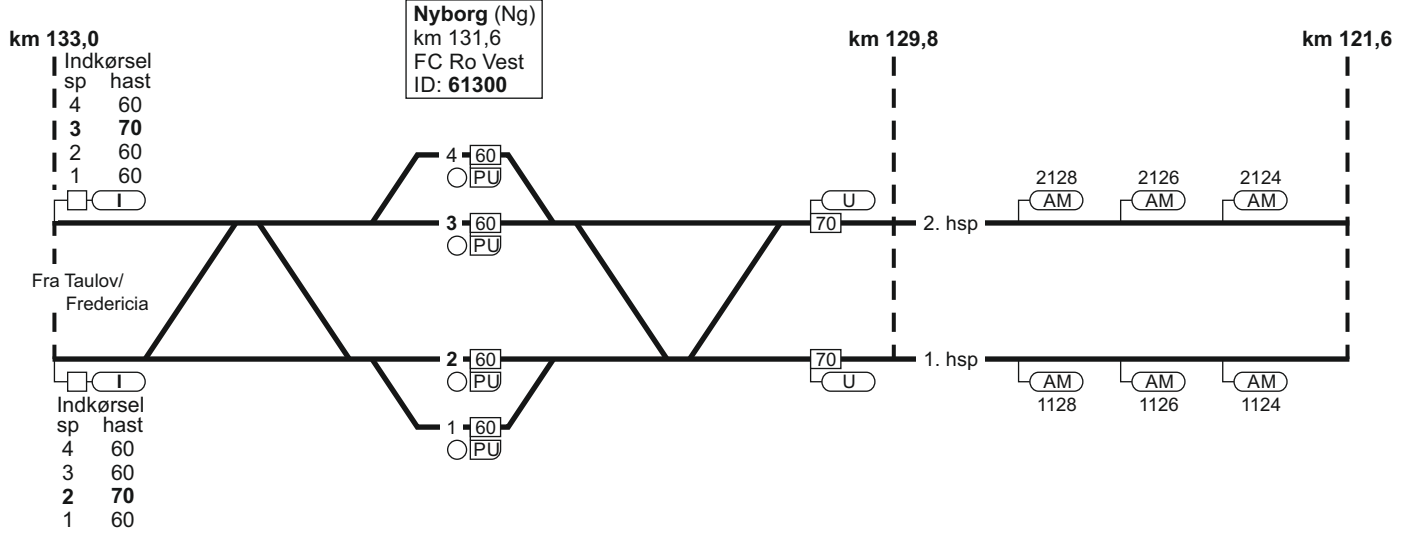
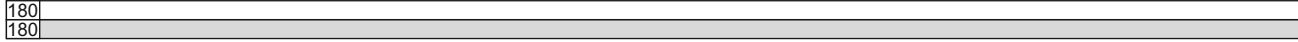

2247

TIB-S

1. Taulov / Fredericia - København H

57 - 8

1. Taulov / Fredericia - København H

FC Ro Vest
linjeblok / vekselspor
stigning D

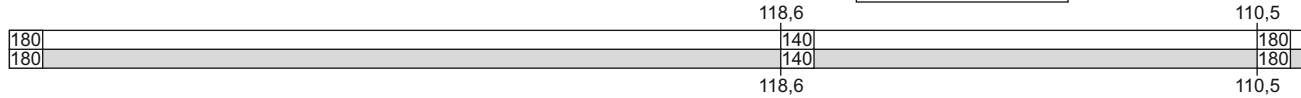

Sprogø (Spr)
km 120,2
FC Ro Vest

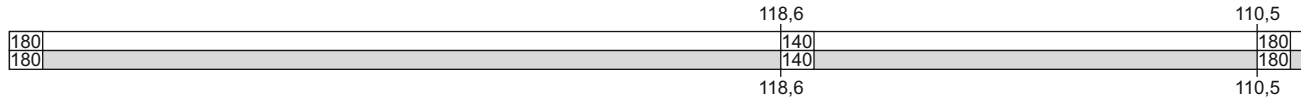
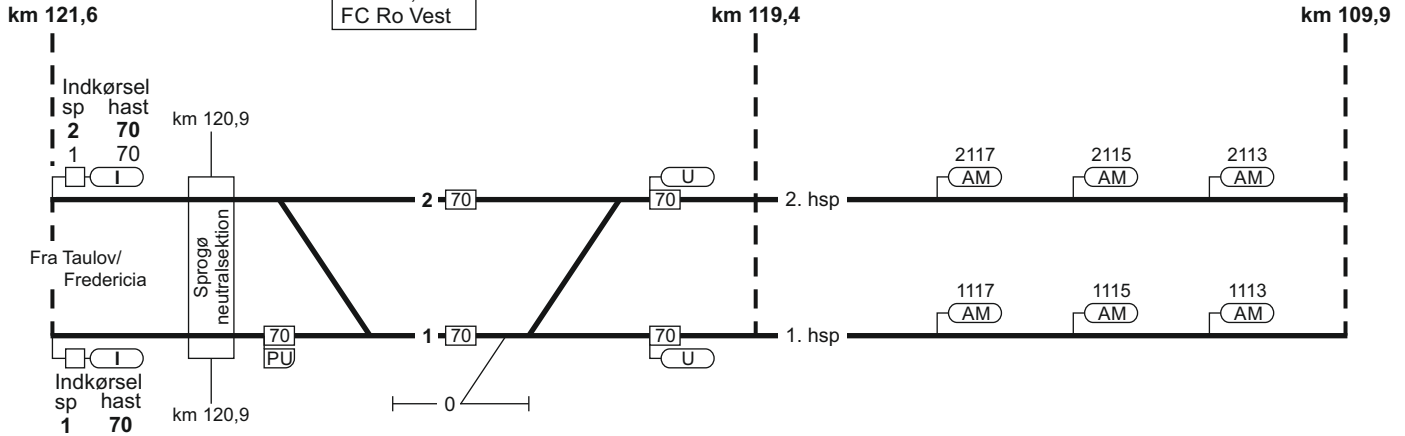

1. Taulov / Fredericia - København H

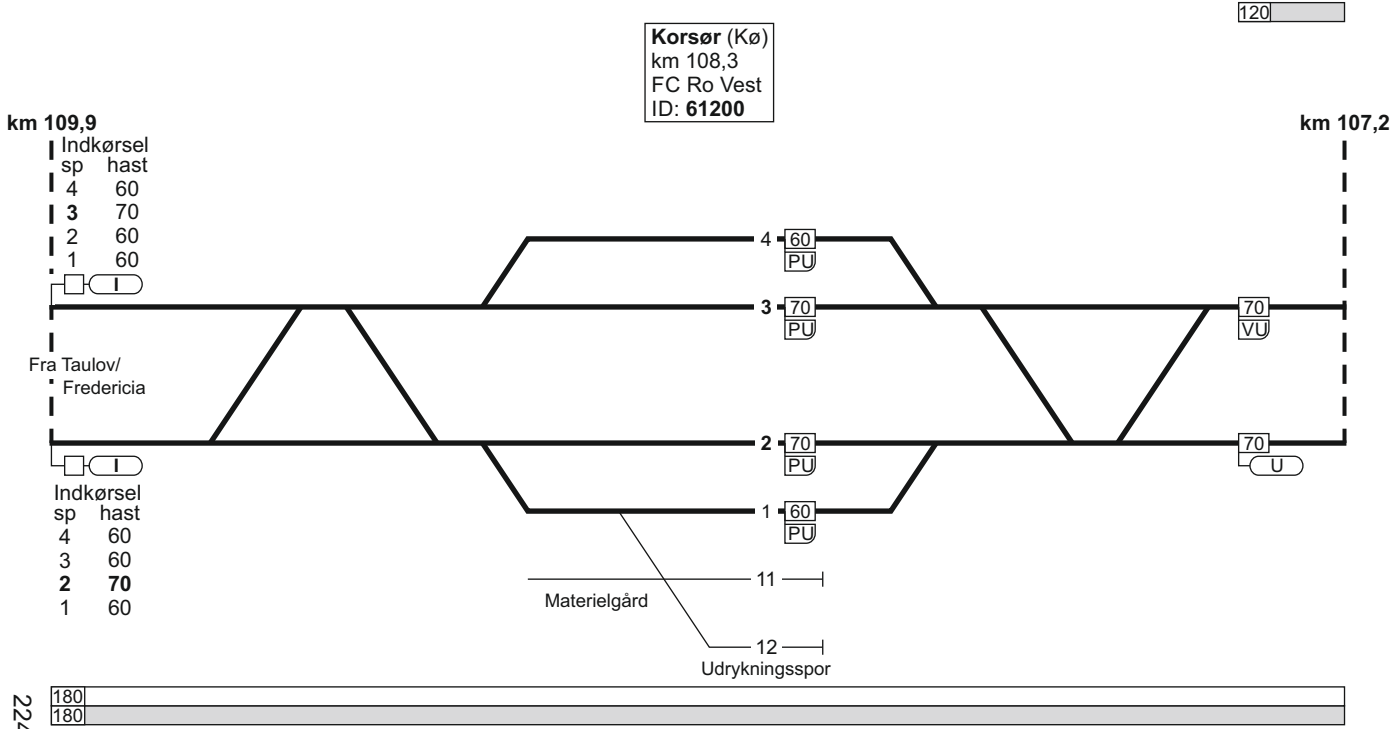

1. Taulov / Fredericia - København H

FC Ro Vest
linjeblok
stigning L

FC Ro Vest
linjeblok
stigning L

120

120

Forlev (Fo)
km 100,0
FC Ro Vest

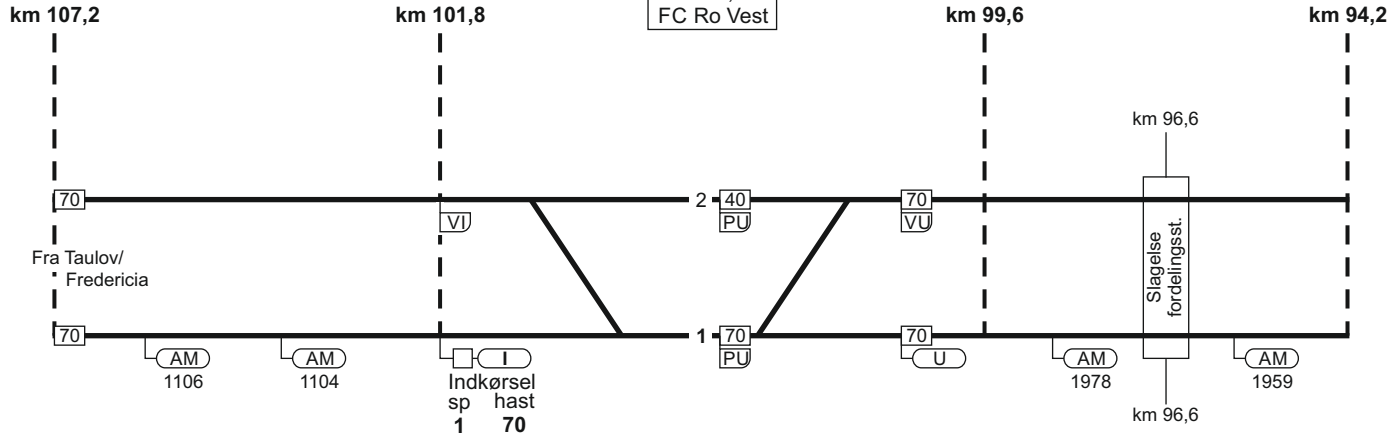

180 | 170
180 | 140

94,8
94,8

16.12.2022

1. Taulov / Fredericia - København H

FC Ro Vest
linjeblok
stigning M

FC Ro Vest
linjeblok
stigning L

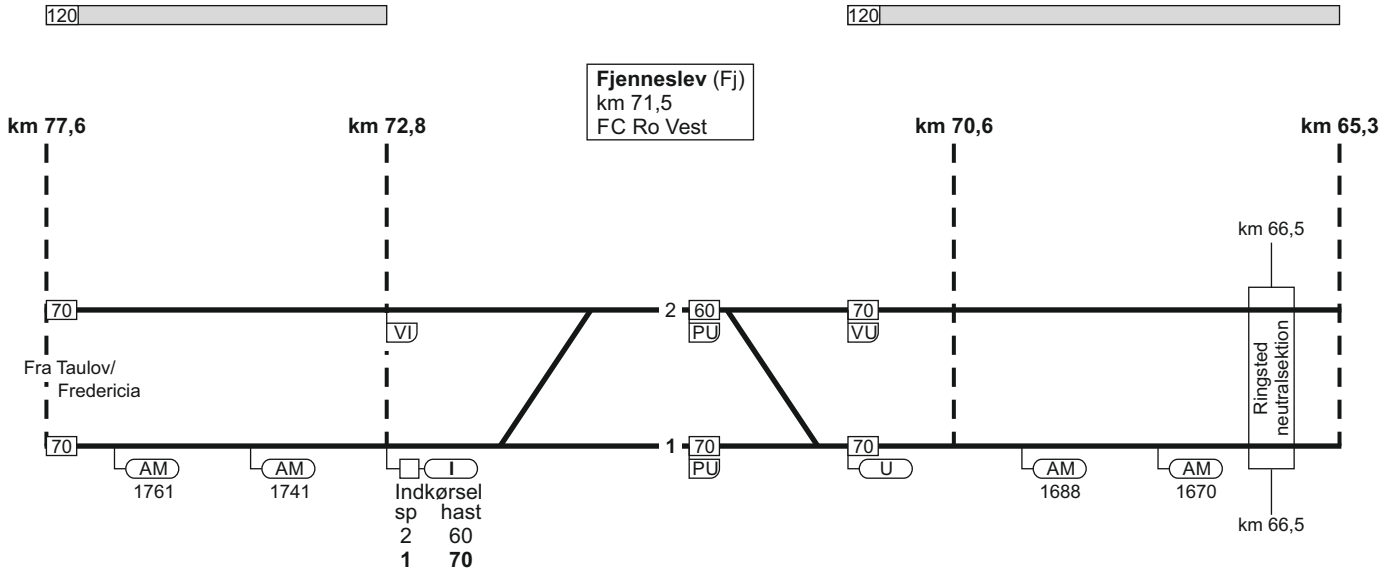

2250



TIB-S

1. Taulov / Fredericia - København H

63 - 16

km 65,3

1. Taulov / Fredericia - København H

64 - 16

Indkørsel
sp hast
1 - 6 40

Ringsted (Rg)
km 63,9
overgangsstation
FC Ro Midt
ID: 66300

Fra Taulov/Fredericia
mod København H strækning 6

Indkørsel
sp hast
2 70
3 40
4 40
5 40
6 40

Fra Lundby
strækning 2



1. Taulov / Fredericia - København H

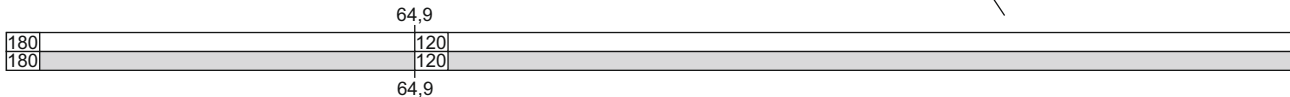

TIB-S

1. Taulov / Fredericia - København H

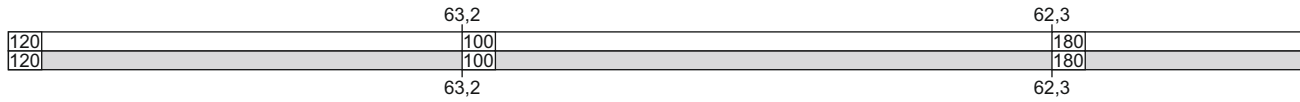
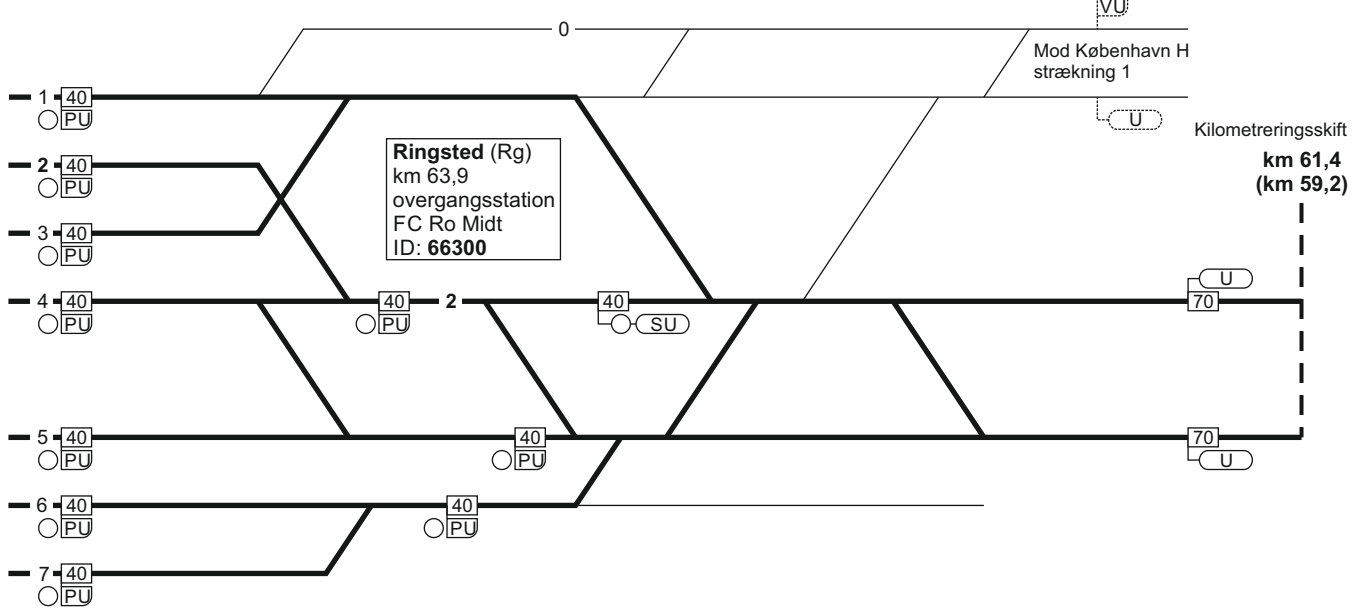

1. Taulov / Fredericia - København H

Ringsted (Rg)
 km 63,9
 overgangsstation
 FC Ro Midt
 ID: 66300

km 65,3

Indkørsel
 sp hast
 1 - 6 40

Fra Taulov/Fredericia
 mod København H strækning 1

Indkørsel
 sp hast
 2 70
 3 40
 4 40
 5 40
 6 40

Fra Lundby
 strækning 2

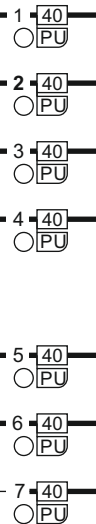

1. Taulov / Fredericia - København H

FC Ro Midt
linjeblok
stigning L

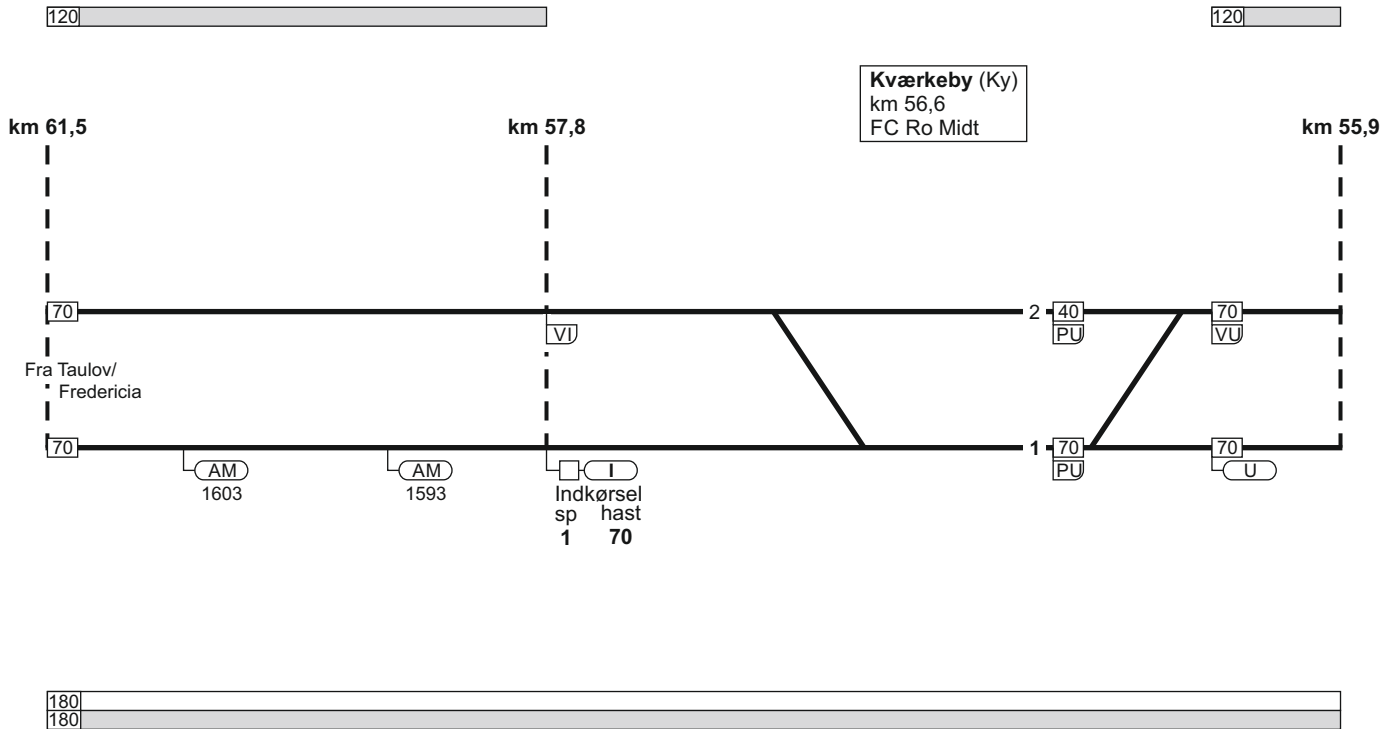

1. Taulov / Fredericia - København H

FC Ro Midt
linjeblok
stigning L

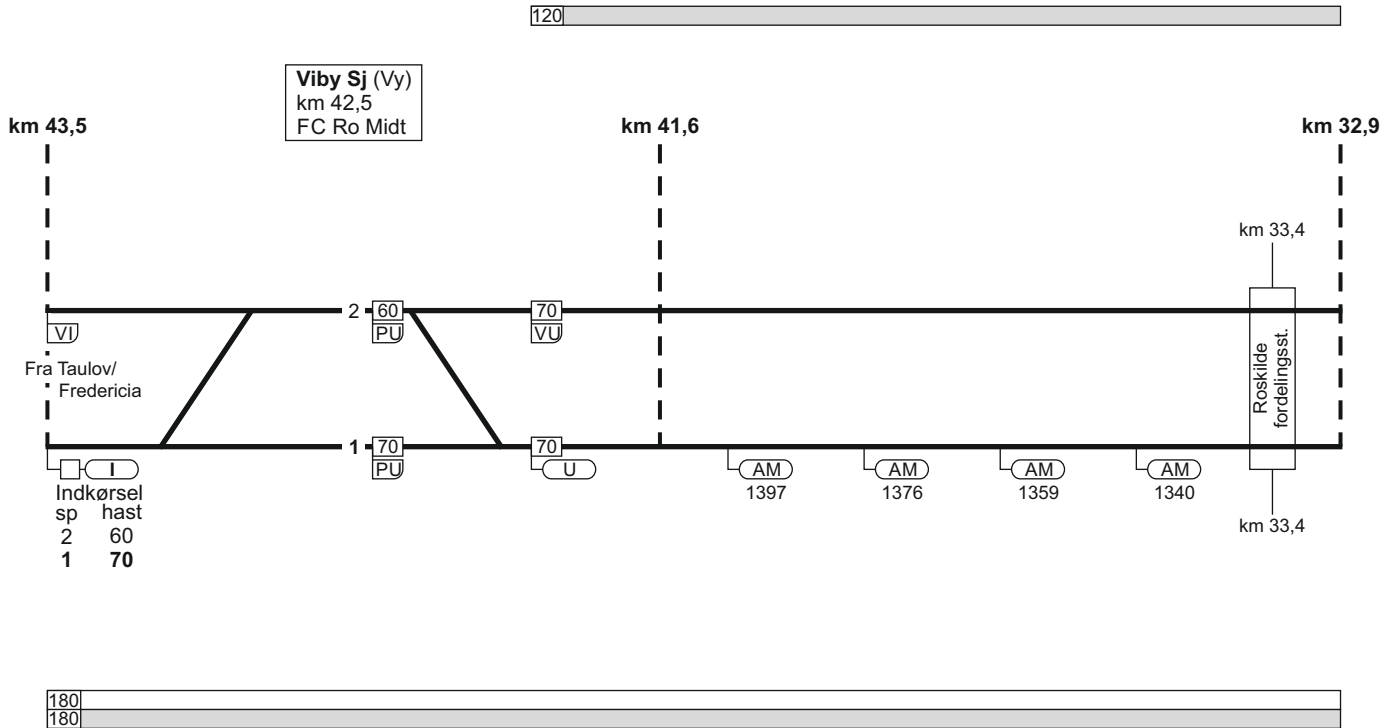

1. Taulov / Fredericia - København H

16.12.2022

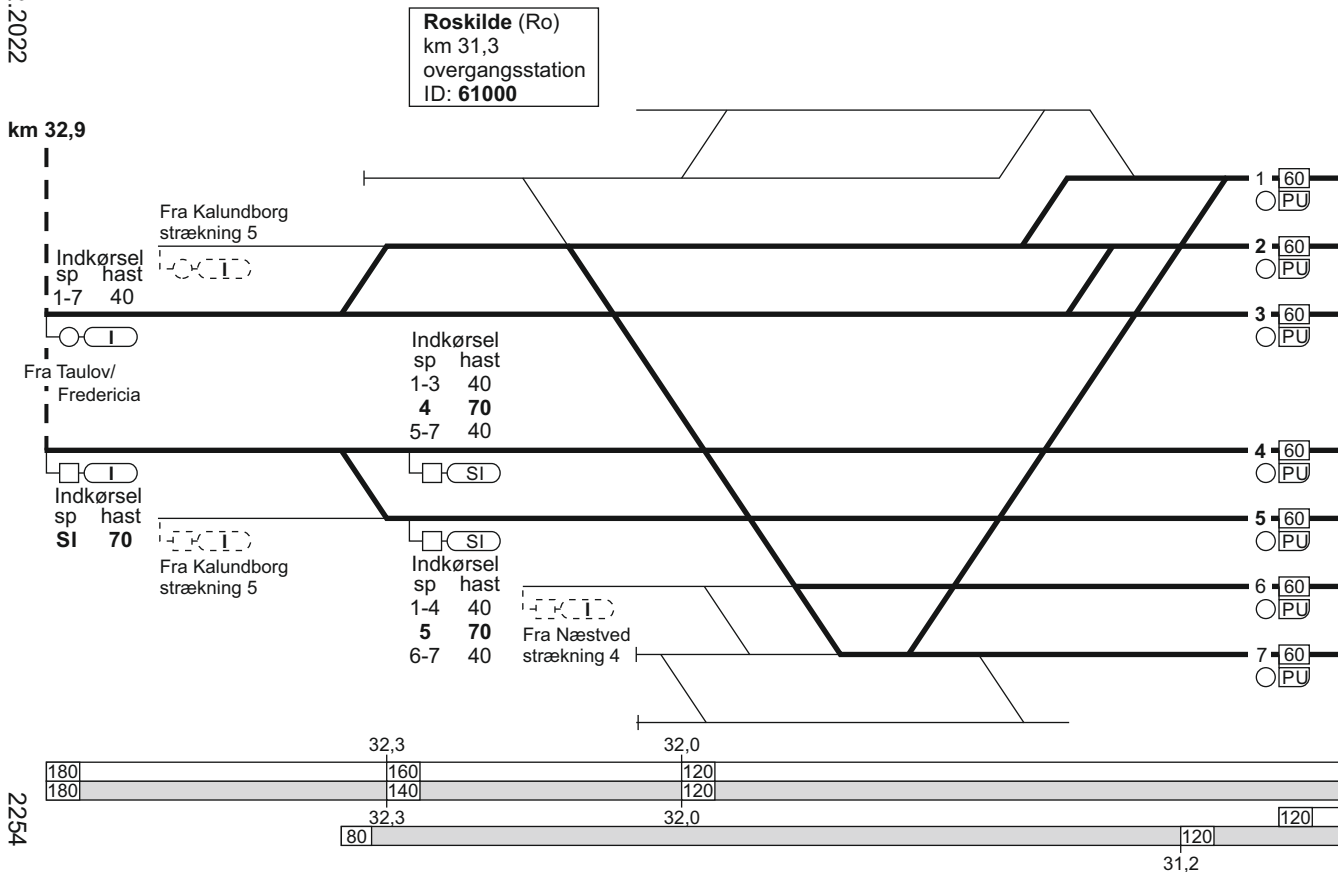

2254

1. Taulov / Fredericia - København H

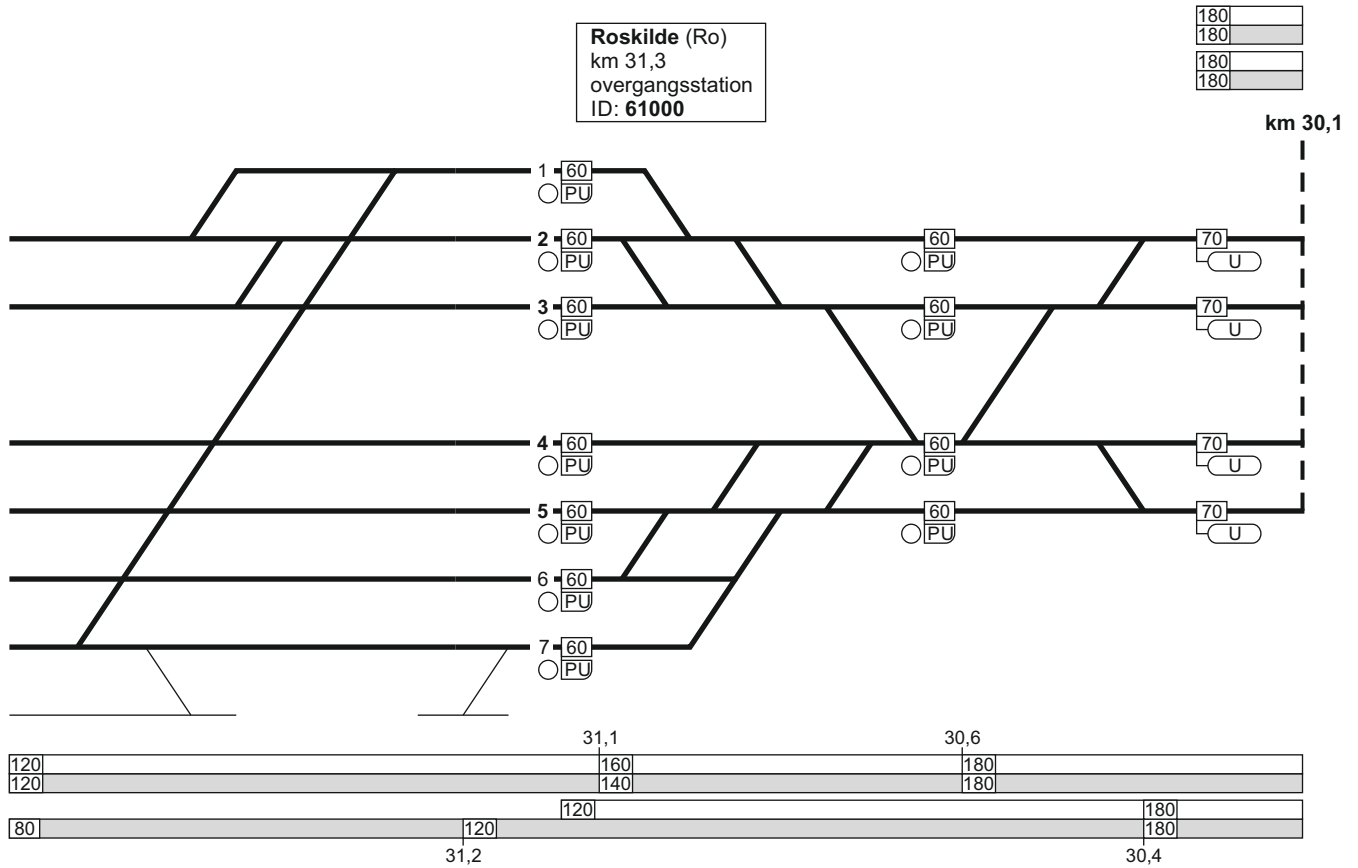

16.12.2022

1. Taulov / Fredericia - København H

FC Ro Øst
linjeblok / vekselspor
stigning M

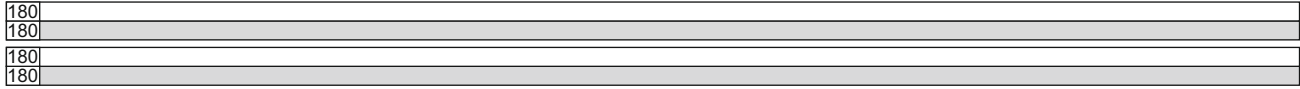

km 30,1 Trekroner (Trk)
km 28,3 T Hedehusene (Hh)
km 24,2 T km 21,0

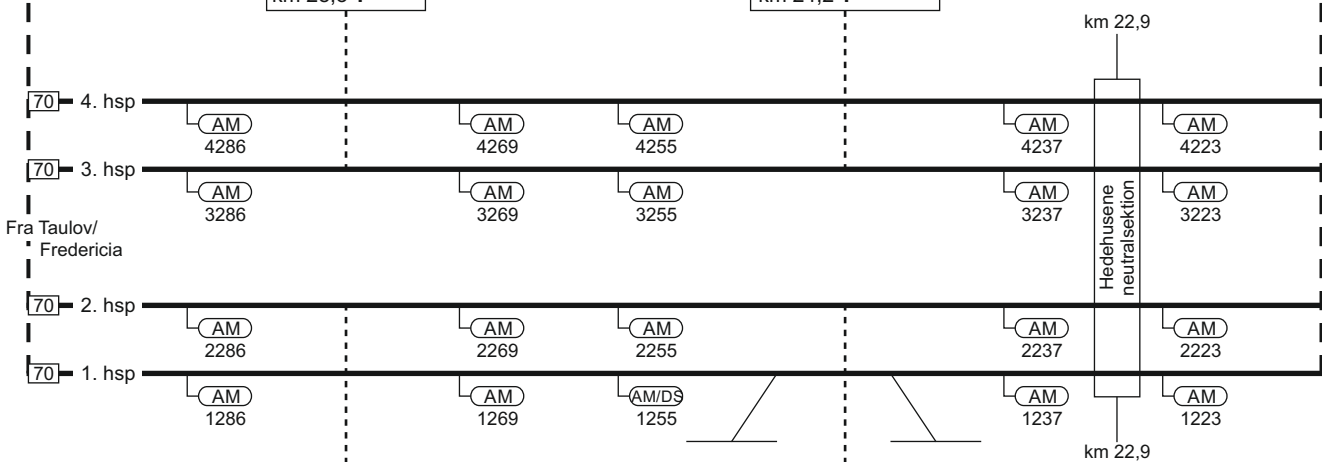

Trekroner (Trk)
km 28,3 T

Hedehusene (Hh)
km 23,9 ▲ km 24,2 T km 24,9 ▲
ID: 61041

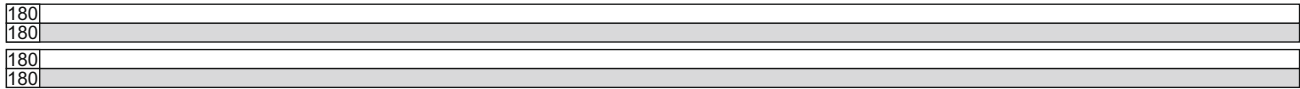

2255

TIB-S

1. Taulov / Fredericia - København H

73 - 9

28.02.2023

1. Taulov / Fredericia - København H

TIB-S

1. Taulov / Fredericia - København H

75 - 13

FC Glostrup
linjeblok
stigning M

FC Glostrup
linjeblok
stigning M

Glostrup (GI)
km 11,2
FC Glostrup
C22 arbejdende tog
ID: **60001**

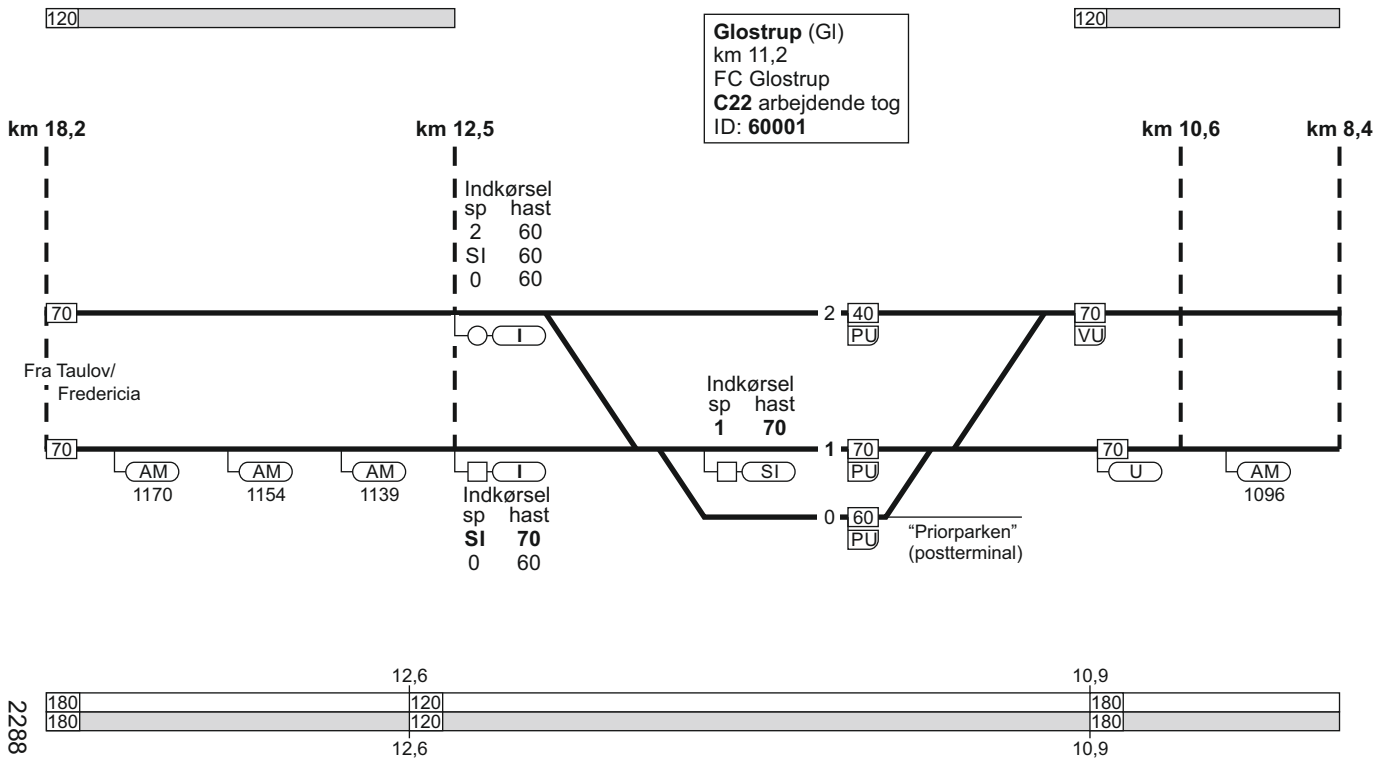

2288

1. Taulov / Fredericia - København H

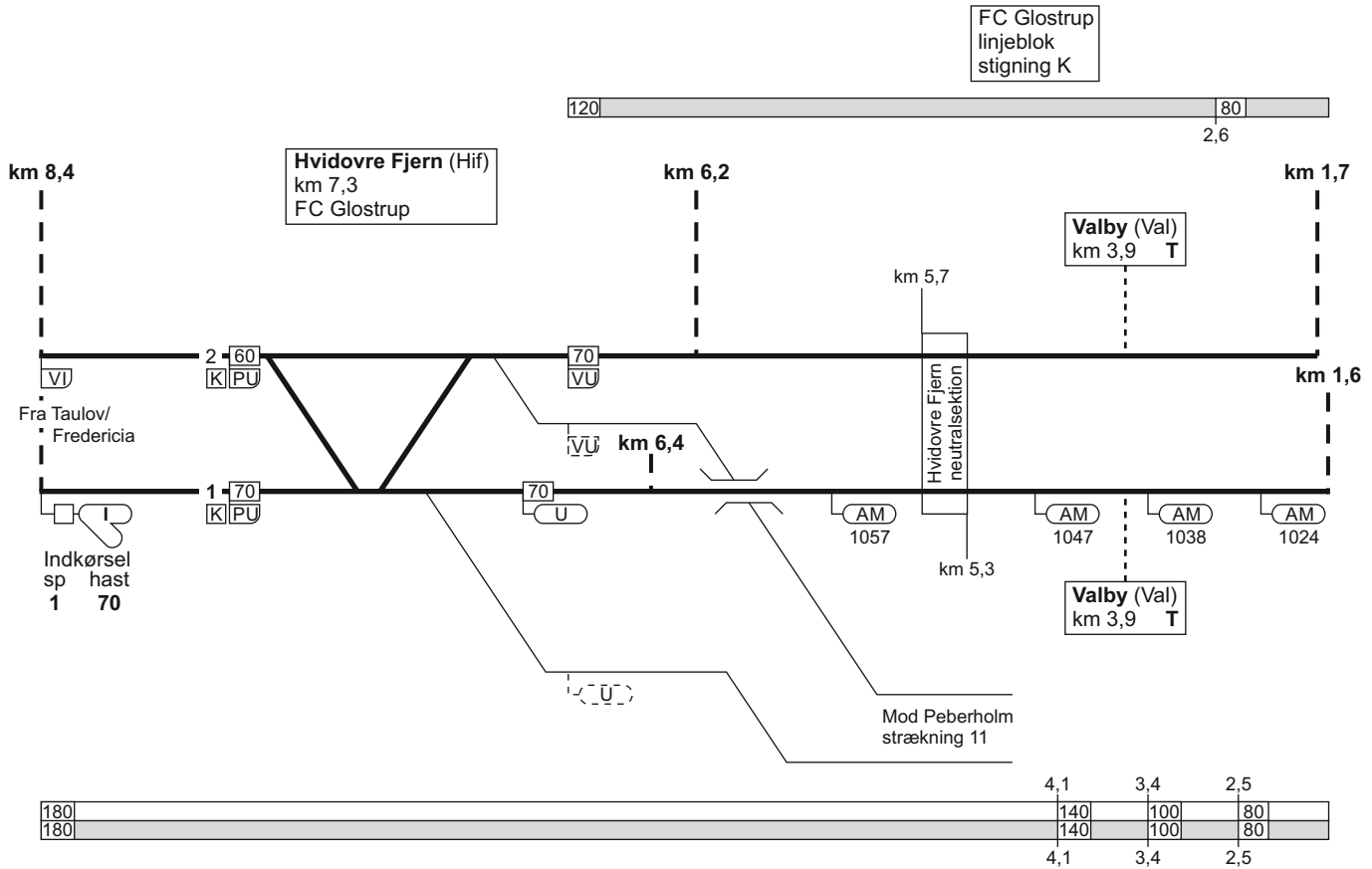

1. Taulov / Fredericia - København H

04.02.2022

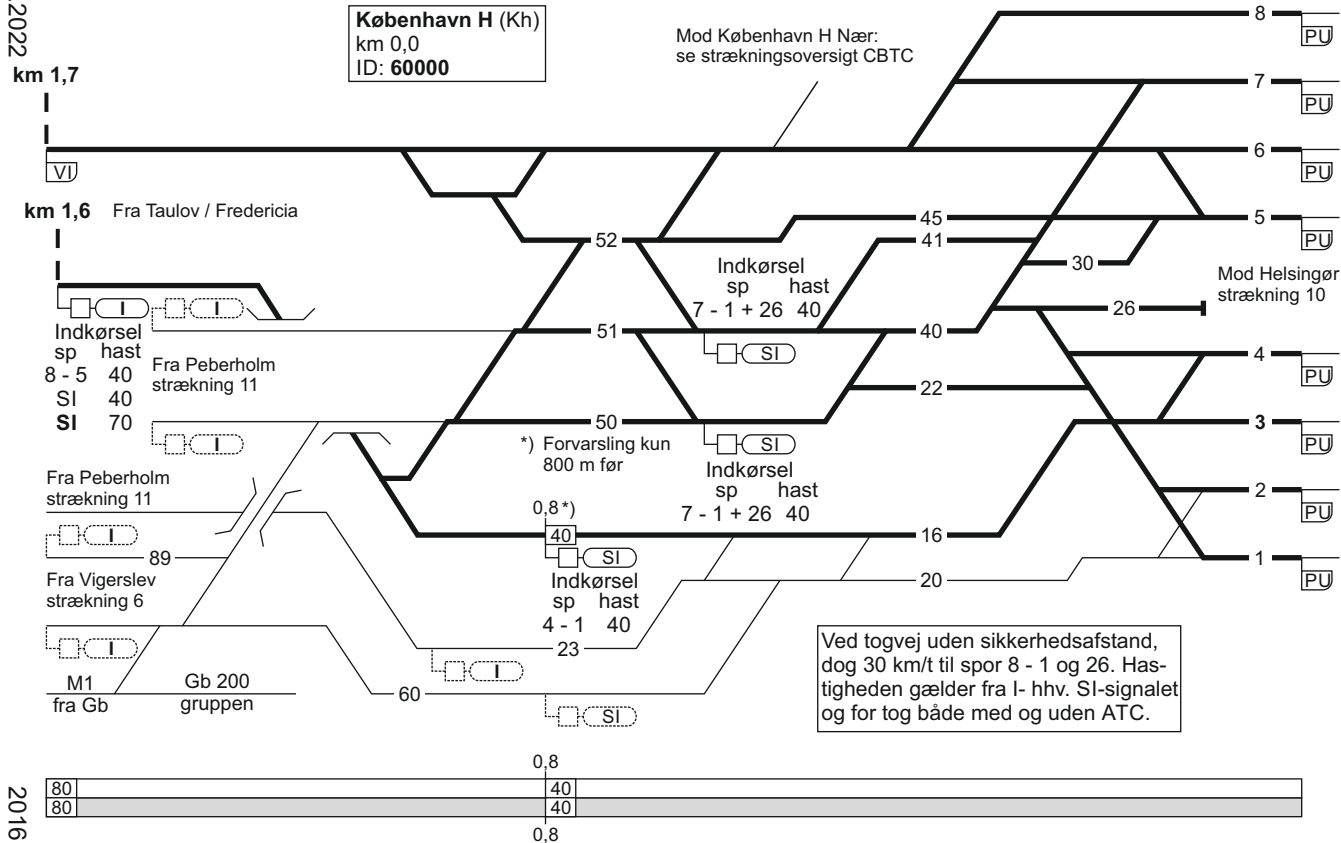

1. København H - Fredericia / Taulov

Togekspeditionssted 1	Togfølgestation 2	Sporbenyttelse 3	Standsningssted 4	Kmp/FC telefonnummer 5
København H.			<p>Spor 1-8 Tog fremført af diesellokomotiv standser med forreste køretøj i røgåbningen. Ved forspandskørsel dog med bagerste lok i røgåbningen.</p> <p>Passagertog der ankommer på hverdage i tidsrummet kl 02.00 - 04.30 og på søndage i tidsrummet kl. 02.00 - 05.30, skal uanset toglængde standse ud for «200m mærket» (SR-mærke 17.20).</p>	<p>Kmp: 82 34 12 14 eller 82 34 26 12</p> <p>GSM-R: 81 99 12 00</p> <p>FC Glostrup: Kh (ekskl.) - Htå (ekskl.) 82 34 18 80</p> <p>GSM-R: 81 99 12 01</p>

Togekspeditionssted 1	Togfølgestation 2	Sporbenyttelse 3	Standingssted 4	Kmp/FC telefonnummer 5
Roskilde				<p>Kmp Roskilde: 46 32 03 04 eller 82 42 41 11</p> <p>GSM-R: 81 99 12 10</p> <p>FC Roskilde Øst: Htå - Ro 82 42 41 19</p> <p>GSM-R: 81 99 12 11</p> <p>FC Roskilde Midt: Ro - Rg 46 32 49 80 eller 82 42 43 11</p> <p>GSM-R: 81 99 12 09</p>

Togekspeditionssted 1	Togfølgestation 2	Sporbenyttelse 3	Standingssted 4	Kmp/FC telefonnummer 5
				<p>FC Roskilde Vest: Rg (ekskl.) - KØ (ekskl.) 46 35 69 97 eller 82 42 43 94</p> <p>GSM-R: 81 99 12 15</p> <p>KØ - Od (ekskl.) 82 42 43 93</p> <p>GSM-R KØ - Ng: 81 99 12 14</p> <p>GSM-R Ng (ekskl.) - Od (ekskl.): 81 99 12 15</p>

Togekspeditionssted 1	Togfølgestation 2	Sporbenyttelse 3	Standingssted 4	Kmp/FC telefonnummer 5
Ringsted			<p>Ved indkørsel fra Sorø Tog som skal sammenkobles i spor 4 og 5: Først ankommende togdel skal standse ud for "240 metermærket" (SR-mærke 17.20.), hvis togdelen består af 1 togsæt. Først ankommende togdel skal standse ud for "S-mærket" (SR-mærke 17.18.), hvis togdelen består af 2 togsæt.</p>	GSM-R: 81 99 12 63
Odense				<p>Kmp: 82 20 11 11 eller 82 20 11 57</p> <p>GSM-R: 81 99 12 68</p>
Årup			<p>København - Fredericia/Taulov: Såfremt PU-signalet foran sporskiftet i spor 3 viser "Forbikørsel tilladt", skal personførende tog fra Tommerup køre helt frem til perron (næste PU-signal).</p> <p>Taulov/Fredericia - København: Personførende tog fra Ejby, der skal ekspederes ved perron og som får signalgivning for indkørsel til spor 3, skal efter endt ekspedition køre helt frem til togvejens endepunkt.</p>	

Togekspeditionssted 1	Togfølgestation 2	Sporbenyttelse 3	Standingssted 4	Kmp/FC telefonnummer 5
Fredericia			Når tog i spor 10 opformeres med ER-togsæt forrest, skal ER-togsættet placeres med førerrummet 20 meter bag det tændte standingsmærke.	<p>Kmp Fa: 82 27 23 05</p> <p>GSM-R: 81 99 12 20</p> <p>FC Fredericia Øst: Od (ekskl.) - Fa (ekskl.) 82 27 25 16</p> <p>GSM-R: 81 99 12 21</p> <p>FC Fredericia Vest: Sno (ekskl.) - TI 82 27 25 15</p> <p>GSM-R: 81 99 12 24</p>

2. Ringsted - (Lundby)

Strækningshastighed:

Delstrækning	Strækningshastighed (km/t)
Ringsted - Næstved	180
Næstved - Lundby	160

2. Ringsted - (Lundby)

FC Ro Midt
linjeblok / vekselspor
stigning L

28.02.2023

TIB-S

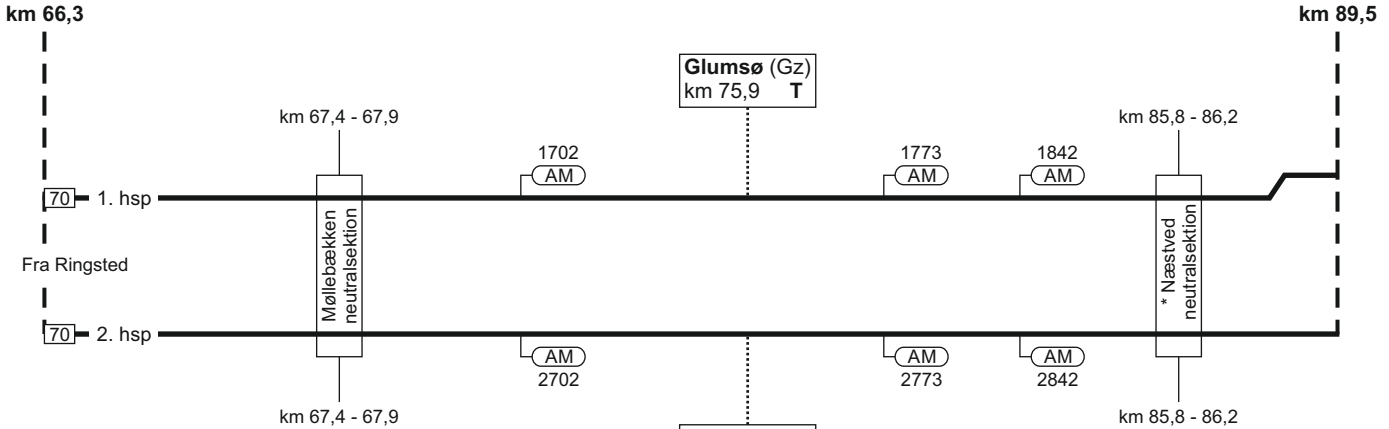
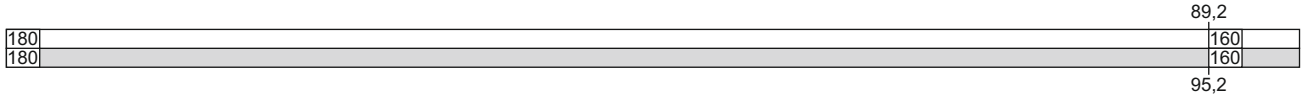

* Neutralsektion ikke i drift

2289

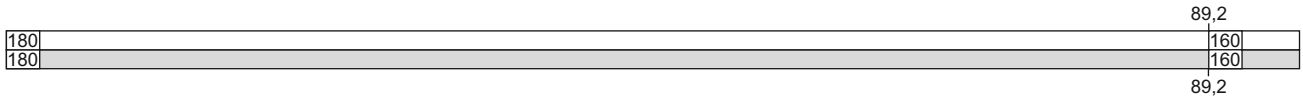

2. Ringsted - (Lundby)

93 - 23

2. Ringsted - (Lundby)

94 - 23

2. Ringsted - (Lundby)

TIB-S

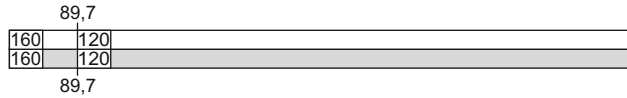

Næstved (Næ)
 km 90,7
 FC Ro Midt
 ID: 66600

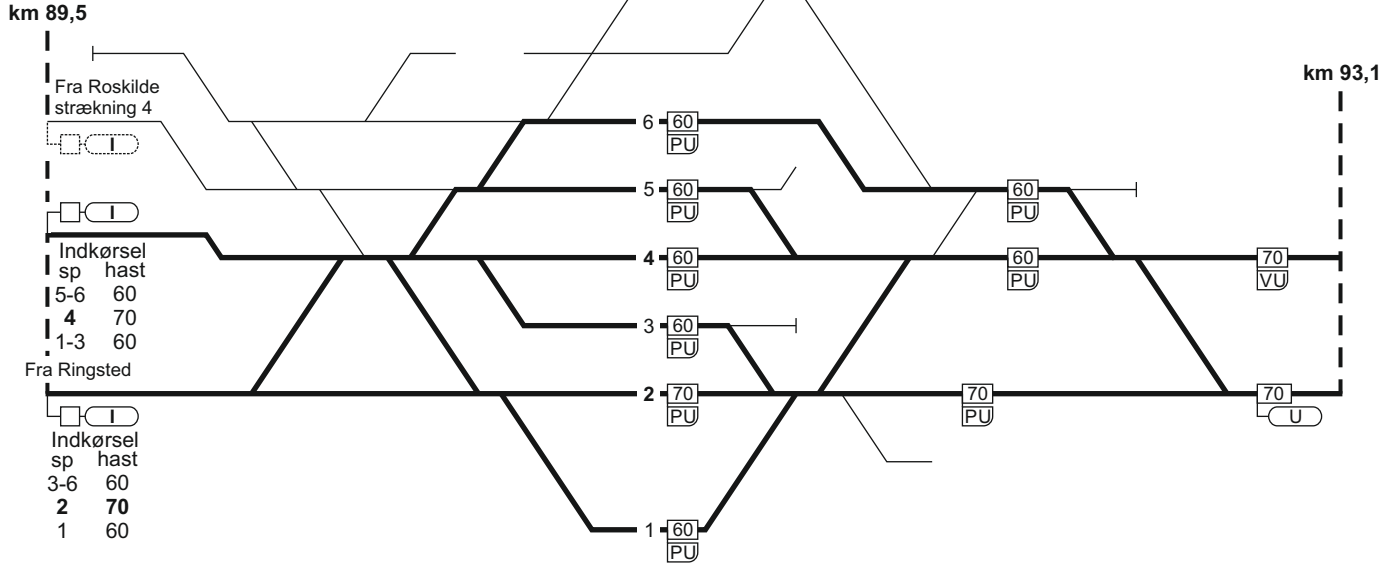

2. Ringsted - (Lundby)

28.02.2023

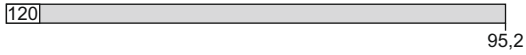

FC Ro Midt
linjeblok
stigning K

km 93,1



Fra Ringsted

Mod Lundby:
Se strækningsoversigt ETCS
Strækning 2



2290



TIB-S

2. Ringsted - (Lundby)

95 - 16

2. (Lundby) - Ringsted

96 - 16

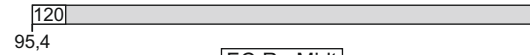

FC Ro Midt
linjeblok
stigning K

km 93,1



Mod Ringsted

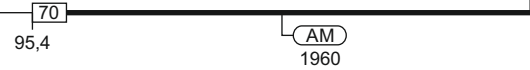

Fra Lundby:
Se strækningsoversigt ETCS
Strækning 2

2. (Lundby) - Ringsted



TIB-S

2. (Lundby) - Ringsted

TIB-S

2. (Lundby) - Ringsted

97 - 21

28.02.2023

km 93,1

km 89,5

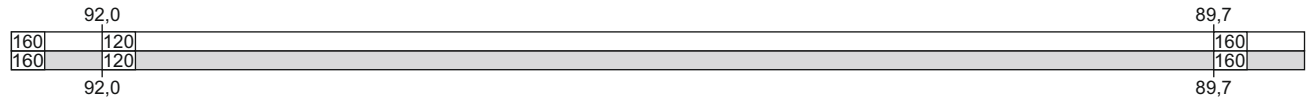
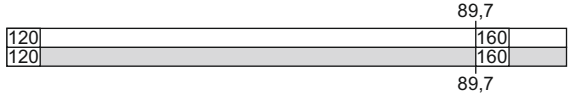
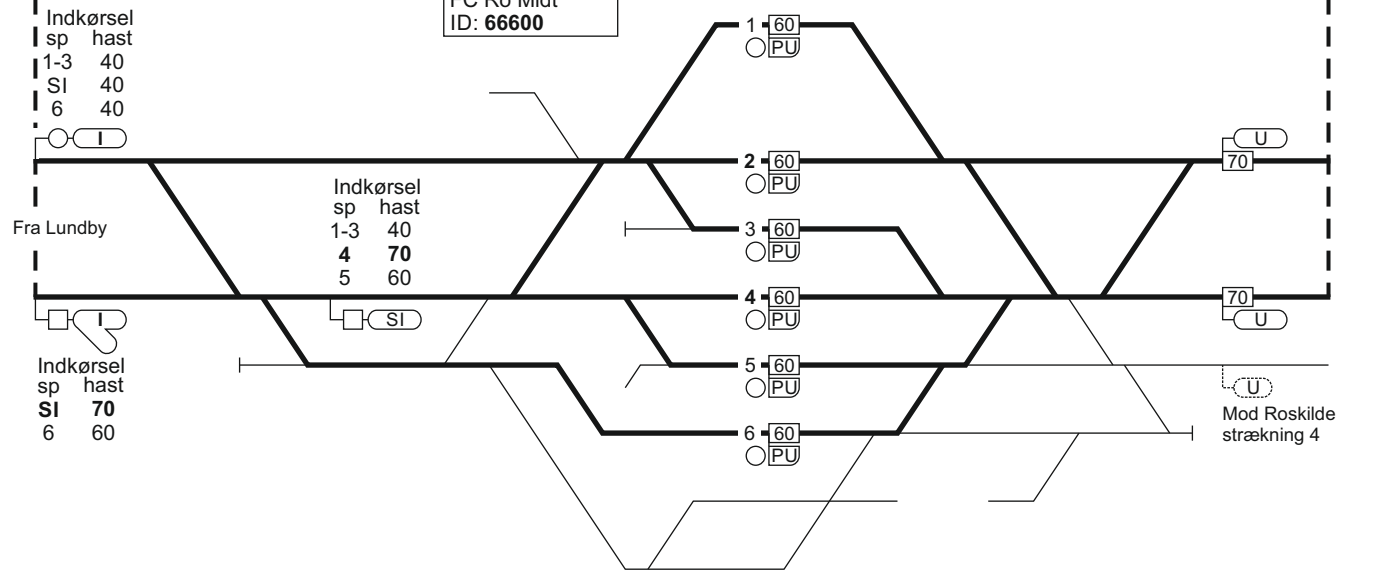

2291

2. (Lundby) - Ringsted

FC Ro Midt
linjeblok / vekselspor
stigning K

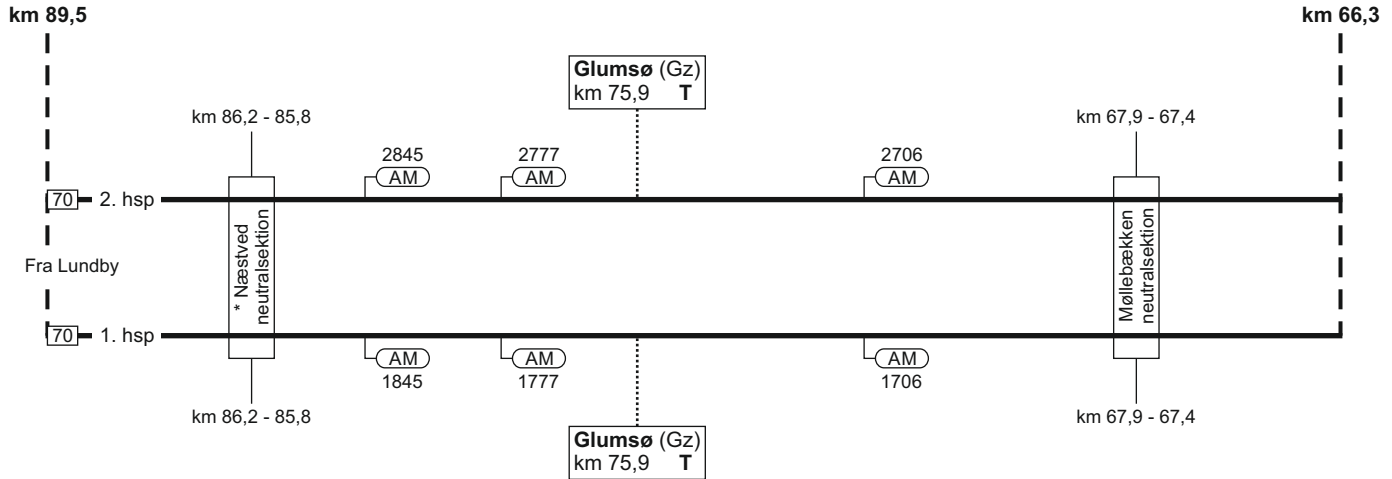
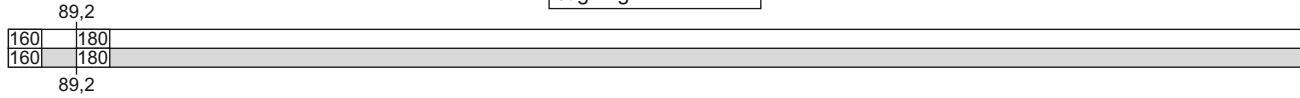

* Neutralsektion ikke i drift



2. (Lundby) - Ringsted

19.12.2022

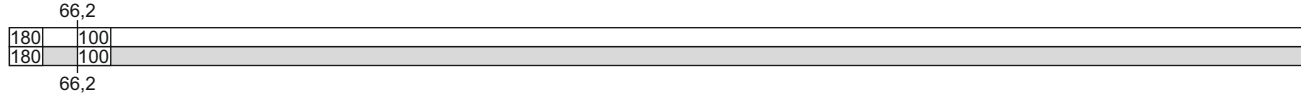

km 66,3

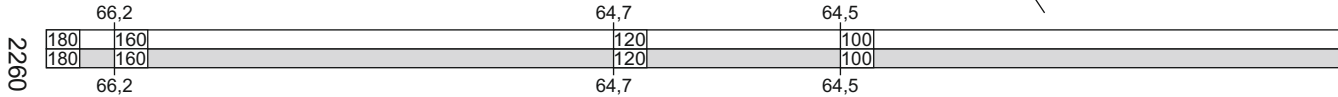
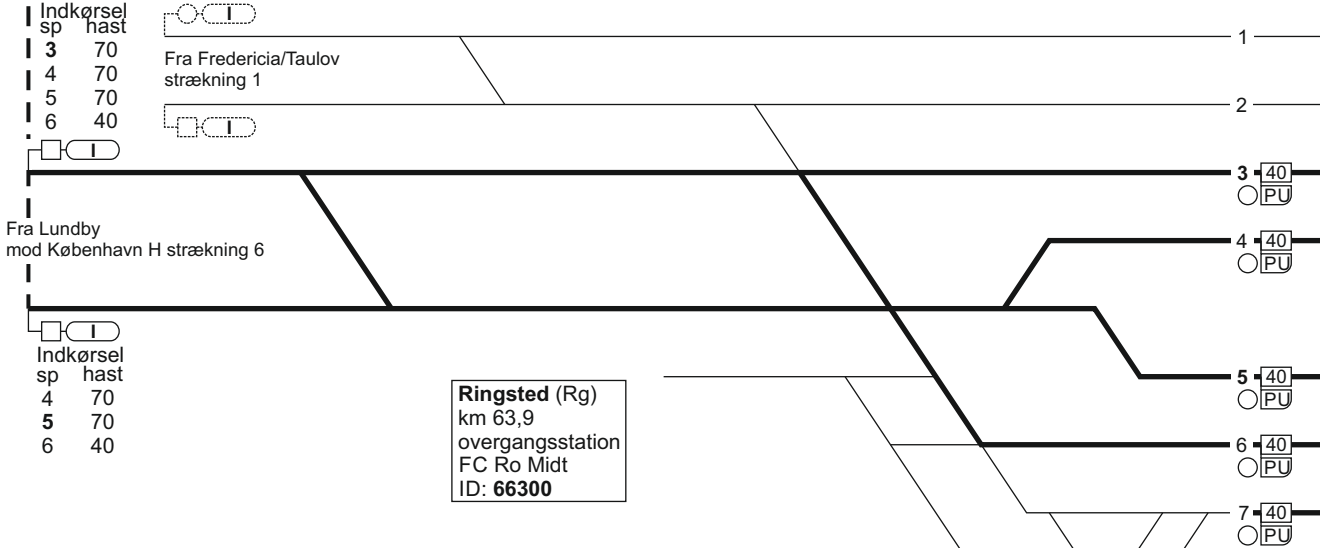

2260

2. (Lundby) - Ringsted

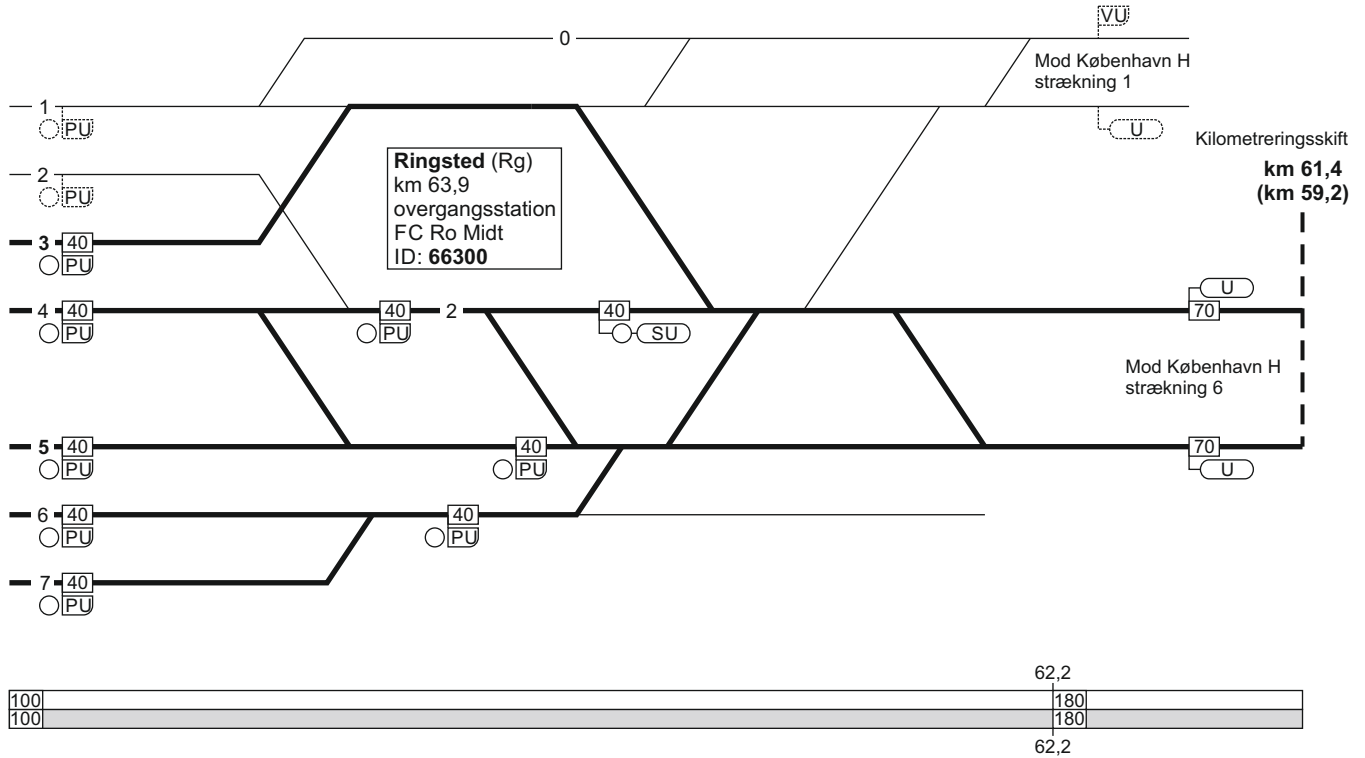
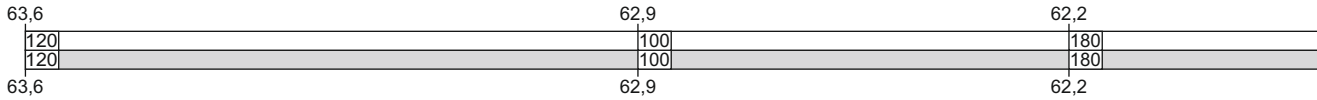

2. (Lundby) - Ringsted

19.12.2022

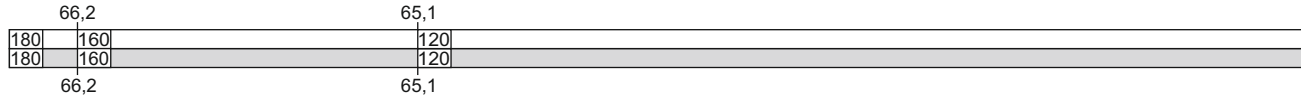

km 66,3



2261



TIB-S

2. (Lundby) - Ringsted

101 - 14

2. (Lundby) - Ringsted

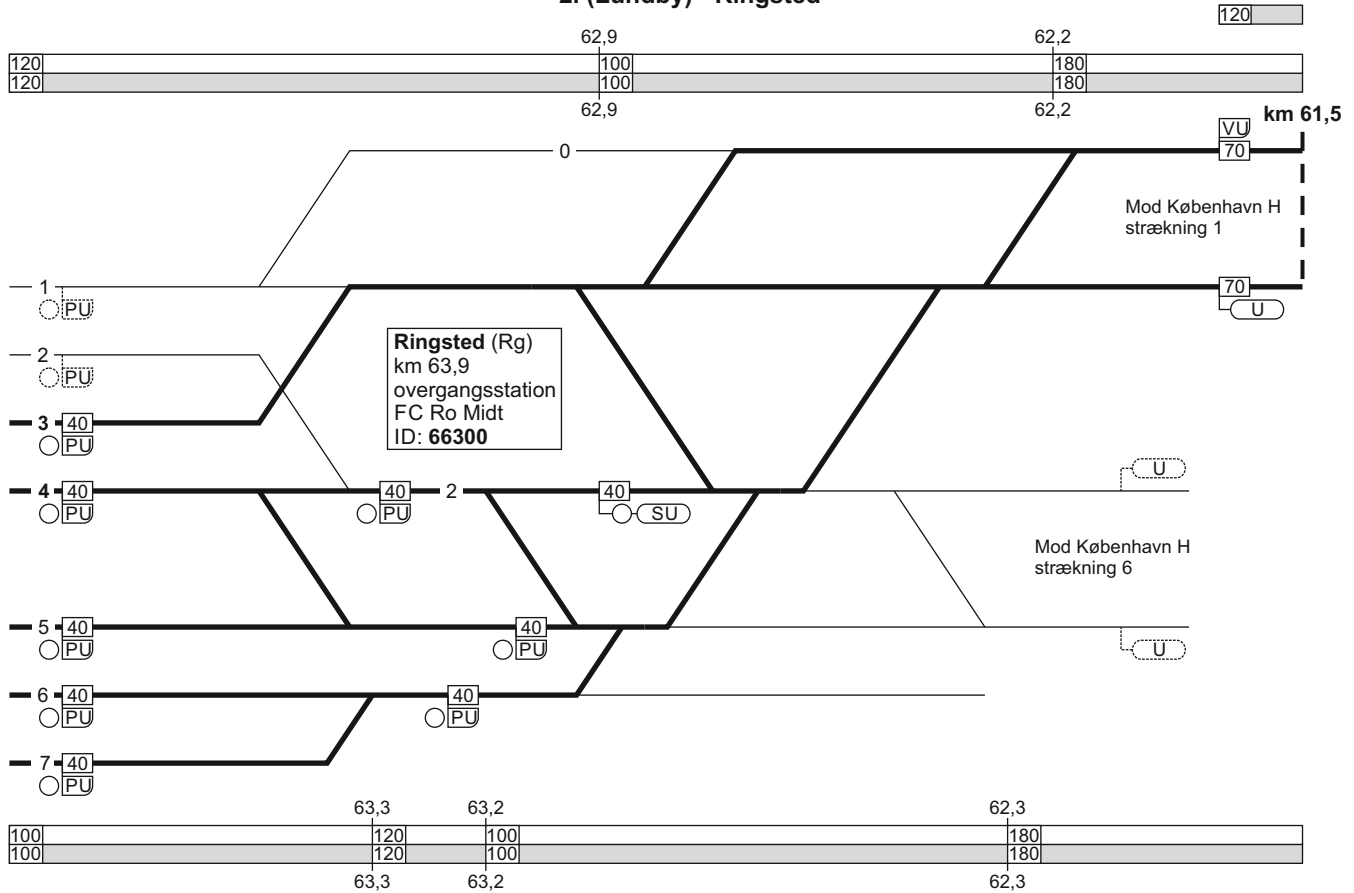

2. Ringsted - (Lundby)

Togekspeditionssted 1	Togfølgestation 2	Sporbenyttelse 3	Standsningssted 4	Kmp/FC telefonnummer 5
Ringsted			<p>Ved indkørsel fra Næstved Tog som skal sammenkobles i spor 4 og 5:</p> <p>Først ankommende togdel skal standse ud for "240 metermærket" (SR-mærke 17.20.), hvis togdelen består af 1 togsæt.</p> <p>Først ankommende togdel skal standse ud for "S-mærket" (SR-mærke 17.18.), hvis togdelen består af 2 togsæt.</p>	<p>GSM-R: 81 99 12 63</p> <p>FC Roskilde Midt: Rg - Næ 46 32 49 80 eller 82 42 43 12</p> <p>GSM-R: 81 99 12 09</p>
Næstved				<p>FC Roskilde Midt: Rg - Næ 46 32 49 80 eller 82 42 43 12</p> <p>GSM-R: 81 99 12 66</p>

4. Ringsted - (Gadstrup) og (Holme-Olstrup) - Næstved

Strækningshastighed:

Delstrækning	Strækningshastighed (km/t)
Roskilde - (Gadstrup) og (Holme-Olstrup) - Næstved	120

4. Roskilde - (Gadstrup) og (Holme-Olstrup) - Næstved

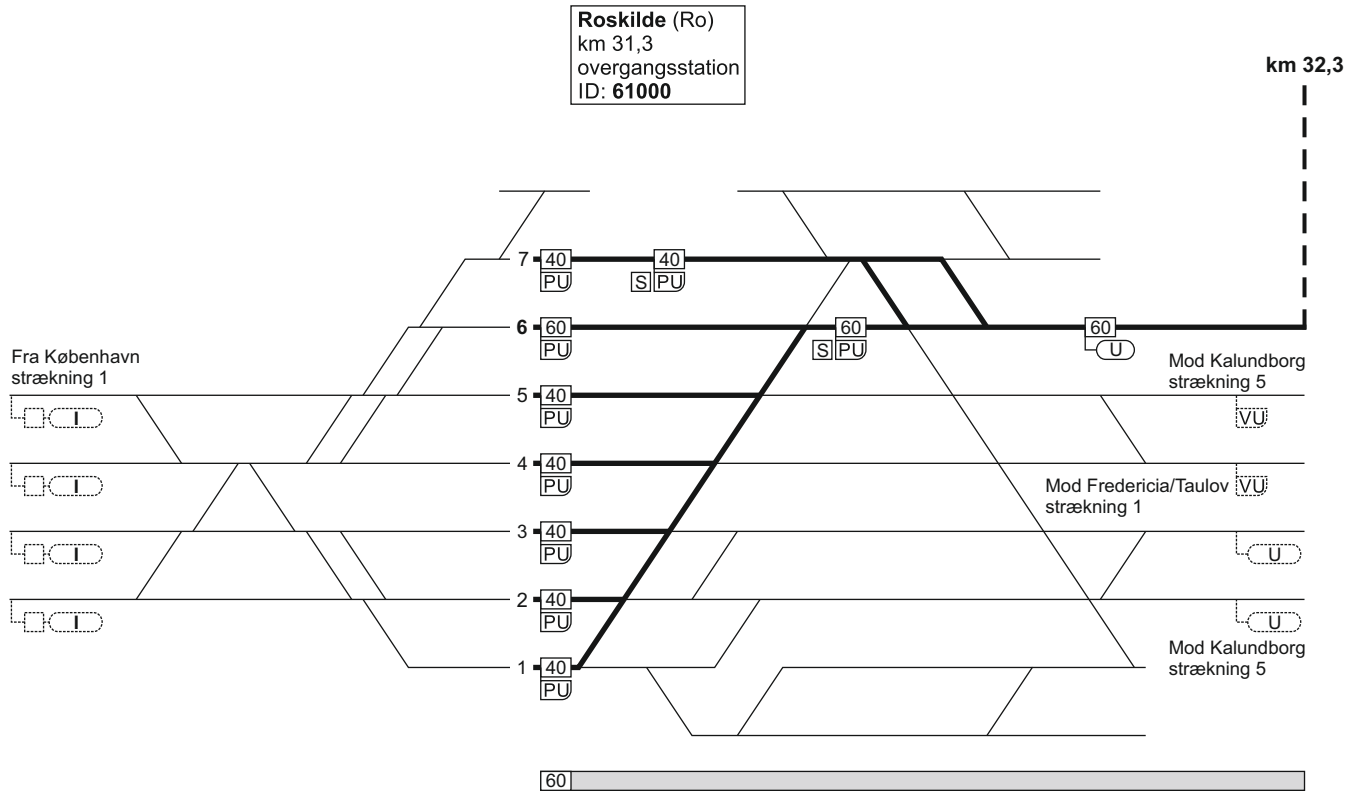

03.03.2023

4. Roskilde - (Gadstrup) og (Holme-Olstrup) - Næstved

Kmp Ro
linjeblok
stigning L

FC Ro Midt
linjeblok
stigning K

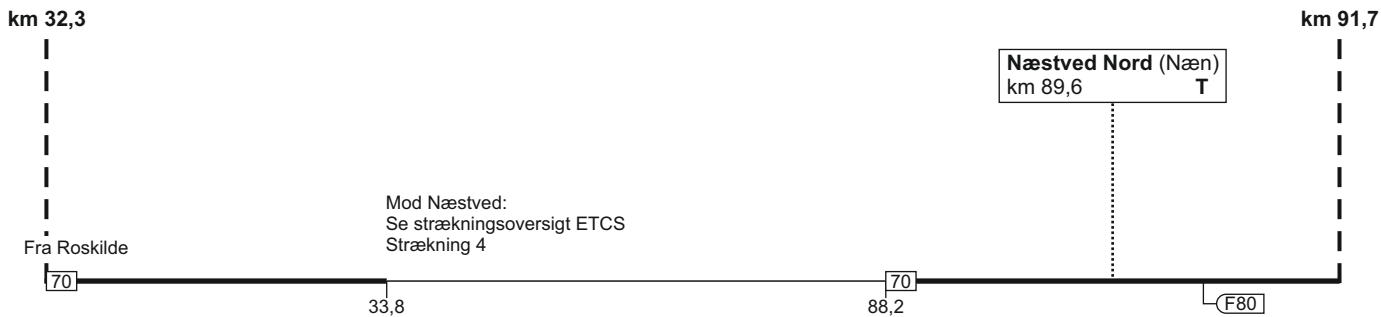

TIB-S

4. Roskilde - (Gadstrup) og (Holme-Olstrup) - Næstved

133 - 16

4. Roskilde - (Gadstrup) og (Holme-Olstrup) - Næstved

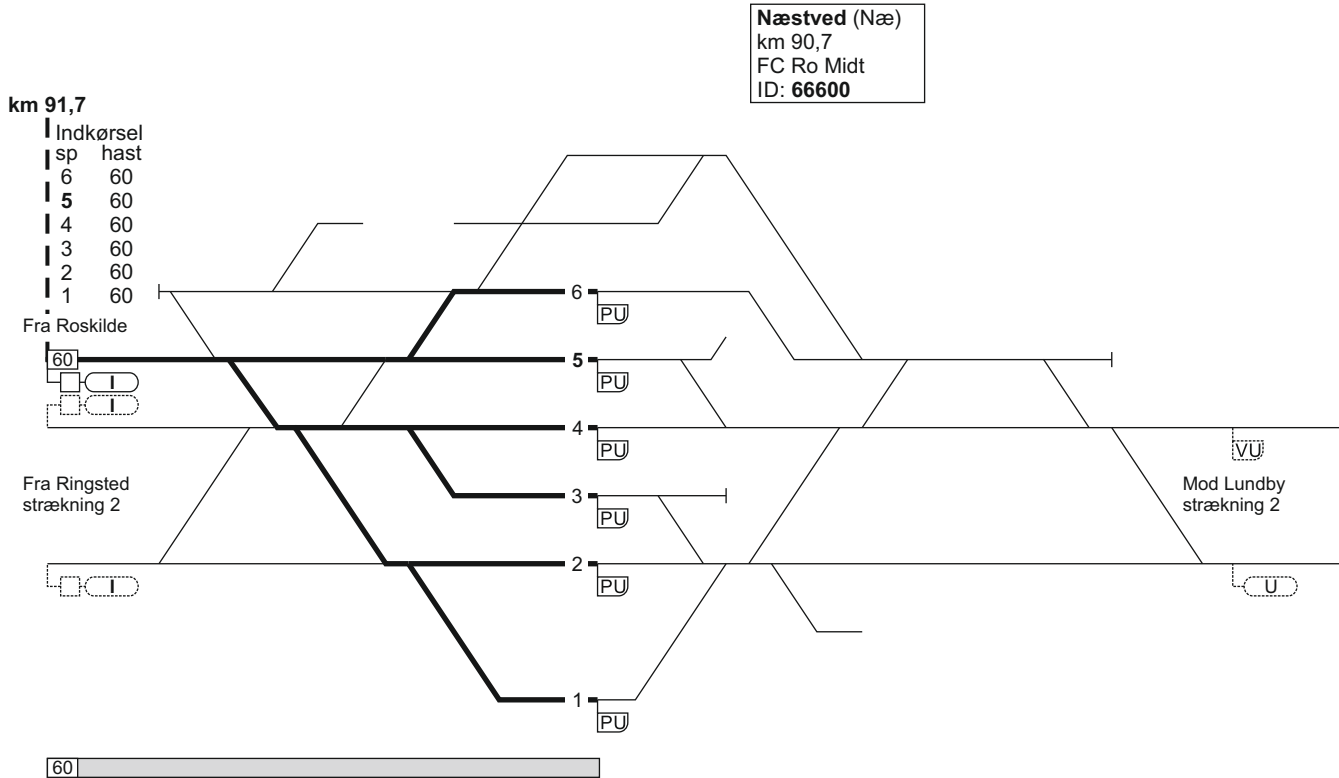

4. Næstved - (Holme-Olstrup) og (Gadstrup) - Roskilde

FC Ro Midt
linjeblok
stigning J

Kmp Ro
linjeblok
stigning L

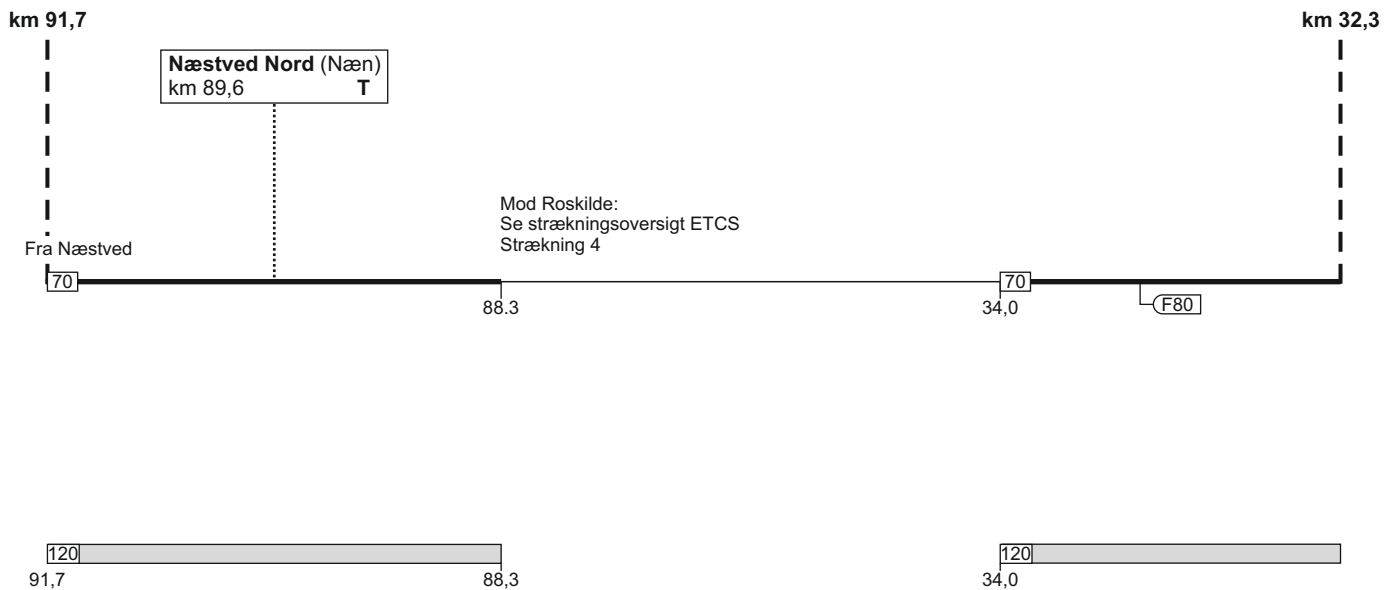

4. Næstved - (Holme-Olstrup) og (Gadstrup) - Roskilde

Roskilde (Ro)
 km 31,3
 overgangsstation
 ID: 61000

09.04.2023

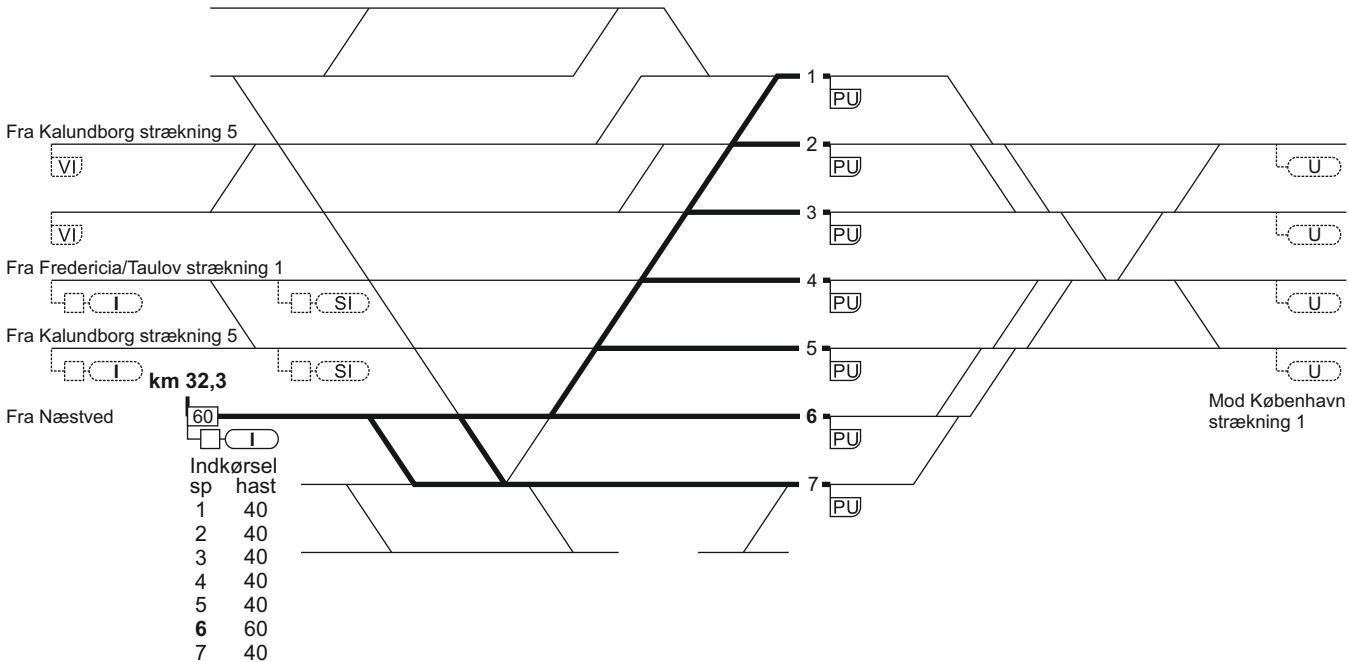

60

2310

4. Roskilde - (Gadstrup) og (Holme-Olstrup) - Næstved

Togekspeditionssted 1	Togfølgestation 2	Sporbenyttelse 3	Standingssted 4	Kmp/FC telefonnummer 5
Roskilde				Kmp Roskilde: 82 42 41 11 GSM-R: 81 99 12 10
Næstved				FC Roskilde Midt: 46 32 49 80 eller 82 42 43 12 GSM-R: 81 99 12 66

5. Roskilde - Kalundborg

Strækningshastighed:

Delstrækning	Strækningshastighed (km/t)
Roskilde - Holbæk	160
Holbæk - Kalundborg	120

5. Roskilde - Kalundborg

Roskilde (Ro)
 km 31,3
 overgangsstation
 ID: 61000

km 30,1

1. hsp
 2. hsp
 3. hsp
 4. hsp
 Fra København

Indkørselshastigheder

Fra \ Til	7	6	5	4	3	2	1
	1. hsp	60	60	70	40	60	60
2. hsp	60	60	60	70	60	60	60
3. hsp	60	60	60	40	70	60	60
4. hsp	60	60	60	40	70	70	60

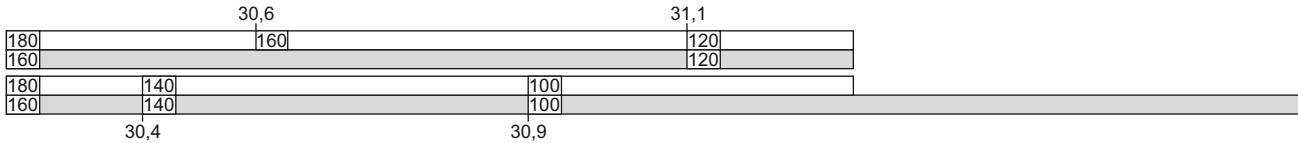
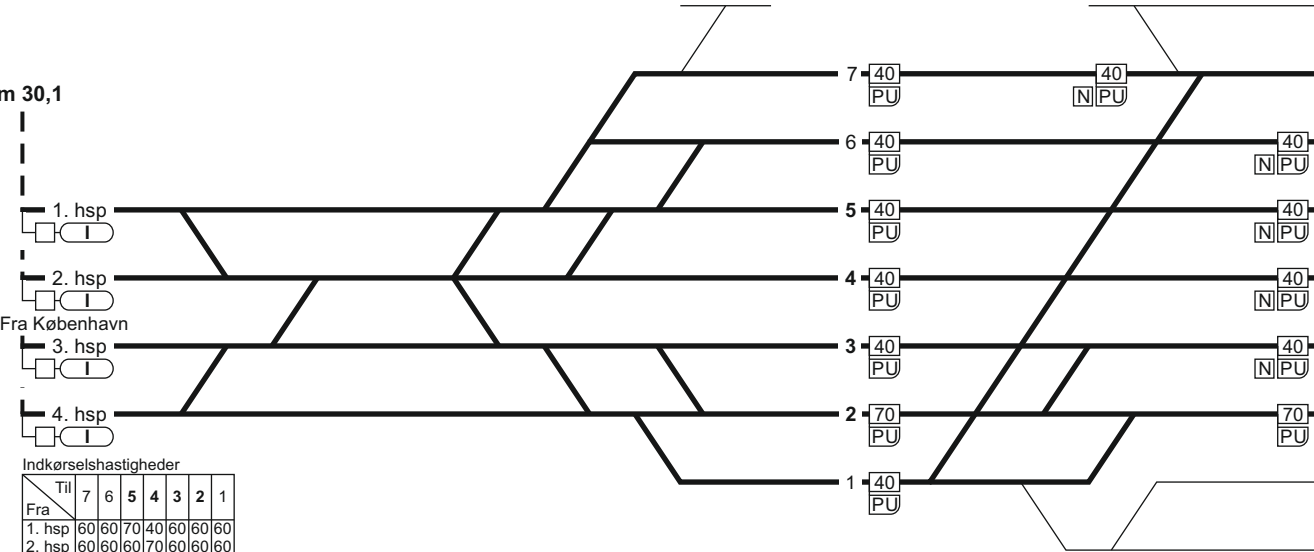

5. Roskilde - Kalundborg

Roskilde (Ro)
 km 31,3
 overgangsstation
 ID: 61000

10.05.2017

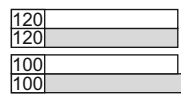
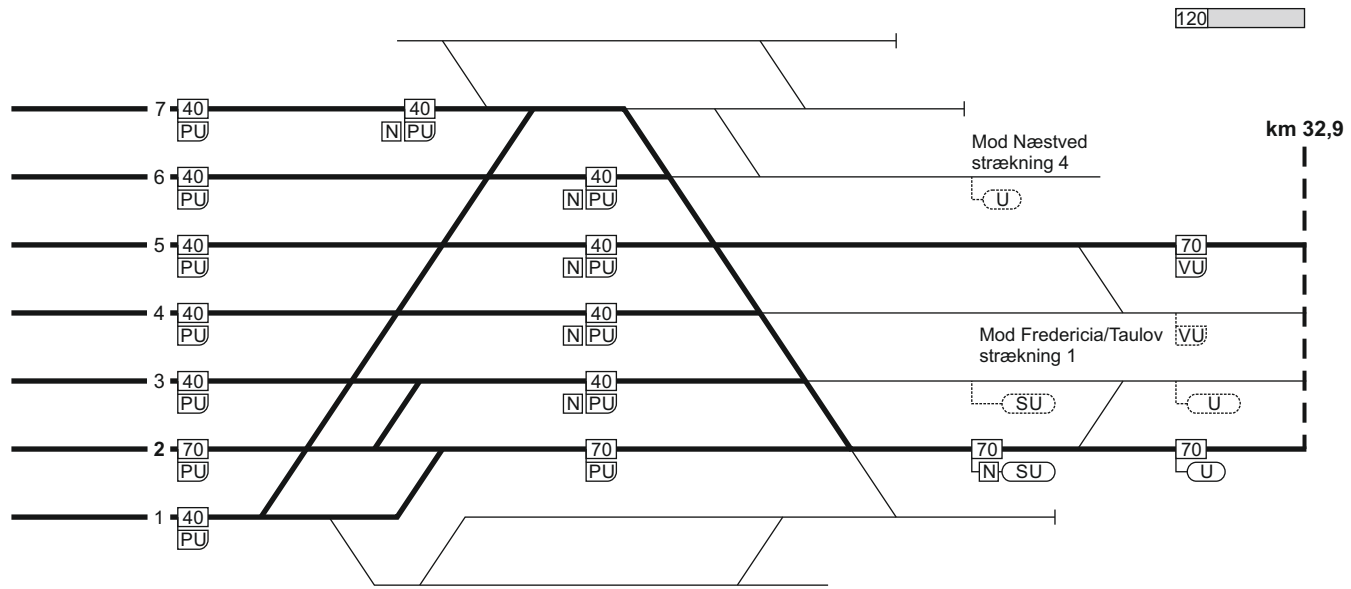

890

TIB-S

5. Roskilde - Kalundborg

153 - 5

5. Roskilde - Kalundborg

FC Ro Nordvest
linjeblok
stigning M

FC Ro Nordvest
linjeblok / vekselspor
stigning J

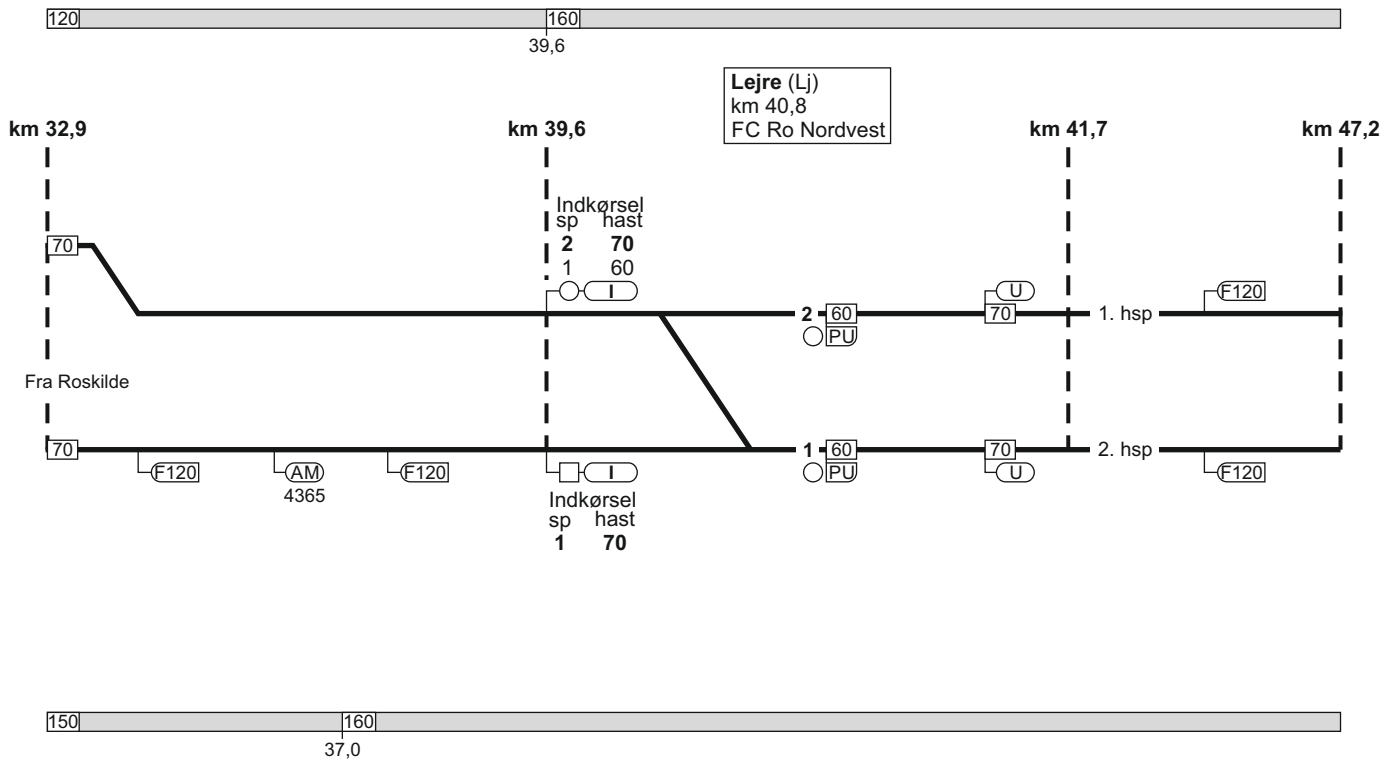

5. Roskilde - Kalundborg

FC Ro Nordvest
linjeblok / vekselspor
stigning M

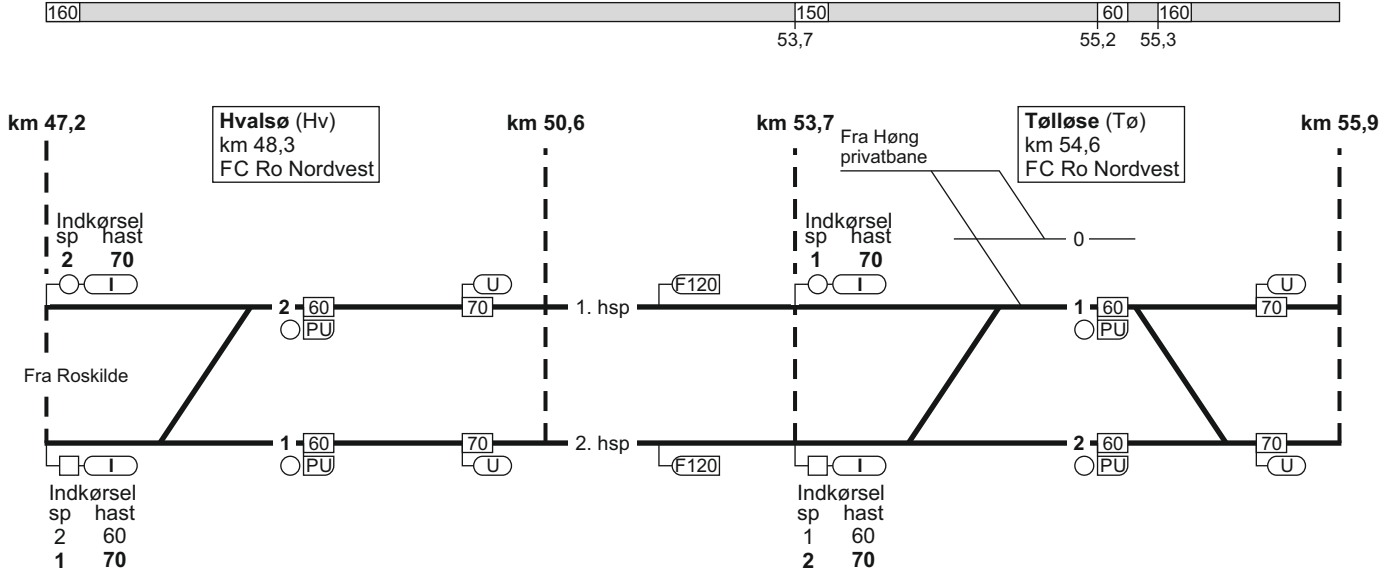

5. Roskilde - Kalundborg

FC Ro Nordvest
linjeblok / vekselspor
stigning K

FC Ro Nordvest
linjeblok / vekselspor
stigning M

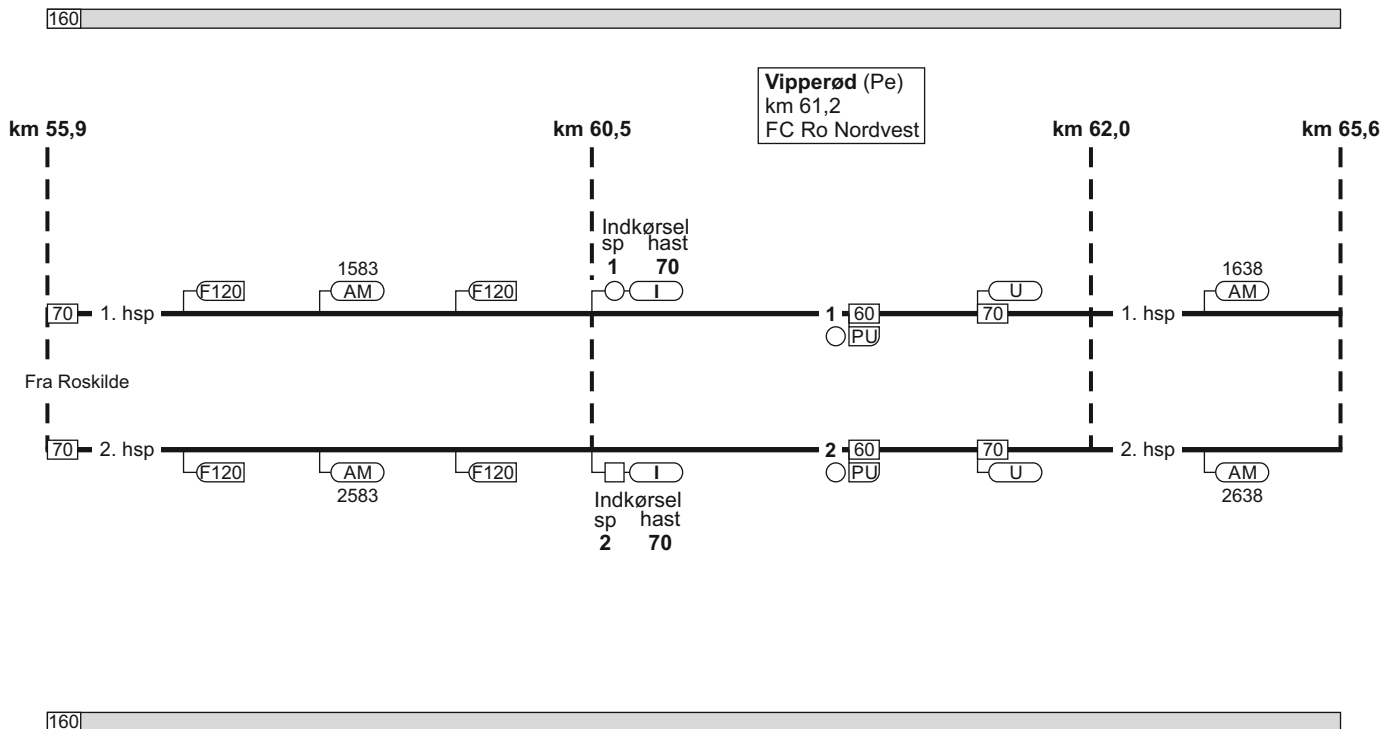

5. Roskilde - Kalundborg

19.04.2022

TIB-S

5. Roskilde - Kalundborg

157 - 10

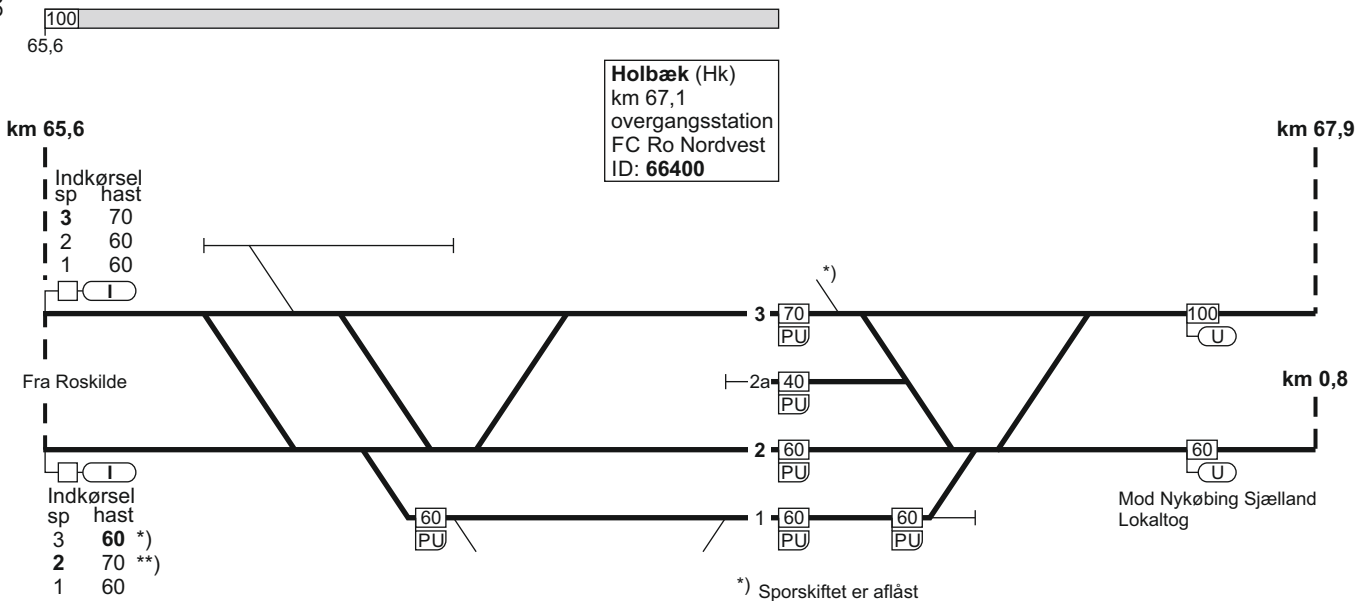

*) Ved "Kør igennem"



***) Ved "Kør"

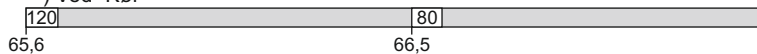

2079

5. Roskilde - Kalundborg

FC Ro Nordvest
linjeblok
stigning L

FC Ro Nordvest
linjeblok
stigning K

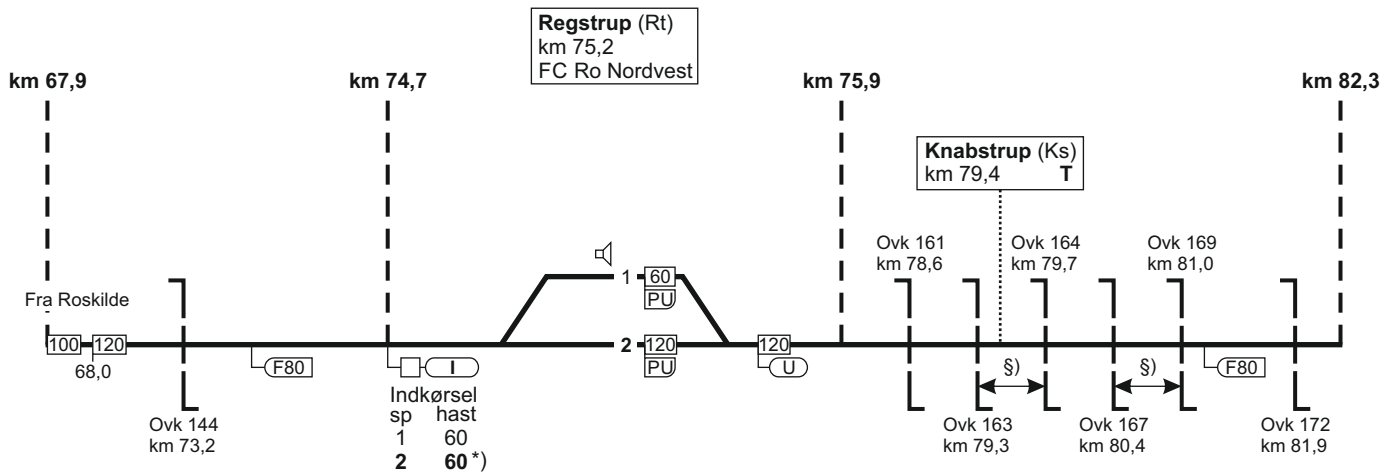

*) Ved "Kør igennem"
dog 120 km/t

↔ (\$) = overkørslerne har fælles overkørselssignal

5. Roskilde - Kalundborg

FC Ro Nordvest
linjeblok
stigning L

FC Ro Nordvest
linjeblok
stigning K

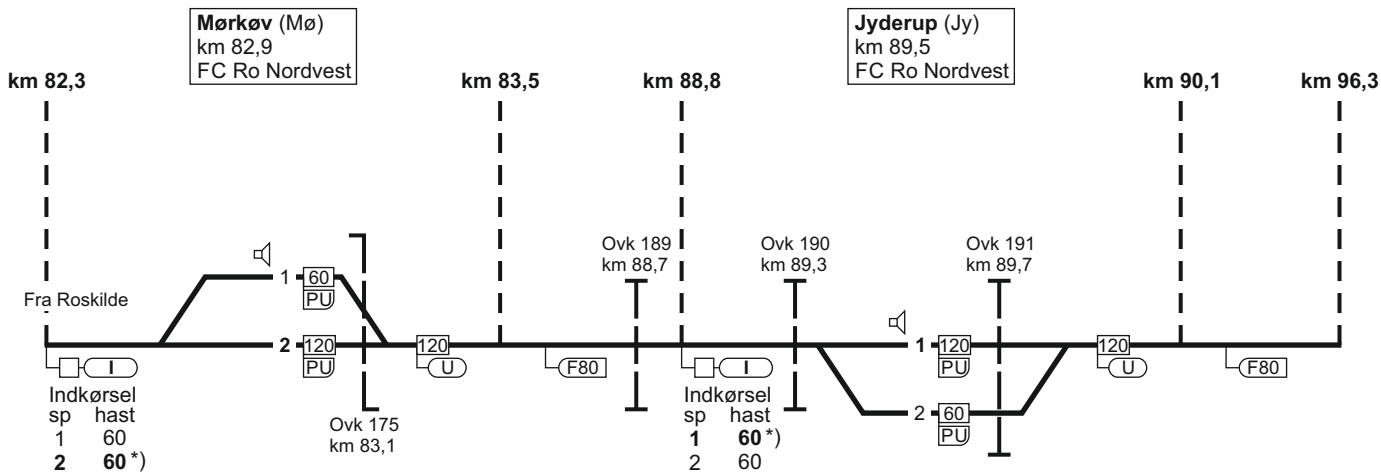

*) Ved "Kør igennem"
dog 120 km/t

5. Roskilde - Kalundborg

FC Ro Nordvest
linjeblok
stigning K

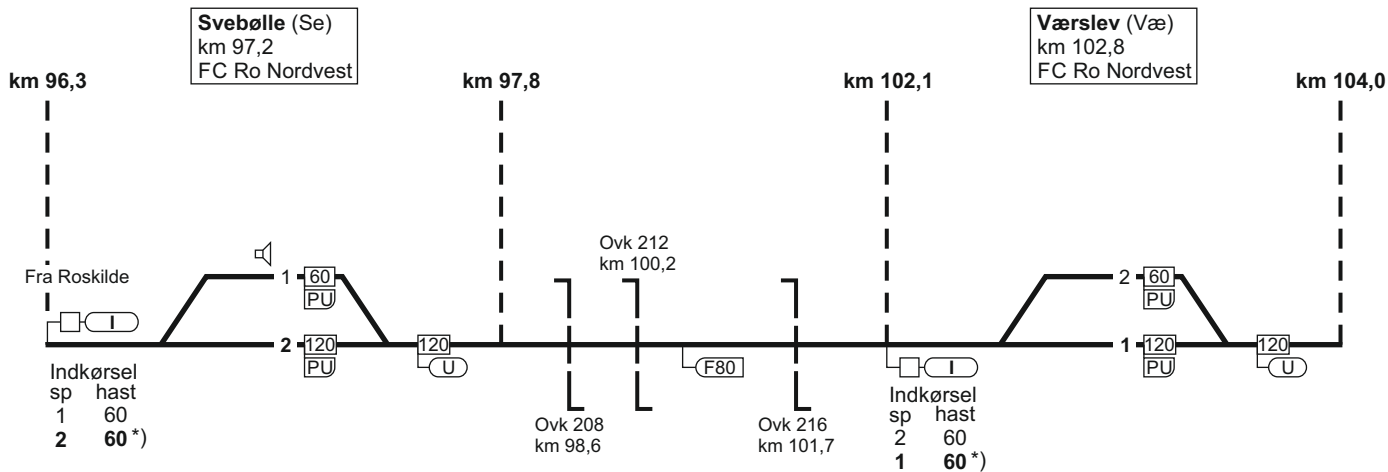

*) Ved "Kør igennem"
dog 120 km/t

5. Roskilde - Kalundborg

08.12.2018

FC Ro Nordvest
linjeblok
stigning M

Kalundborg (Kb)
km 110,6
FC Ro Nordvest
ID: 63005

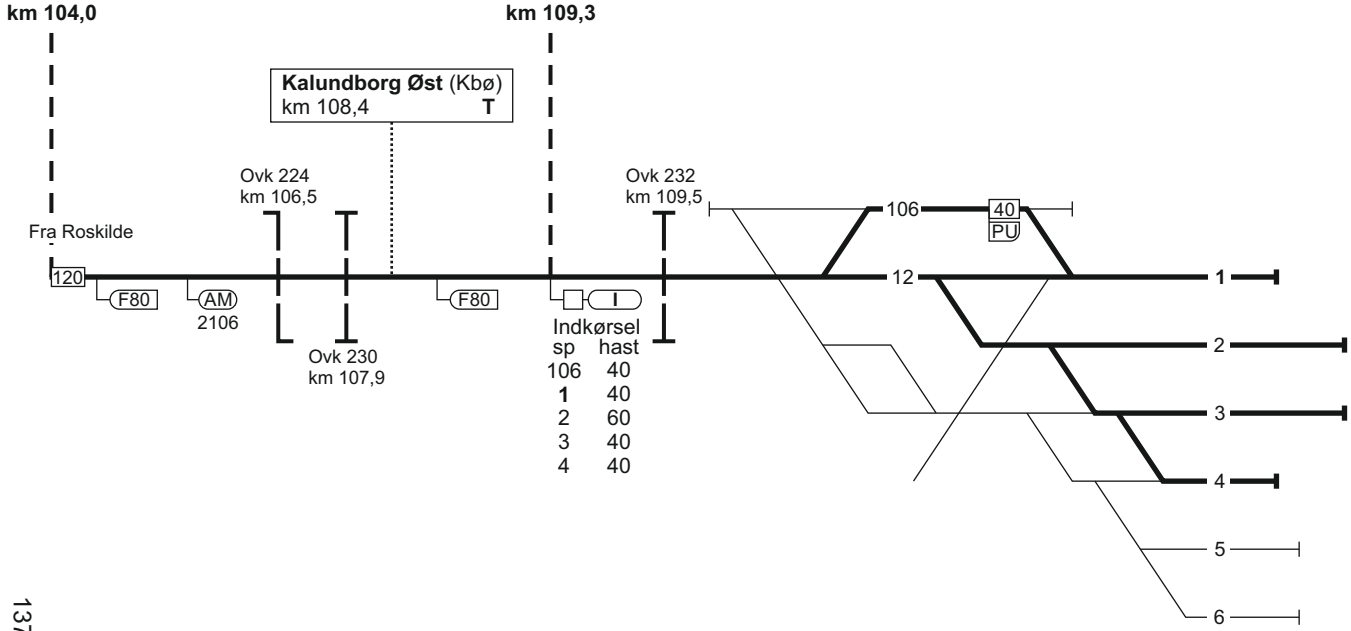

1379

TIB-S

5. Roskilde - Kalundborg

161 - 6

5. Kalundborg - Roskilde

FC Ro Nordvest
linjeblok
stigning K

Kalundborg (Kb)
km 110,6
FC Ro Nordvest
ID: 63005

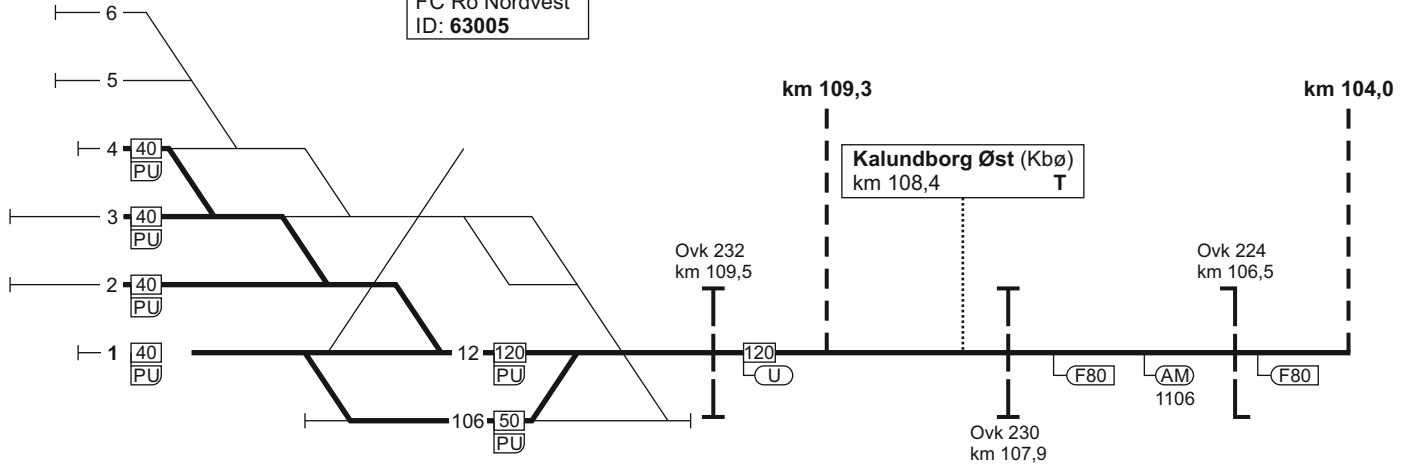

5. Kalundborg - Roskilde

FC Ro Nordvest
linjeblok
stigning L

08.11.2021

TIB-S

5. Kalundborg - Roskilde

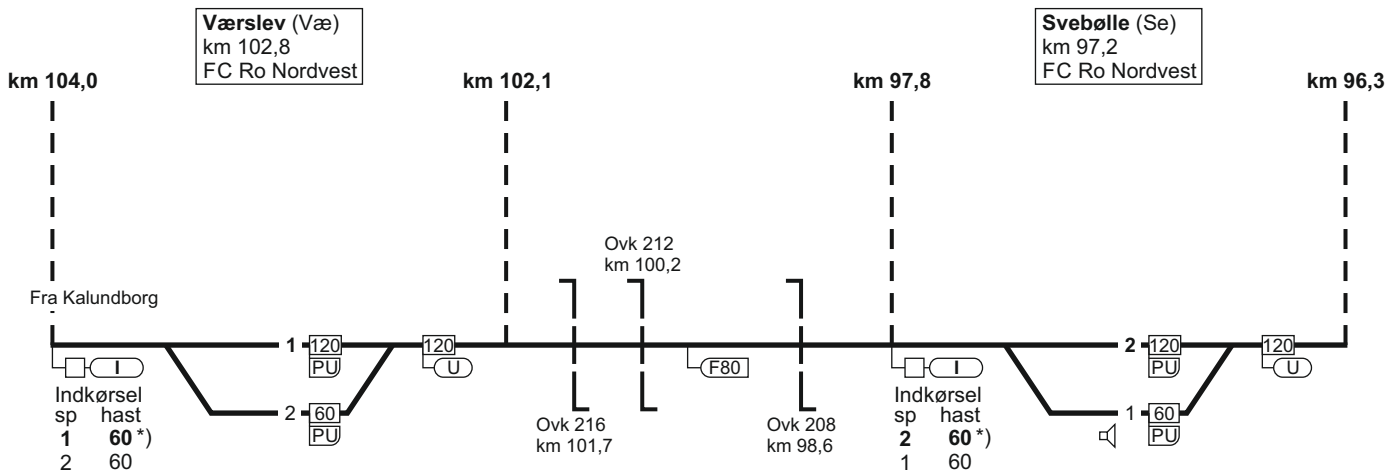

*) Ved "Kør igennem"
dog 120 km/t

1945

163 - 4

5. Kalundborg - Roskilde

FC Ro Nordvest
linjeblok
stigning K

FC Ro Nordvest
linjeblok
stigning L

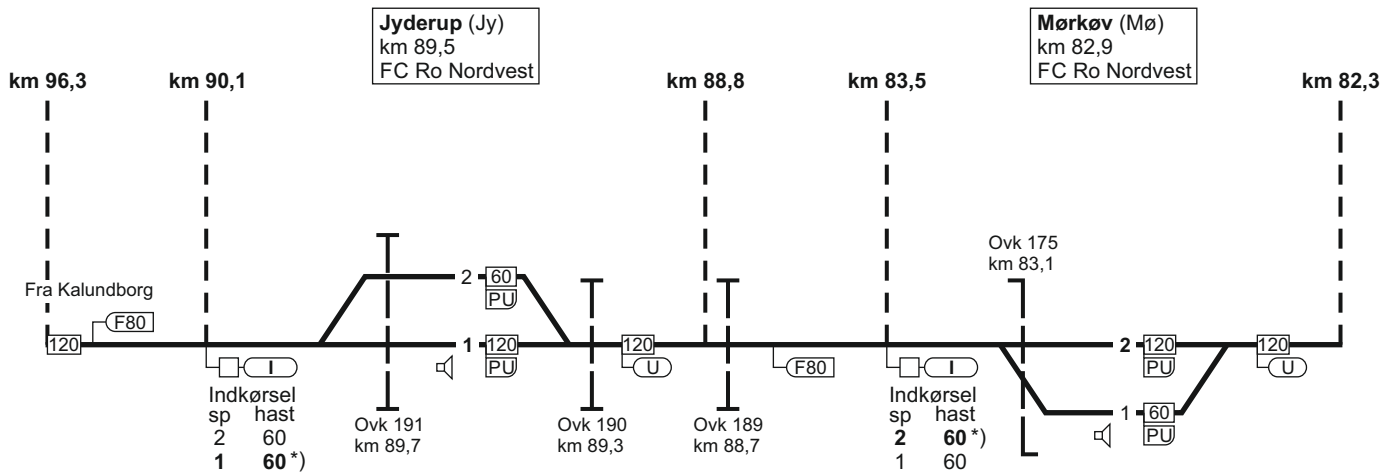

*) Ved "Kør igennem"
dog 120 km/t

5. Kalundborg - Roskilde

FC Ro Nordvest
linjeblok
stigning K

FC Ro Nordvest
linjeblok
stigning K

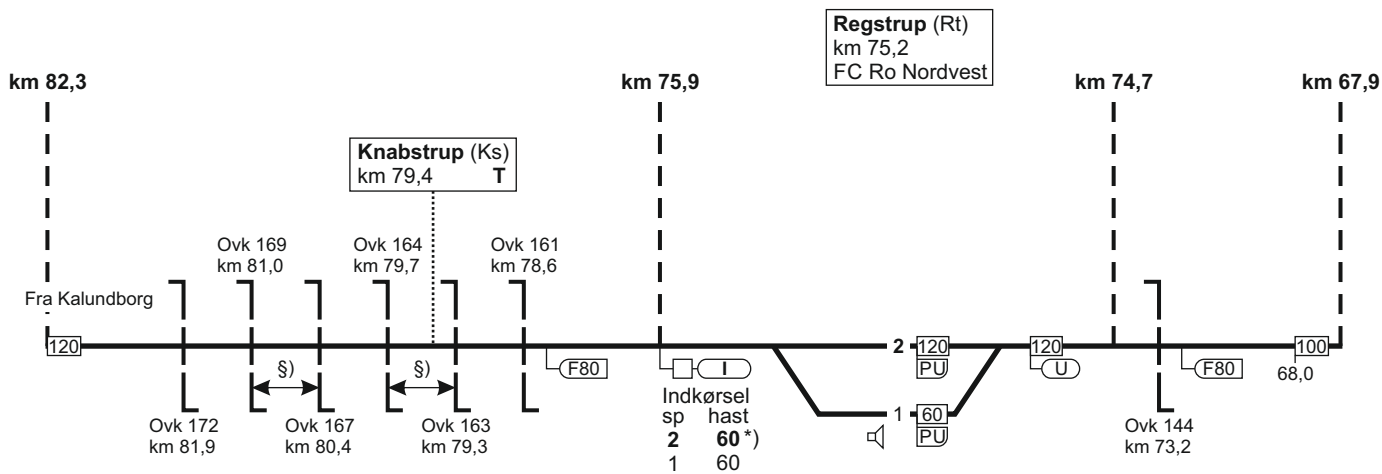

§) = overkørslerne har fælles overkørselssignal

*) Ved "Kør igennem" dog 120 km/t

5. Kalundborg - Roskilde

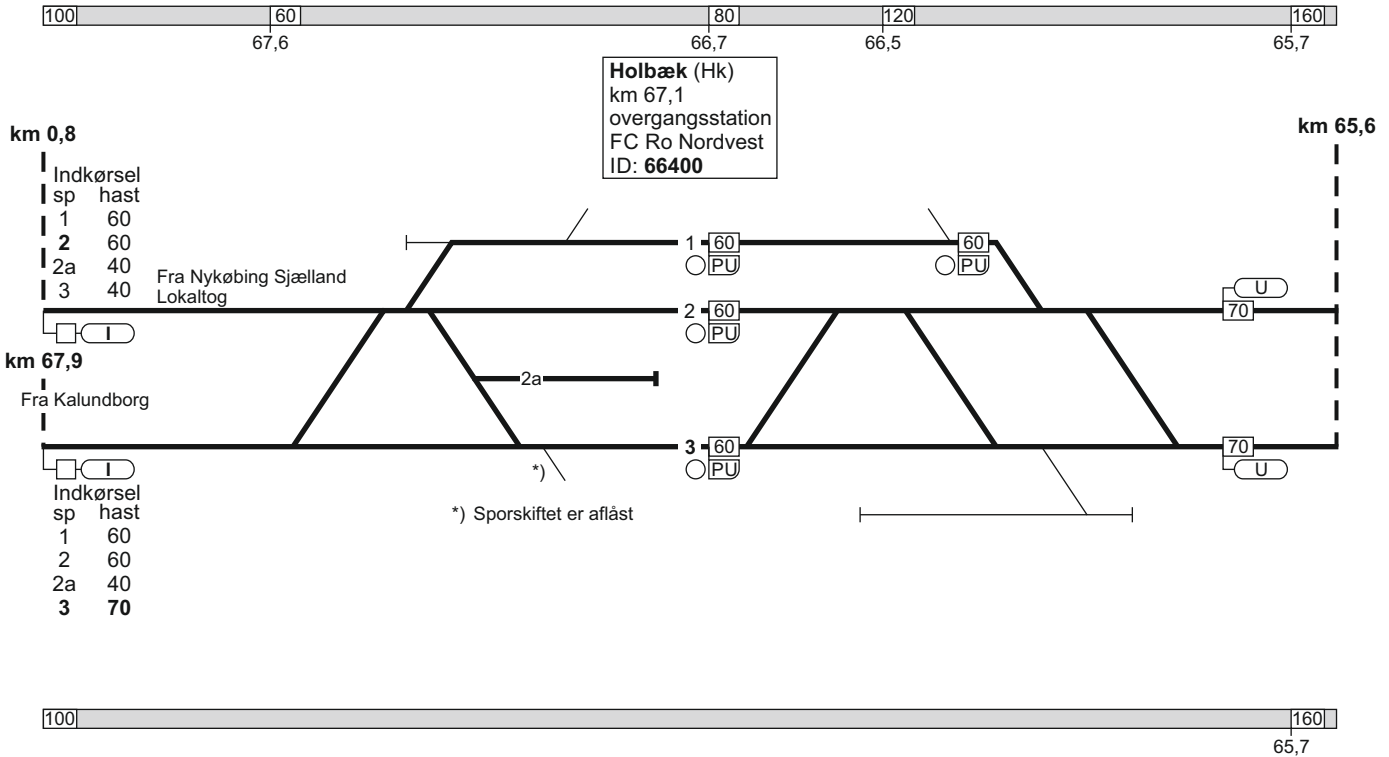

5. Kalundborg - Roskilde

10.05.2017

FC Ro Nordvest
linjeblok / vekselspor
stigning J

FC Ro Nordvest
linjeblok / vekselspor
stigning M

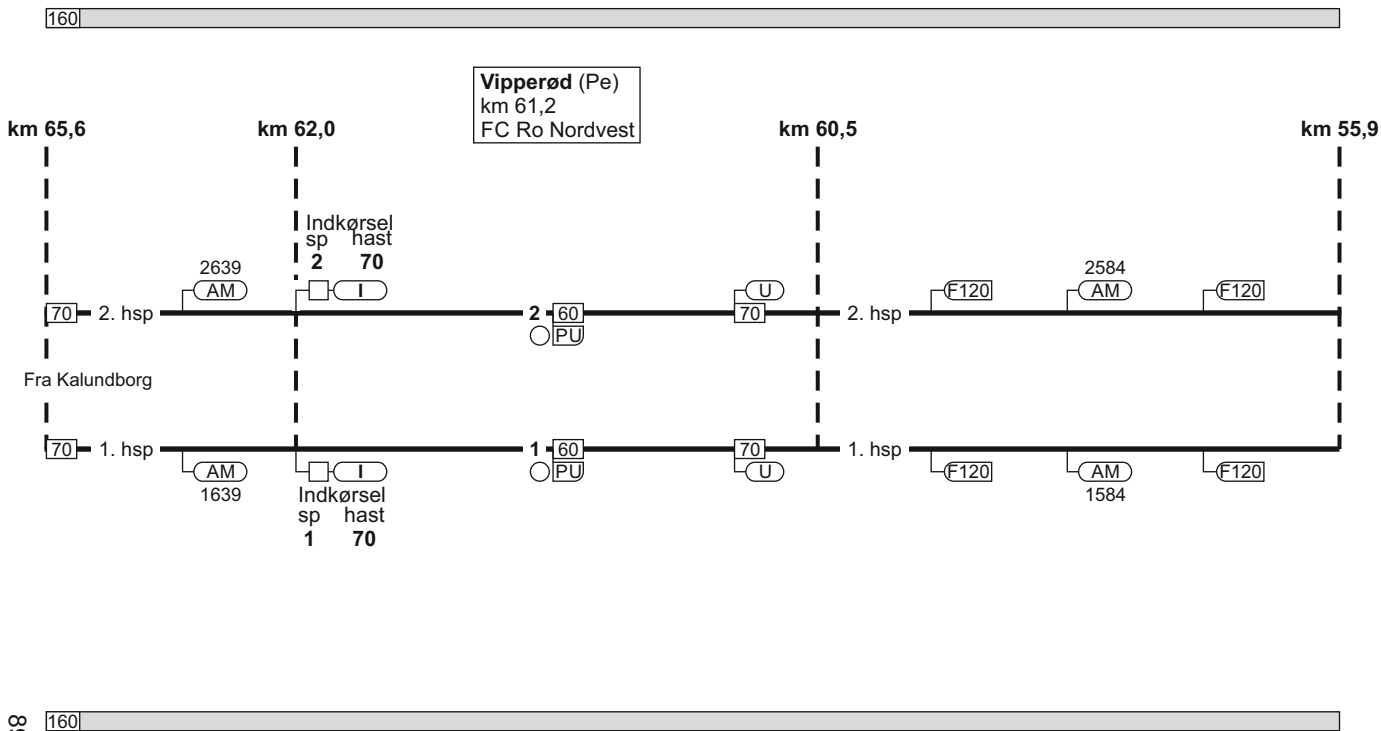

897

TIB-S

5. Kalundborg - Roskilde

167 - 5

5. Kalundborg - Roskilde

FC Ro Nordvest
linjeblok / vekselspor
stigning K

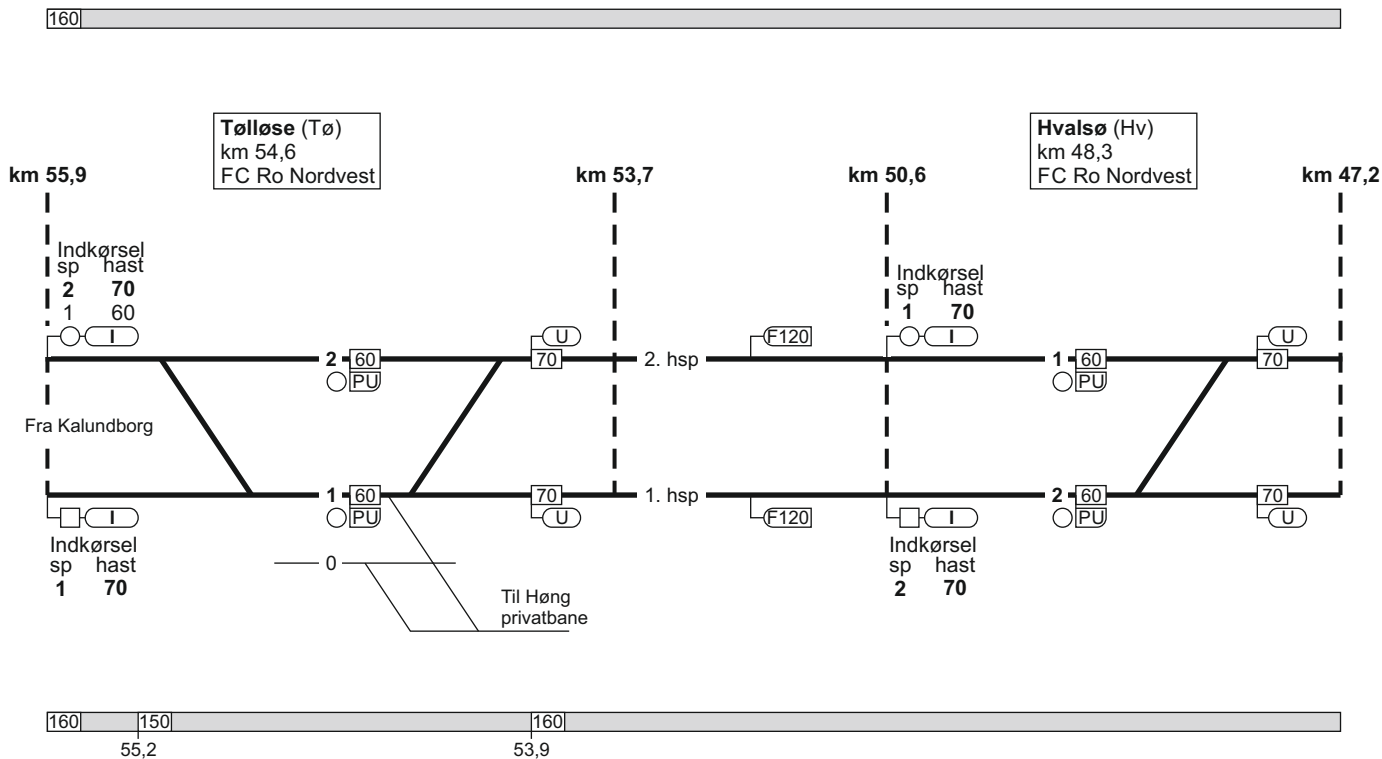

5. Kalundborg - Roskilde

10.05.2017

FC Ro Nordvest
linjeblok / vekselspor
stigning M

FC Ro Nordvest
linjeblok
stigning K

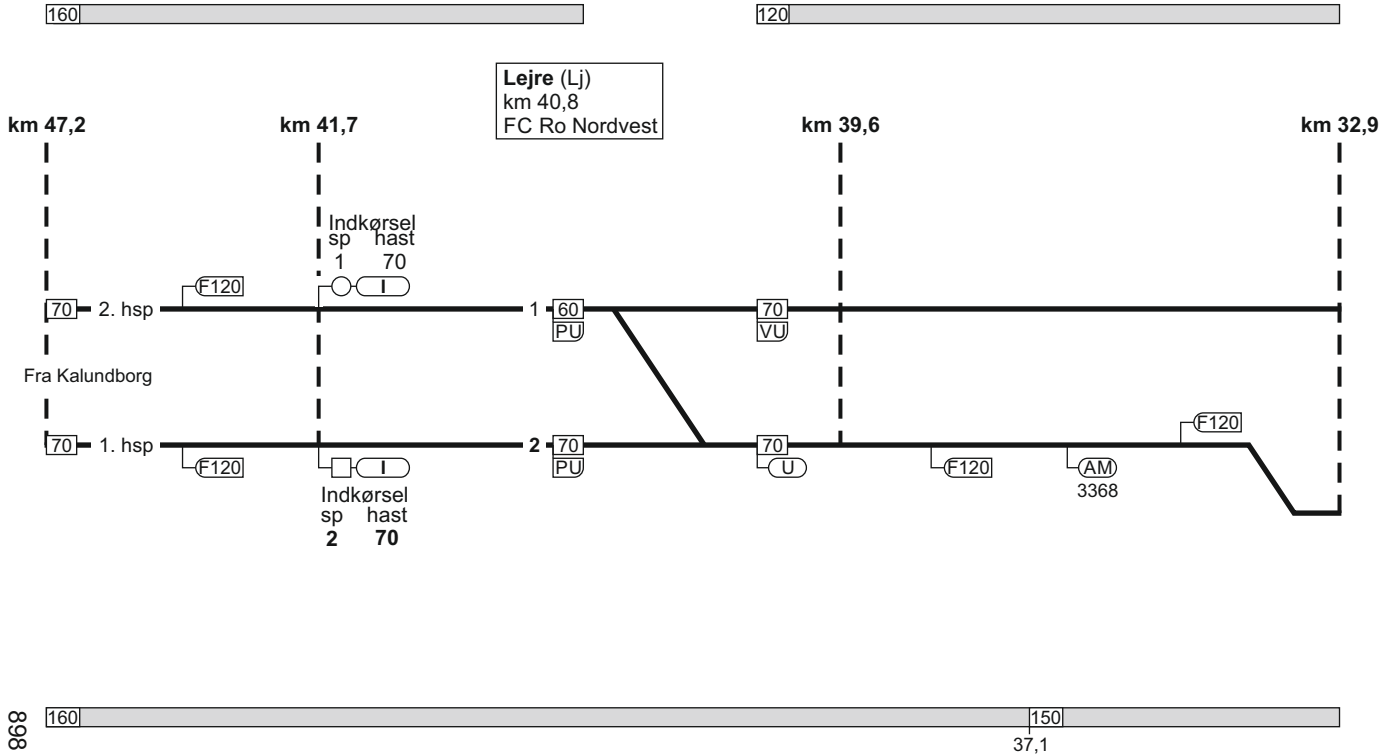

TIB-S

5. Kalundborg - Roskilde

169 - 5

5. Kalundborg - Roskilde

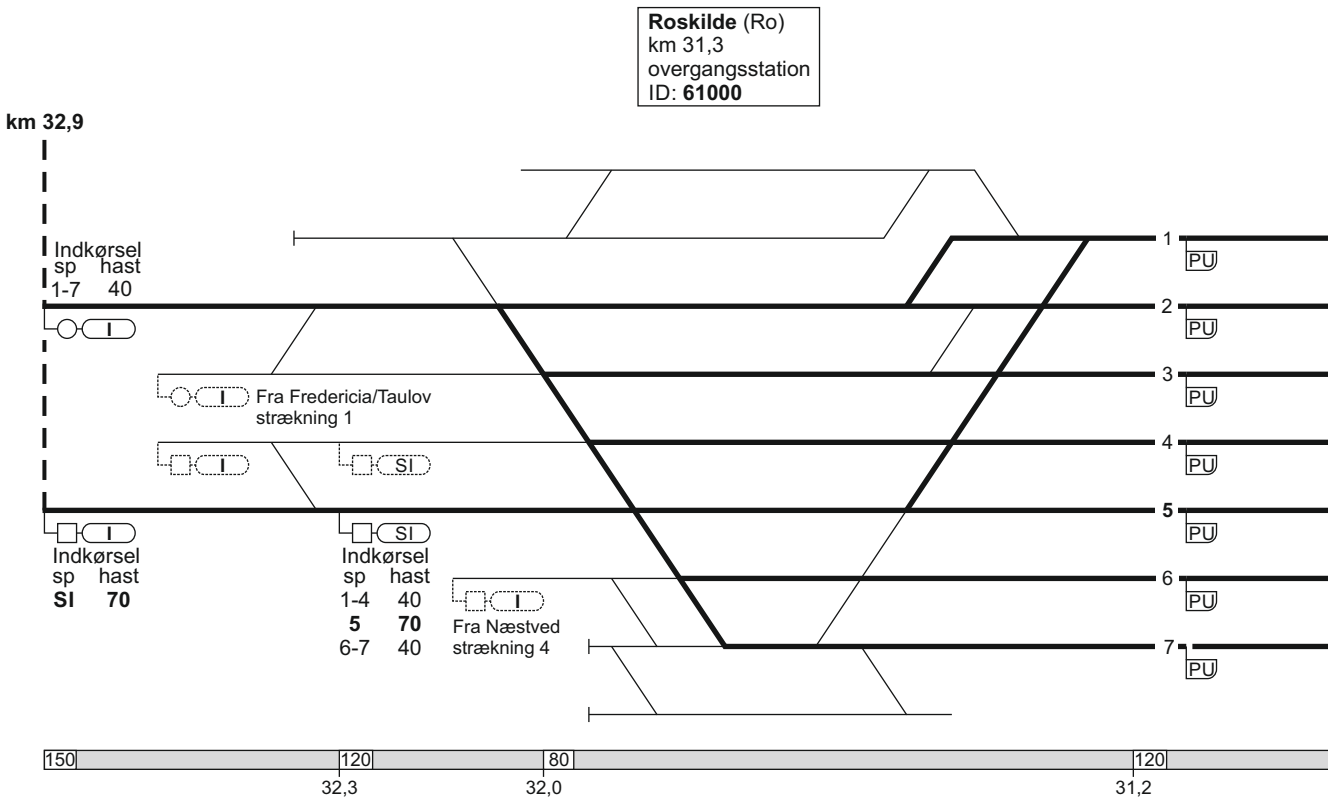

5. Kalundborg - Roskilde

Roskilde (Ro)
 km 31,3
 overgangsstation
 ID: 61000

180	
160	
180	
160	

km 30,1

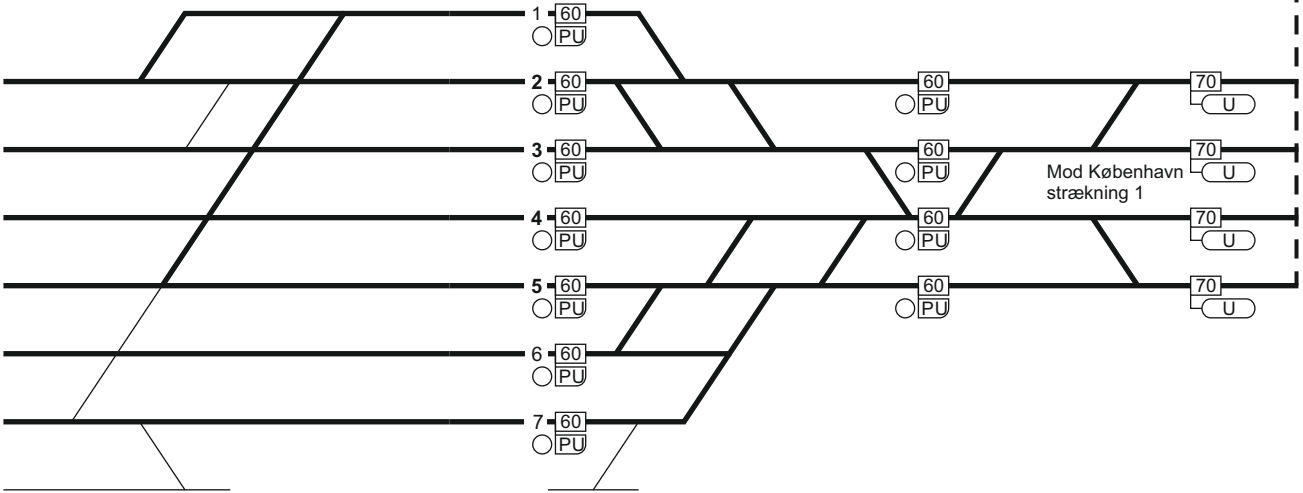

	31,1		30,6	
120	160		180	
120	140		160	
120				180
				160

30,4

04.02.2022

2017

TIB-S

5. Kalundborg - Roskilde

171 - 6

5. Roskilde - Kalundborg

Togekspeditionssted 1	Togfølgestation 2	Sporbenyttelse 3	Standingssted 4	Kmp/FC telefonnummer 5
Roskilde				Kmp Roskilde: 46 32 03 04 GSM-R: 81 99 12 10 FC Roskilde Nordvest: Ro (ekskl.) - Kb 82 42 41 20 GSM-R (Ro) - Hk: 81 99 12 13 GSM-R (Hk) - Kb: 81 99 12 30
Kalundborg				GSM-R: 81 99 12 29

6. København H - Vigerslev - (Avedøre Havnevej) og (Bjæverskov) - Ringsted

Strækningshastighed:

Delstrækning	Strækningshastighed (km/t)
København H - Vigerslev	120
Vigerslev - (Avedøre Havnevej) og (Bjæverskov) - Ringsted	180

6. København H - Vigerslev - (Avedøre Havnevej) og (Bjæverskov) - Ringsted

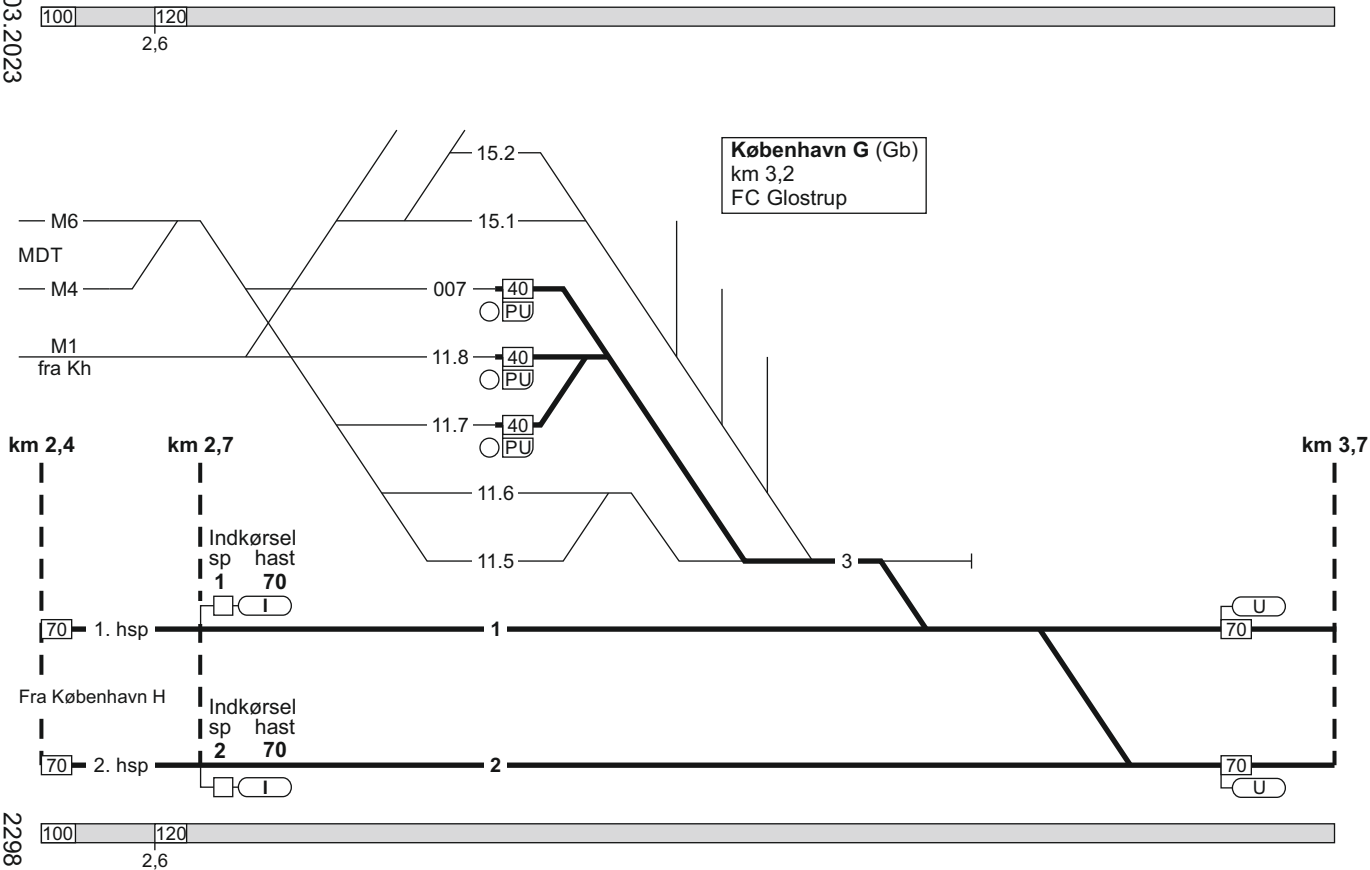

6. København H - Vigerslev - (Avedøre Havnevej) og (Bjæverskov) - Ringsted

FC Glostrup
linjeblok / vekselspor
stigning L

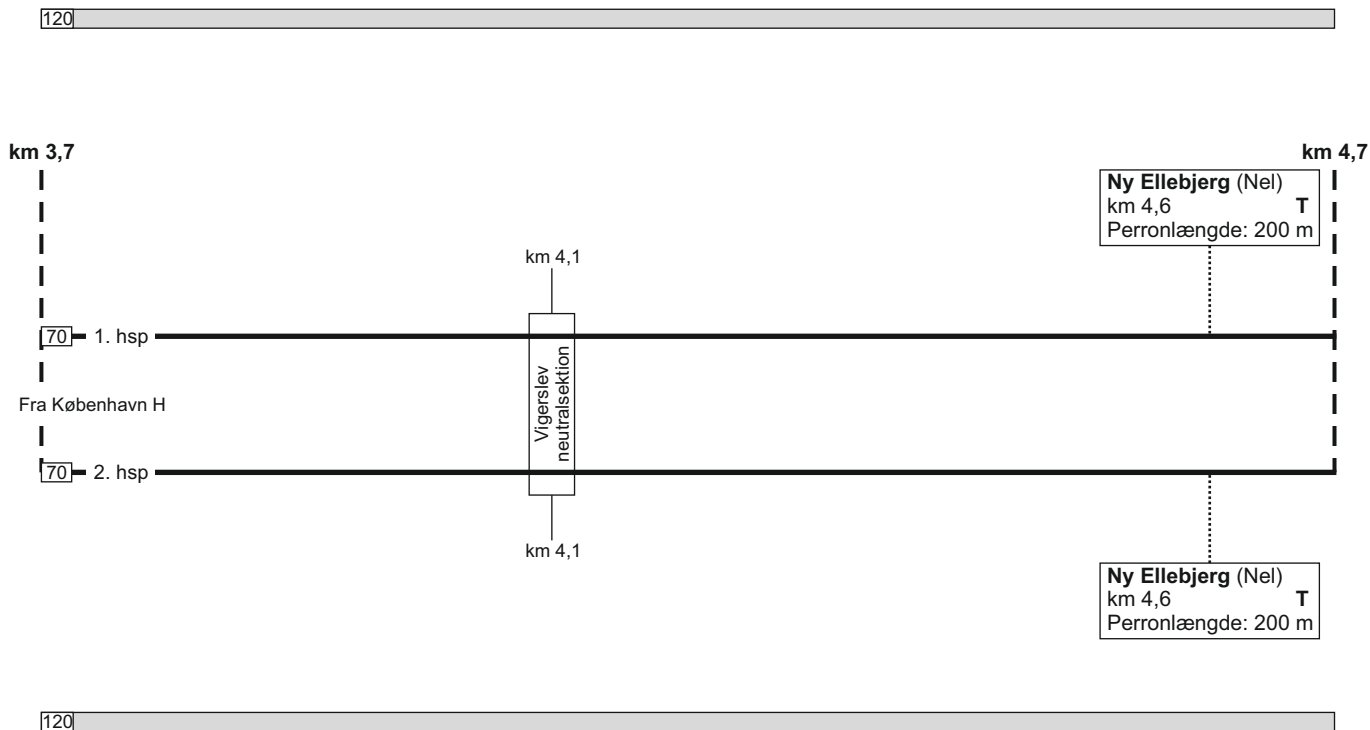

6. København H - Vigerslev - (Avedøre Havnevej) og
(Bjæverskov) - Ringsted

184 - 7

TIB-S

6. København H - Vigerslev - (Avedøre Havnevej) og (Bjæverskov) - Ringsted

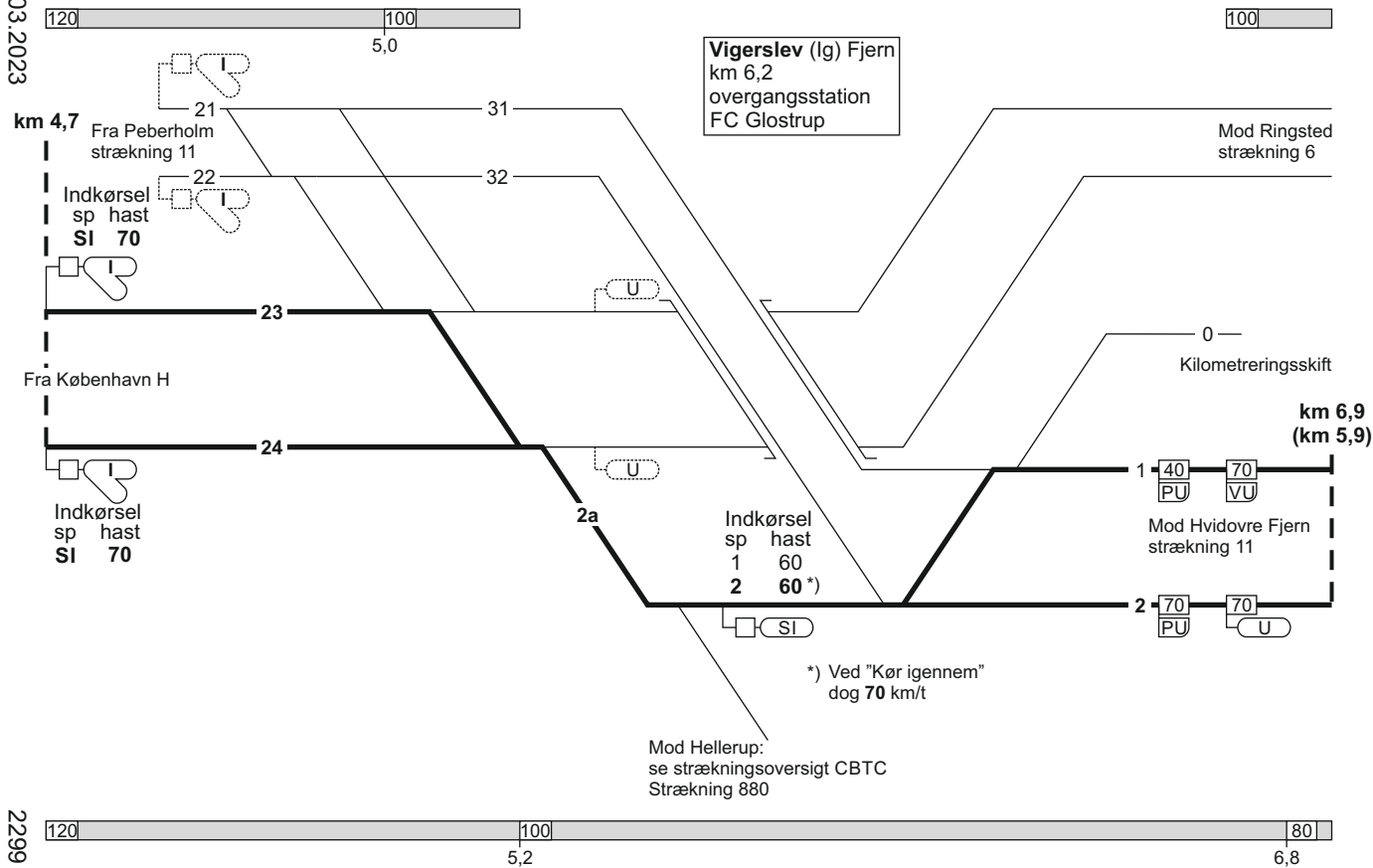

6. København H - Vigerslev - (Avedøre Havnevej) og (Bjæverskov) - Ringsted

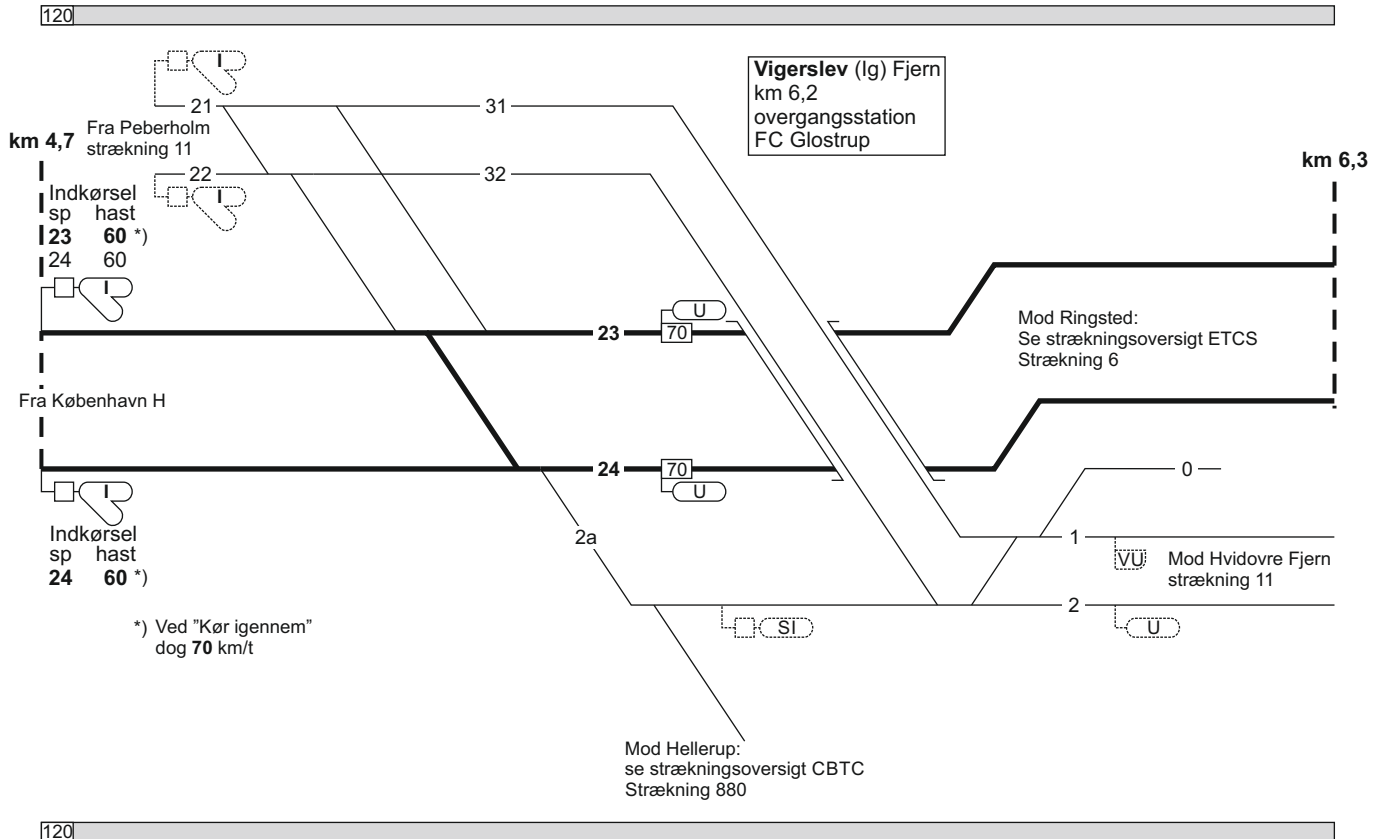

25.03.2023

6. København H - Vigerslev - (Avedøre Havnevej) og (Bjæverskov) - Ringsted

FC Ro Midt
linjeblok / vekselspor
stigning C

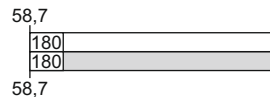
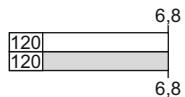

km 6,3

Kilometeringskift

km 59,2
(km 61,4)

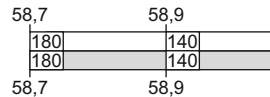
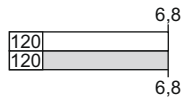
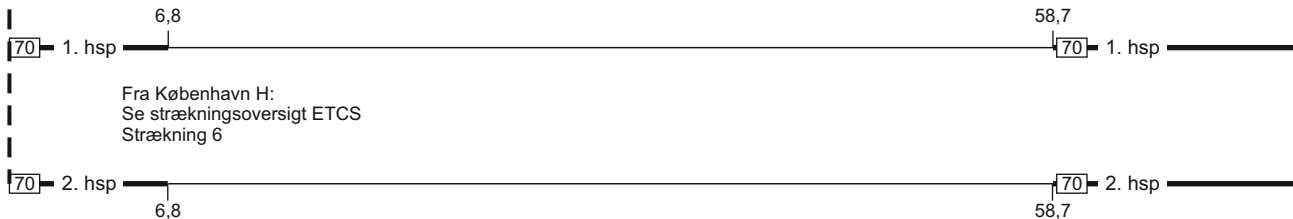

2300

TIB-S 6. København H - Vigerslev - (Avedøre Havnevej) og (Bjæverskov) - Ringsted

187 - 15

6. København H - Vigerslev - (Avedøre Havnevej) og (Bjæverskov) - Ringsted

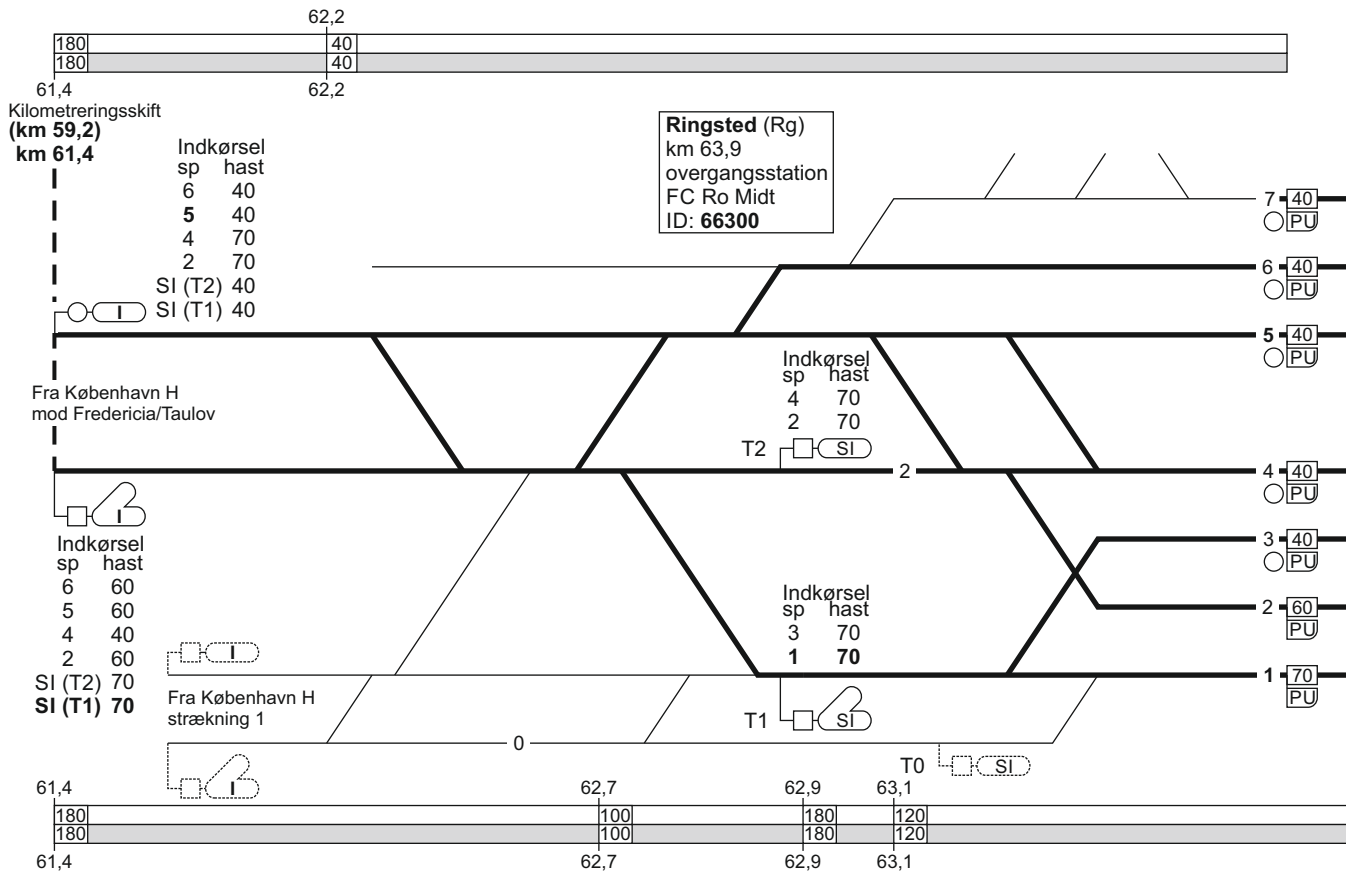

6. København H - Vigerslev - (Avedøre Havnevej) og (Bjæverskov) - Ringsted

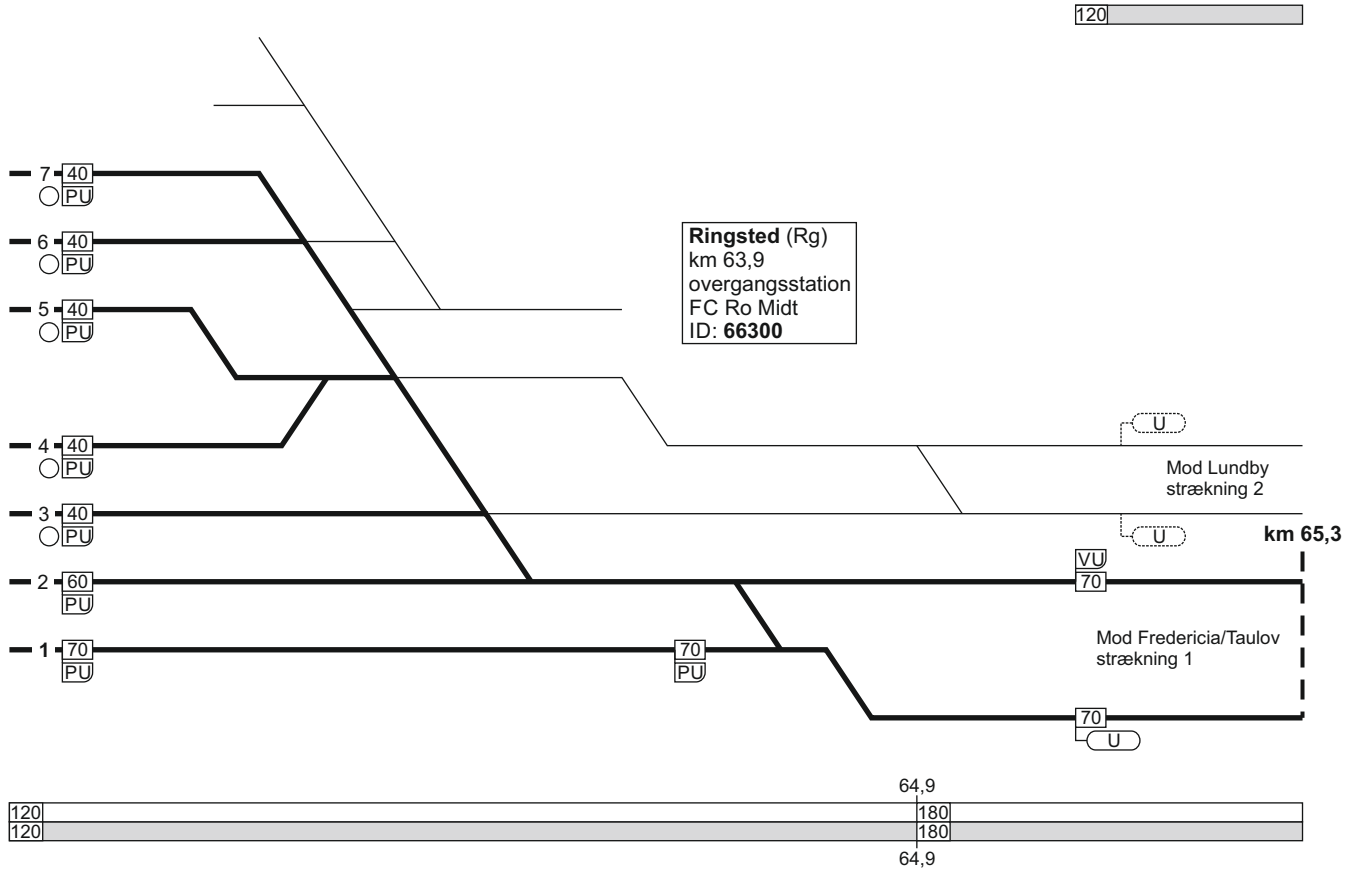

6. København H - Vigerslev - (Avedøre Havnevej) og (Bjæverskov) - Ringsted

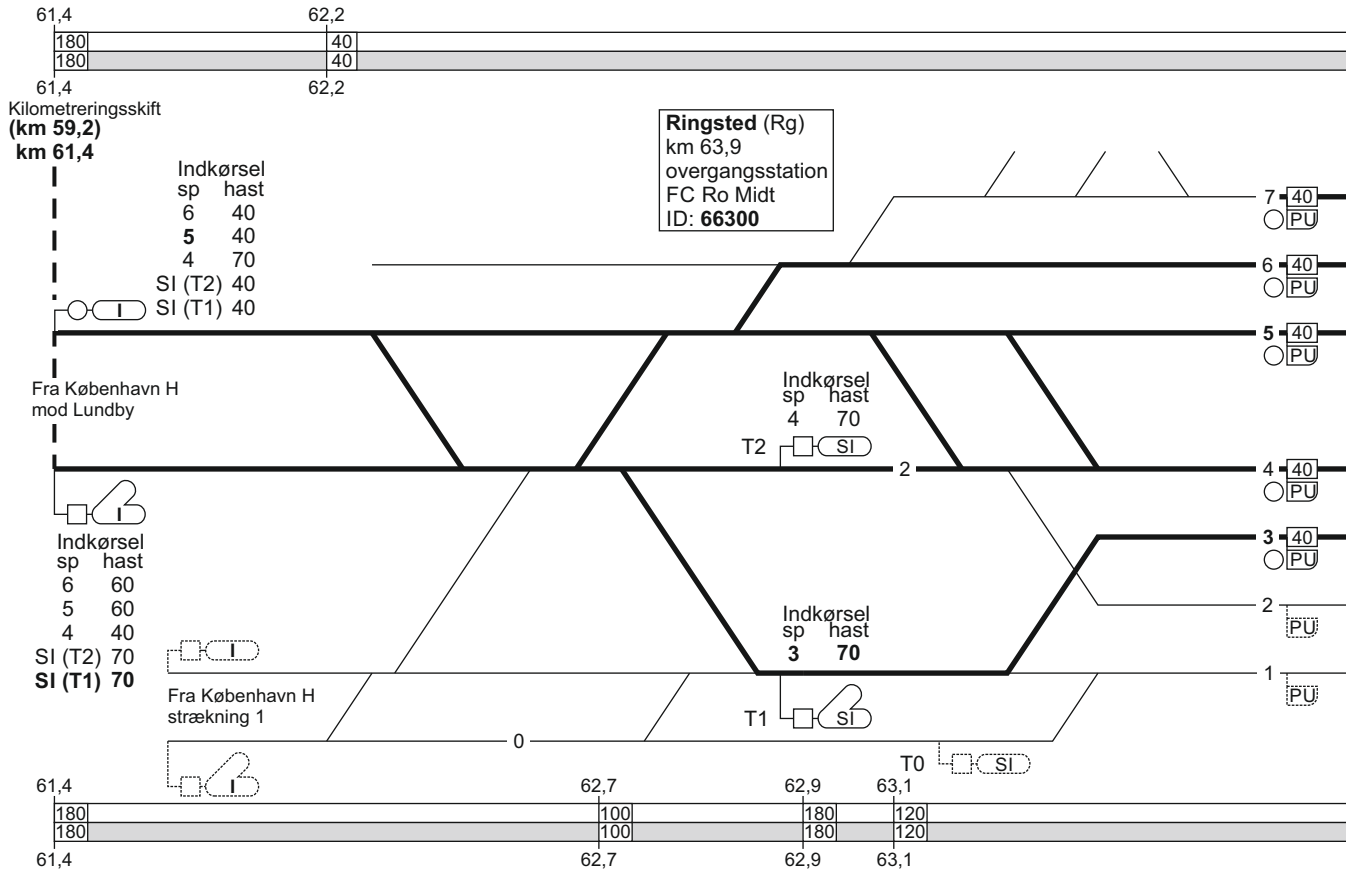

190 - 19
 6. København H - Vigerslev - (Avedøre Havnevej) og (Bjæverskov) - Ringsted
 TIB-S

6. Ringsted - (Bjæverskov) og (Avedøre Havnevej) - Vigerslev - København H

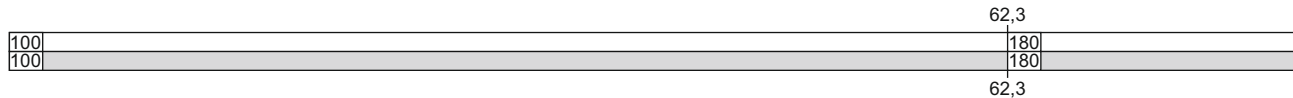
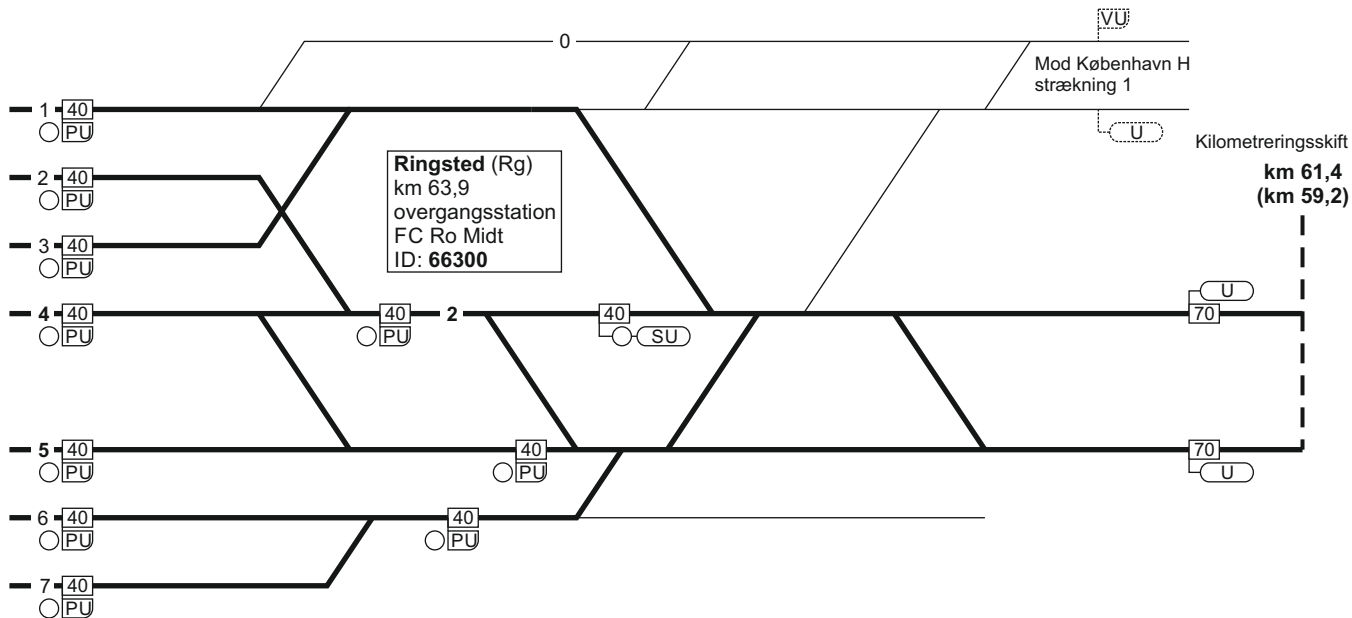
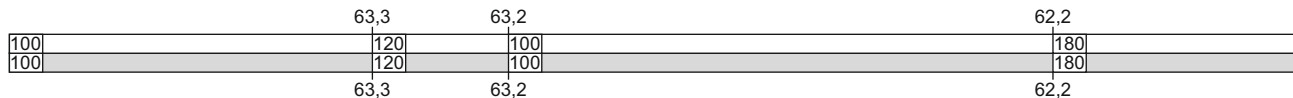

6. Ringsted - (Bjæverskov) og (Avedøre Havnevej) - Vigerslev - København H

6. Ringsted - (Bjæverskov) og (Avedøre Havnevej) - Vigerslev - København H

25.03.2023

FC Ro Midt
linjeblok / vekselspor
stigning C

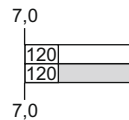
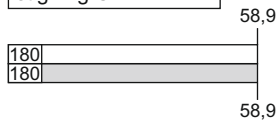

Kilometreringsskift

(km 61,4)
km 59,2

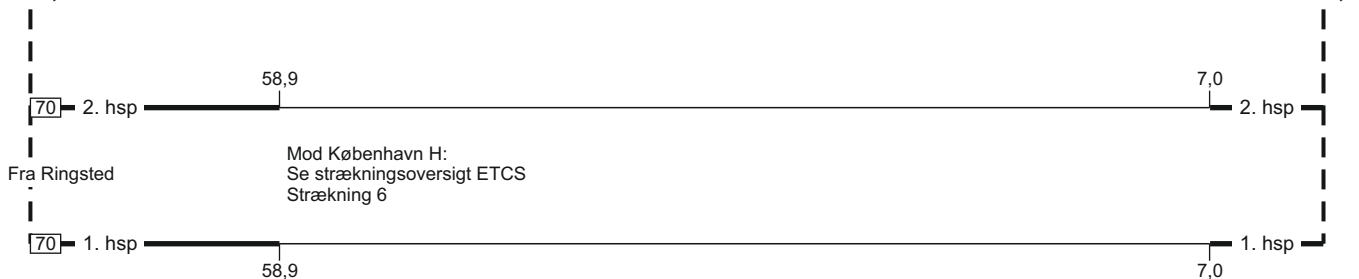

2303

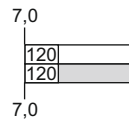

6. Ringsted - (Bjæverskov) og (Avedøre Havnevej) - Vigerslev - København H

194 - 18

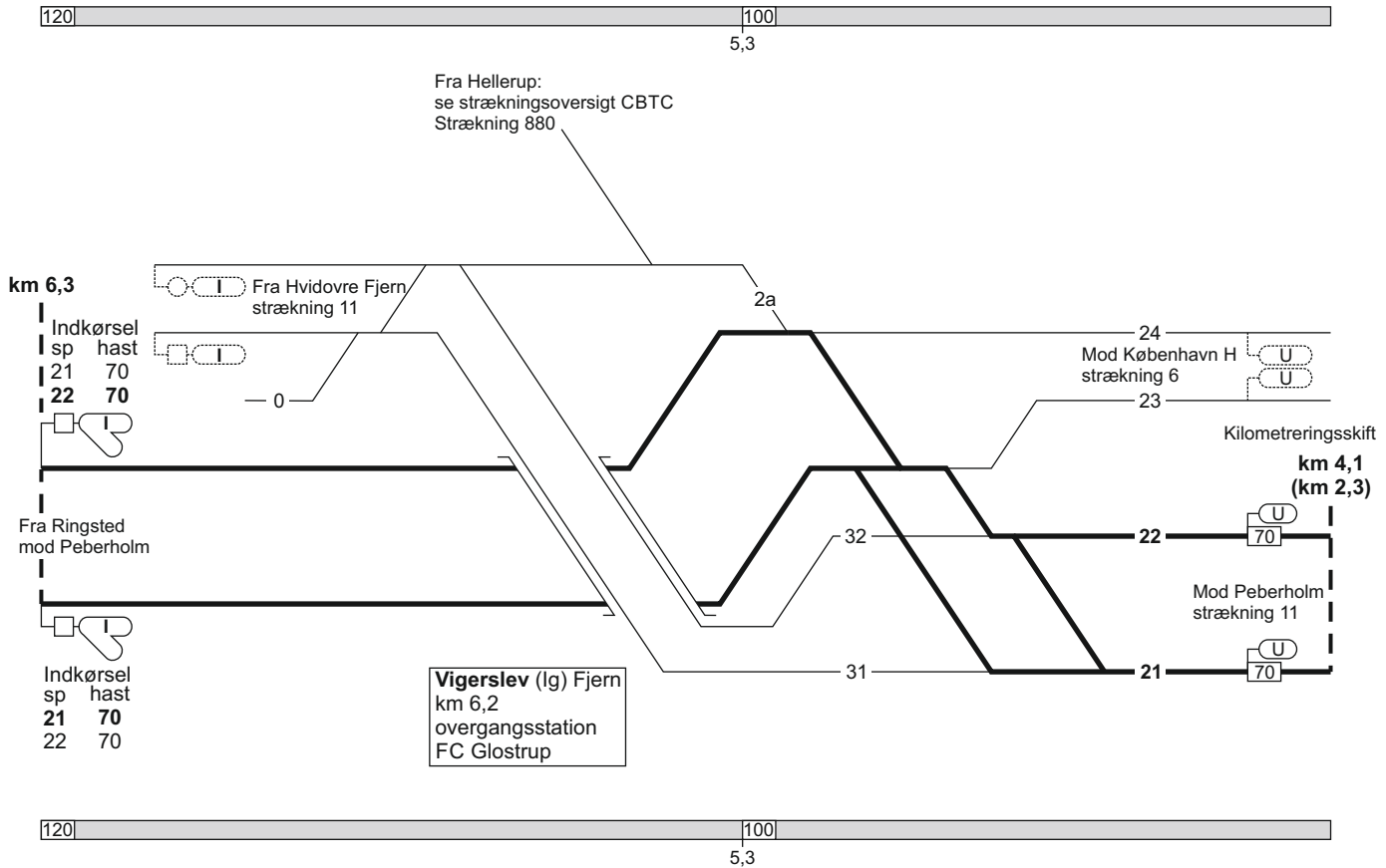

6. Ringsted - (Bjæverskov) og
(Avedøre Havnevej) - Vigerslev - København H

TIB-S

6. Ringsted - (Bjæverskov) og (Avedøre Havnevej) - Vigerslev - København H

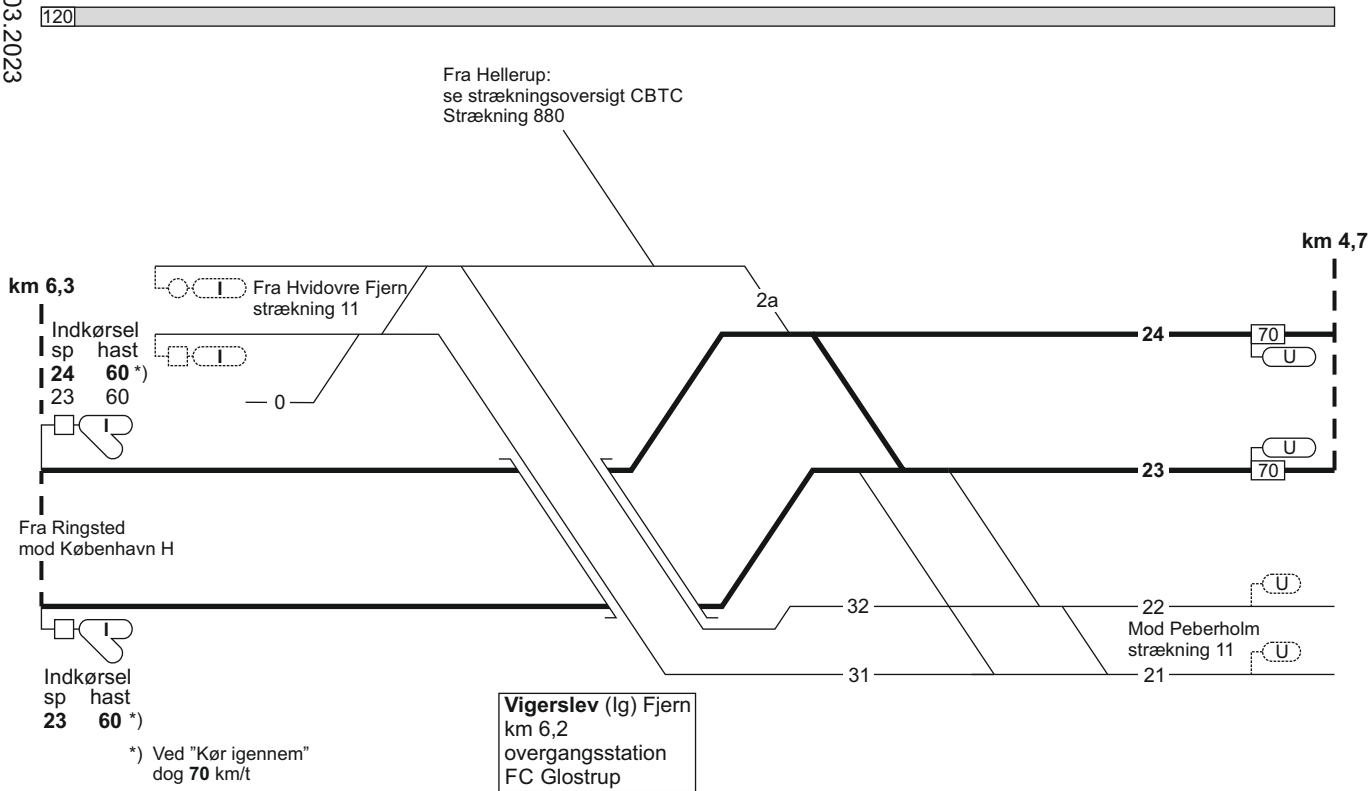

6. Ringsted - (Bjæverskov) og (Avedøre Havnevej) - Vigerslev - København H

FC Glostrup
linjeblok / vekselspor
stigning G

196 - 17

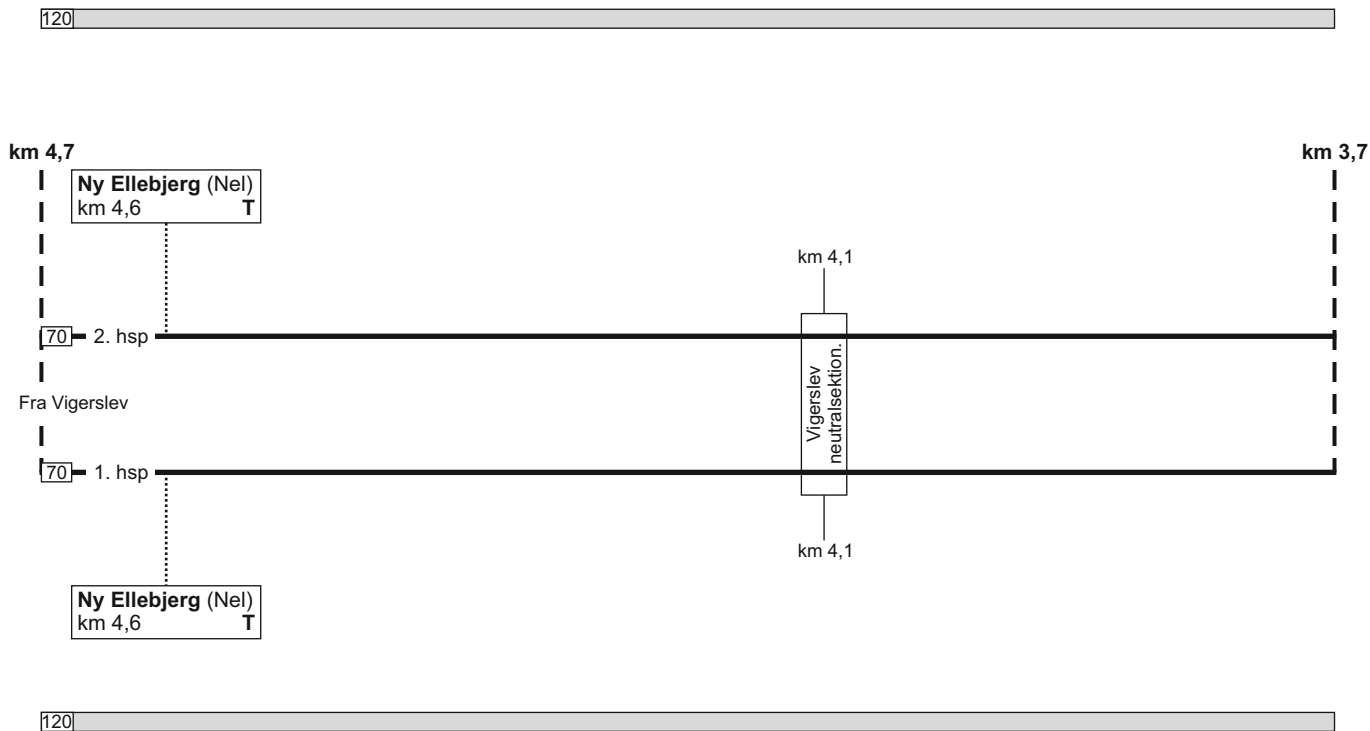

6. Ringsted - (Bjæverskov) og
(Avedøre Havnevej) - Vigerslev - København H

TIB-S

25.03.2023

6. Ringsted - (Bjæverskov) og (Avedøre Havnevej) - Vigerslev - København H

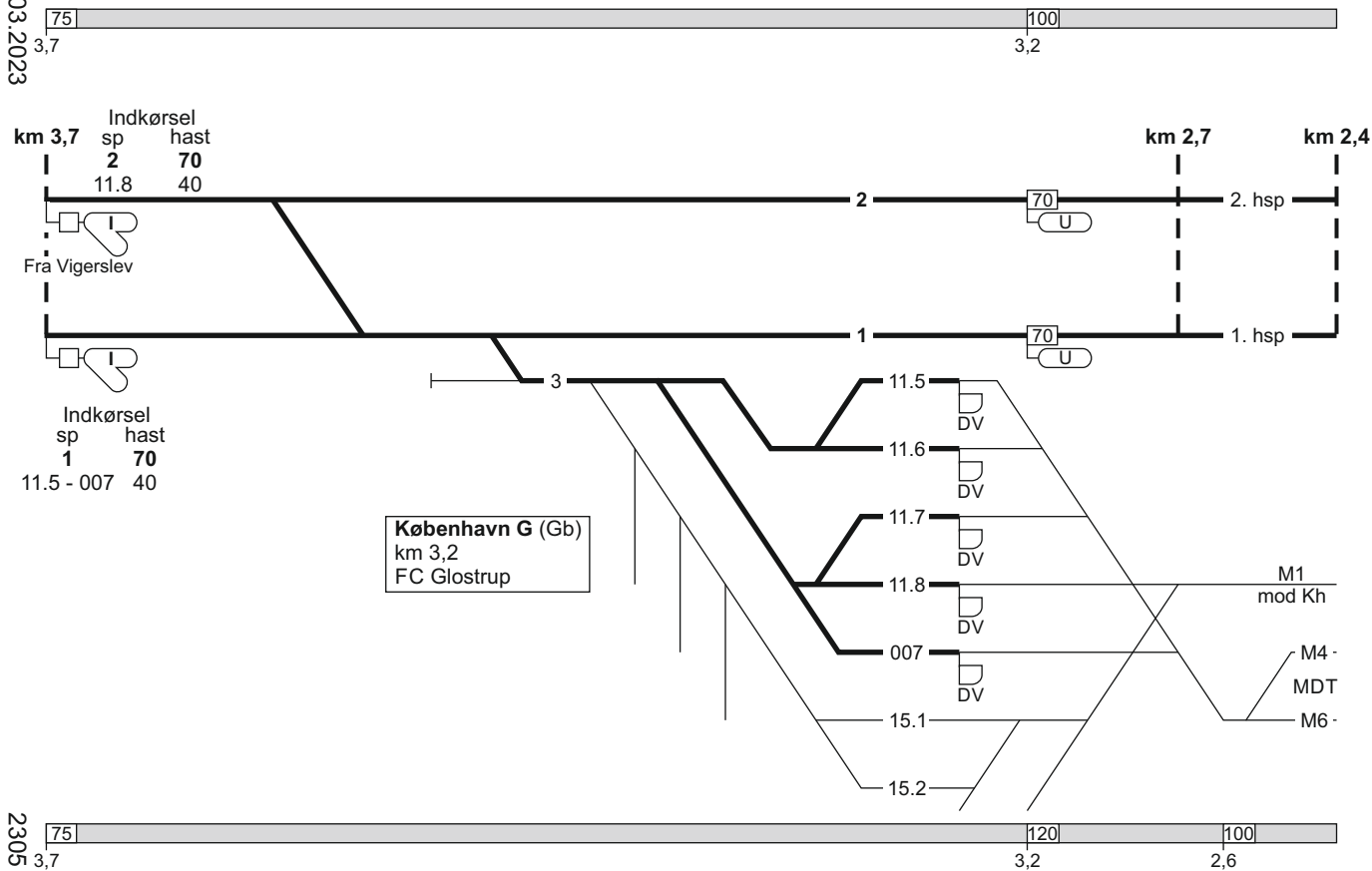

TIB-S
6. Ringsted - (Bjæverskov) og (Avedøre Havnevej) - Vigerslev - København H

6. Ringsted - (Bjæverskov) og (Avedøre Havnevej) - Vigerslev - København H

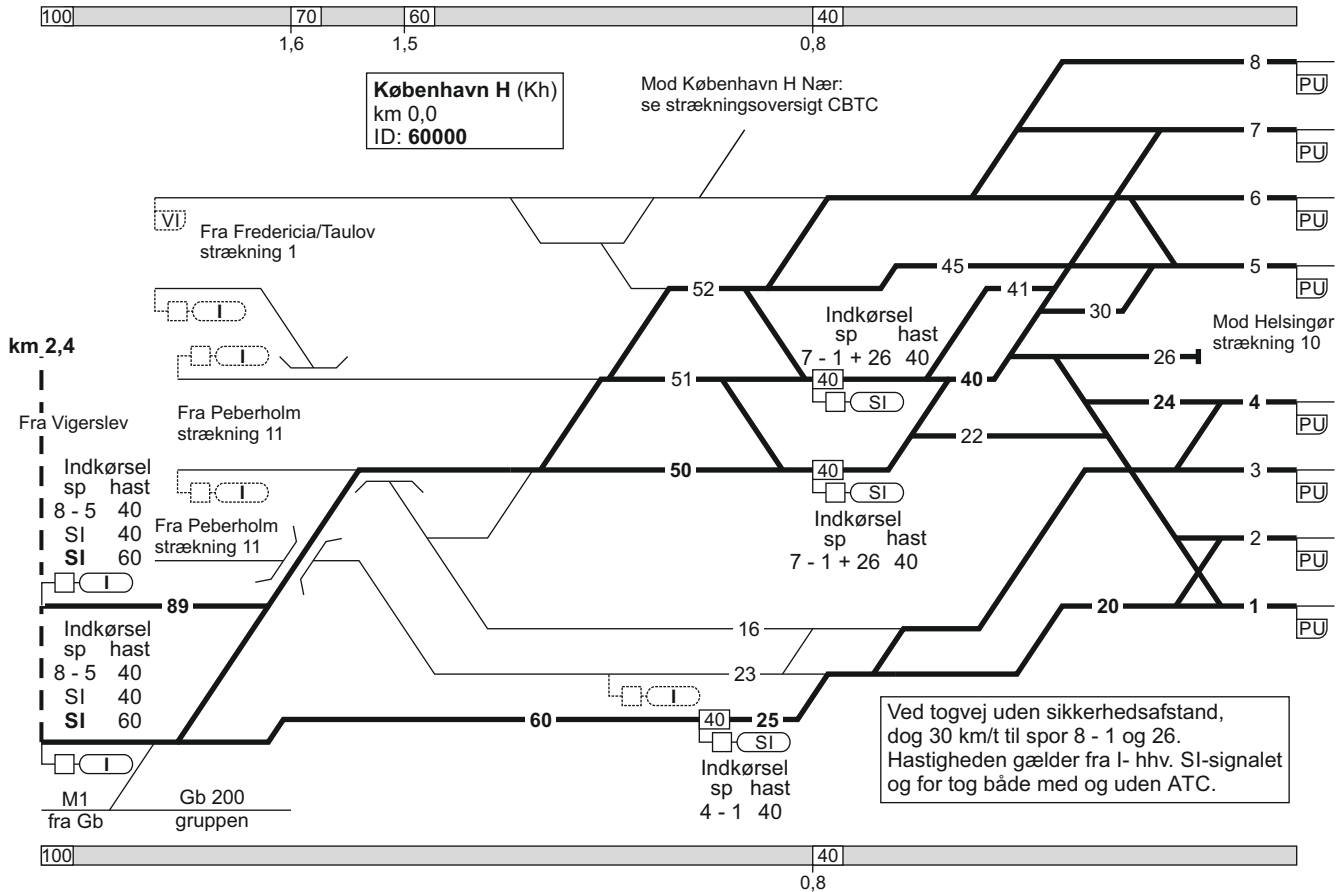

6. Ringsted - (Bjæverskov) og (Avedøre Havnevej) - Vigerslev - København H

25.03.2023

Togekspeditionssted 1	Togfølgestation 2	Sporbenyttelse 3	Standingssted 4	Kmp/FC telefonnummer 5
København H				<p>Kmp: 82 34 12 14 eller 82 42 26 12</p> <p>GSM-R: 81 99 12 00</p> <p>FC Glostrup: Kh (ekskl.) - Ig 82 34 18 80</p> <p>GSM-R: 81 99 12 01</p>
København G				<p>GSM-R: 81 99 12 07</p>

TIB-S

2306

199 - 16

Togekspeditionssted 1	Togfølgestation 2	Sporbenyttelse 3	Standsningssted 4	Kmp/FC telefonnummer 5
Ringsted				FC Roskilde Midt: 46 32 49 80 eller 82 42 43 11 GSM-R: 81 99 12 09

7. (Svanemøllen) - Østerport

Strækningshastighed:

Delstrækning	Strækningshastighed (km/t)
(Svanemøllen) - Østerport	40

7. (Svanemøllen) - Østerport

FC Kh
tlf: 82 34 42 74
linjeblok
stigning L

Østerport (Kk)
km 16,0
overgangsstation
FC Kh
tlf: 82 34 42 74
ID: **66000**

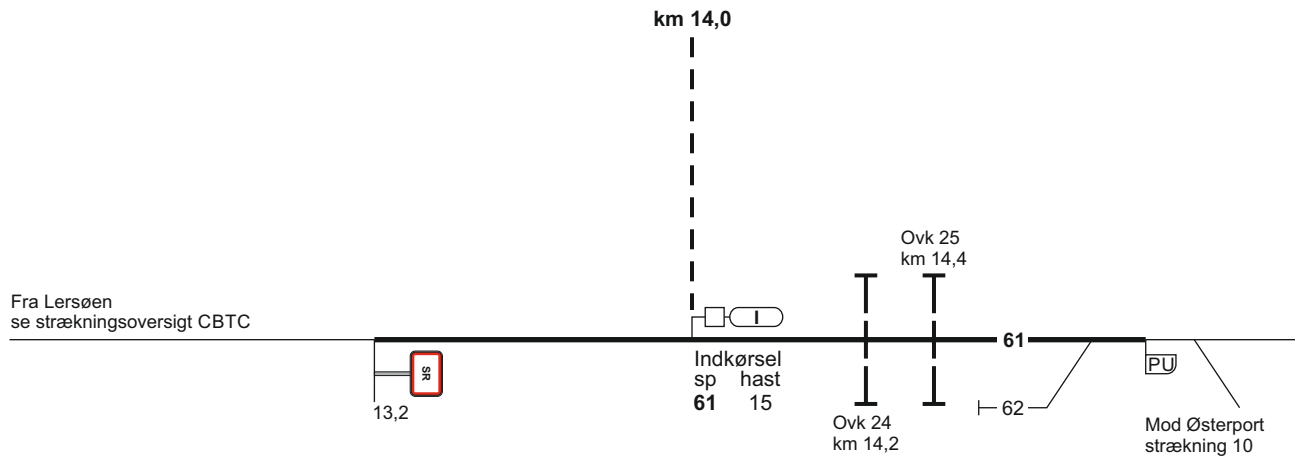

7. Østerport - (Svanemøllen)

Østerport (Kk)
km 16,0
overgangsstation
FC Kh
tlf: 82 34 42 74
ID: **66000**

FC Kh
tlf: 82 34 42 74
linjeblok
stigning E

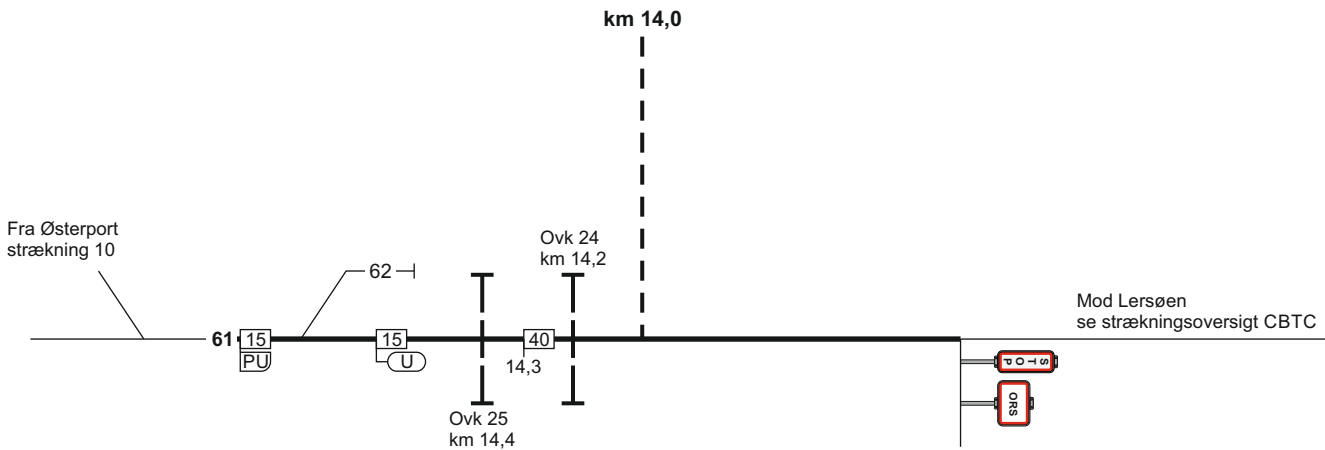

7. (Svanemøllen) - Østerport

Togekspeditionssted 1	Togfølgestation 2	Sporbenyttelse 3	Standsningssted 4	Kmp/FC telefonnummer 5

10. København H - Helsingør

Strækningshastighed:

Delstrækning	Strækningshastighed (km/t)
København H - Helsingør	120

10. København H - Helsingør

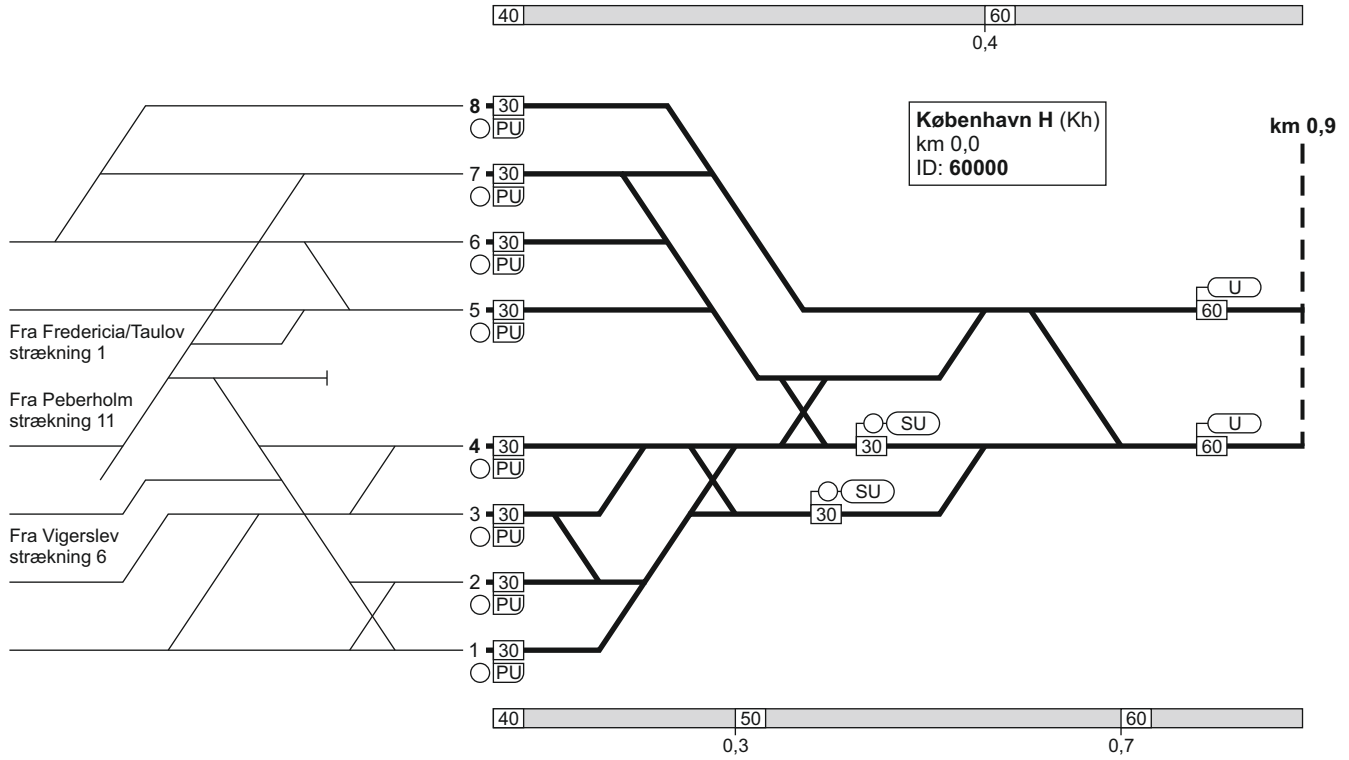

25.09.2022

10. København H - Helsingør

FC Østerport
linjeblok / vekselspor
stigning L

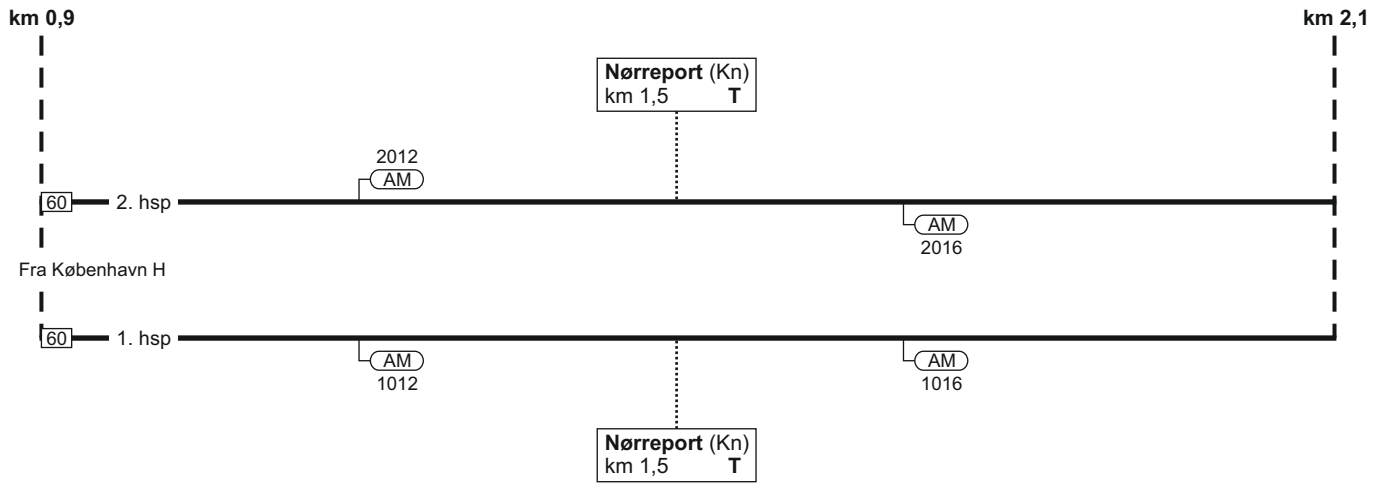

TIB-S

10. København H - Helsingør

383 - 7



2188

10. København H - Helsingør

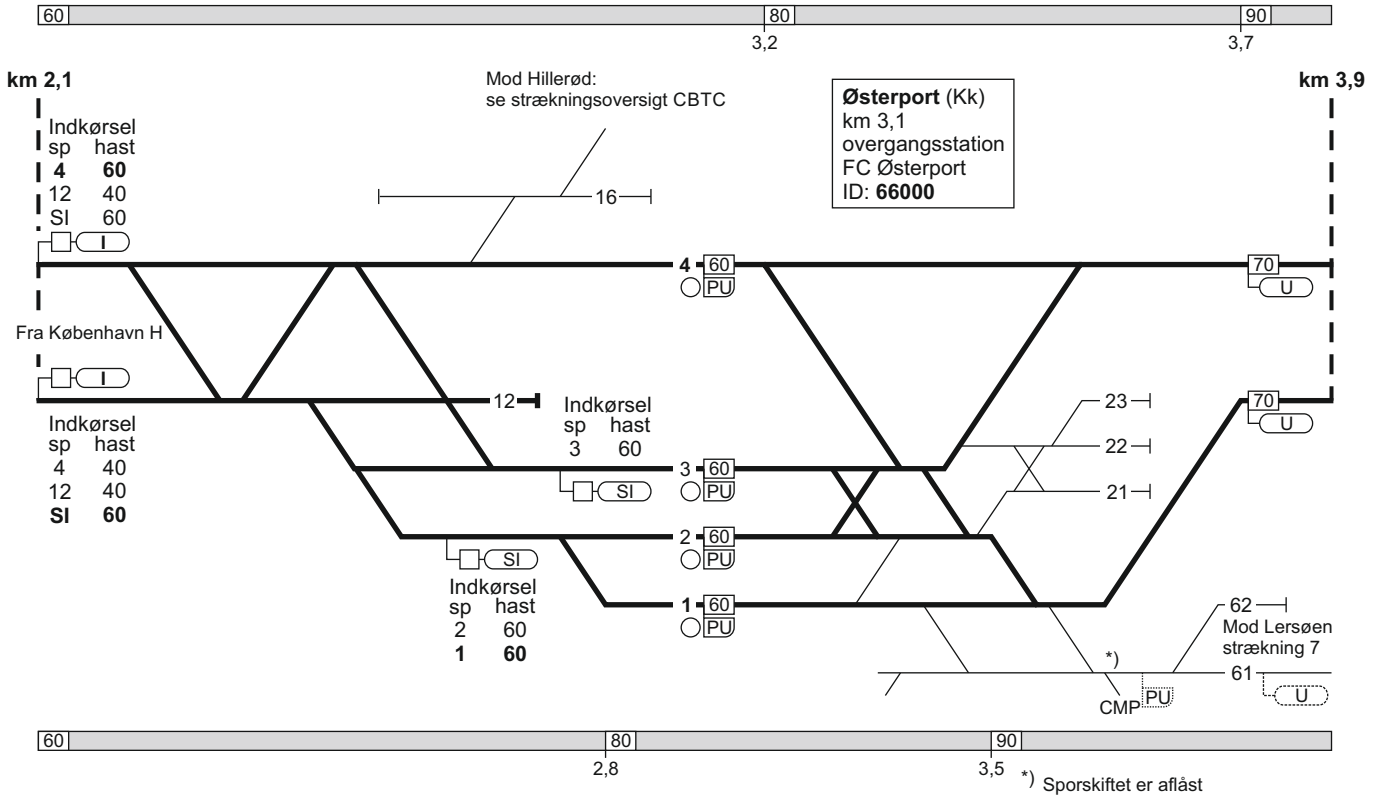

25.09.2022

10. København H - Helsingør

FC Østerport
linjeblok / vekselspor
stigning L

FC Kyst
linjeblok
stigning L

Helgoland (Hgl)
km 5,2
overgangsstation
ID: 66100

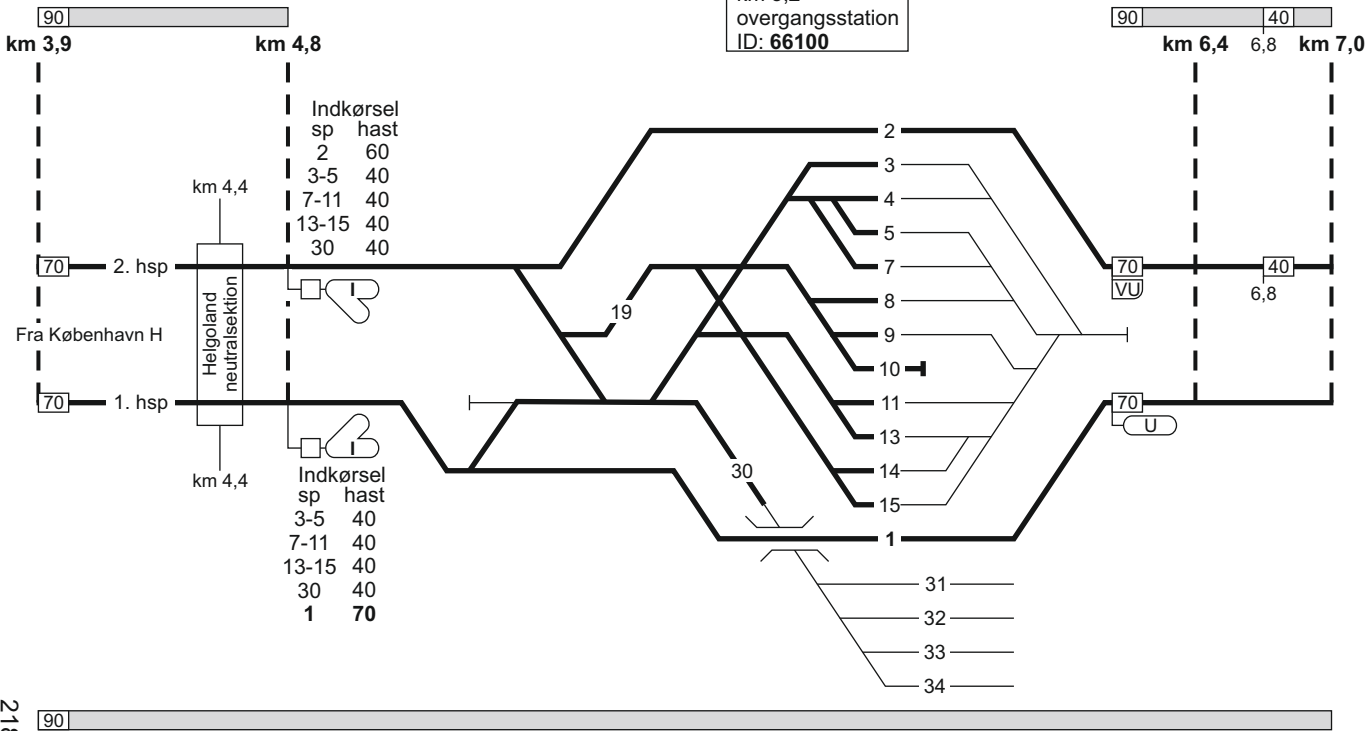

2189

TIB-S

10. København H - Helsingør

385 - 10

10. København H - Helsingør

100

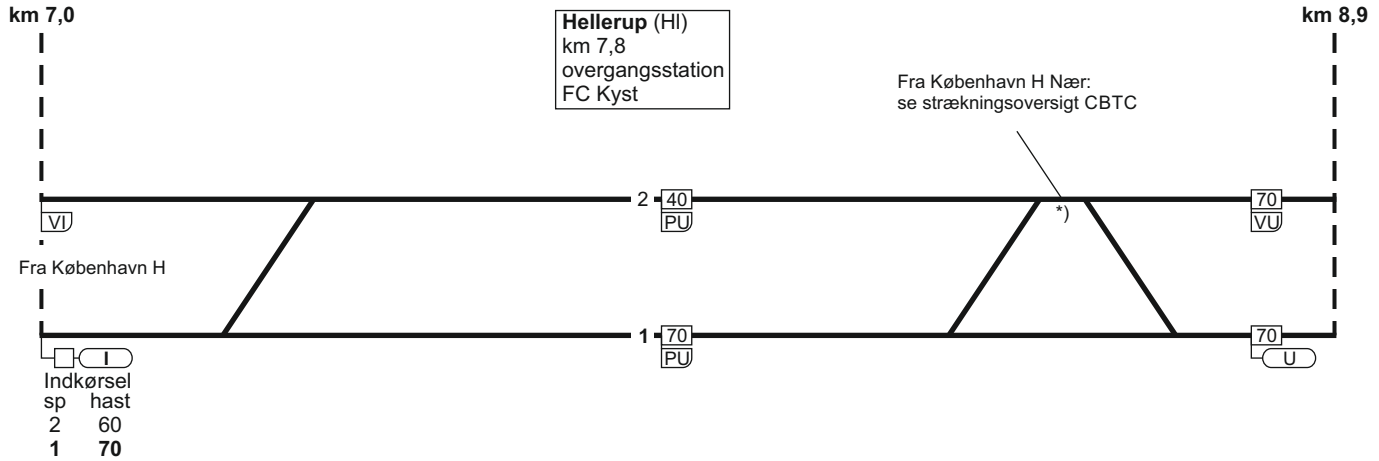

14.01.2019

10. København H - Helsingør

FC Kyst
linjeblok
stigning L

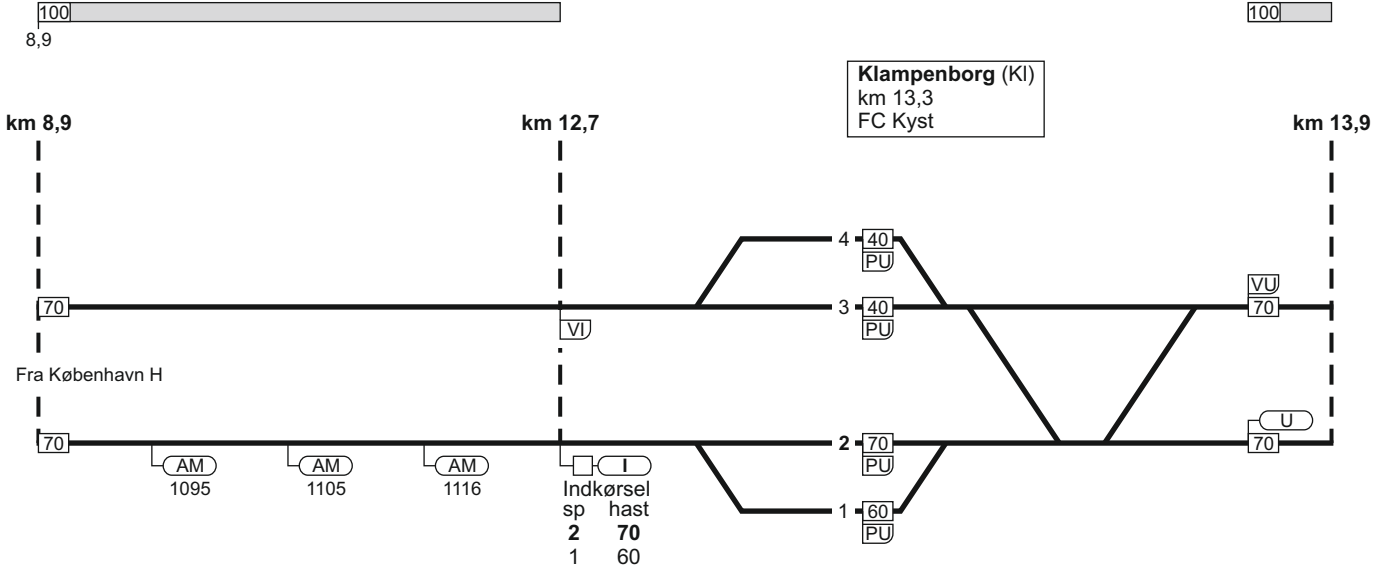

1395

TIB-S

10. København H - Helsingør

387 - 5

10. København H - Helsingør

FC Kyst
linjeblok
stigning H

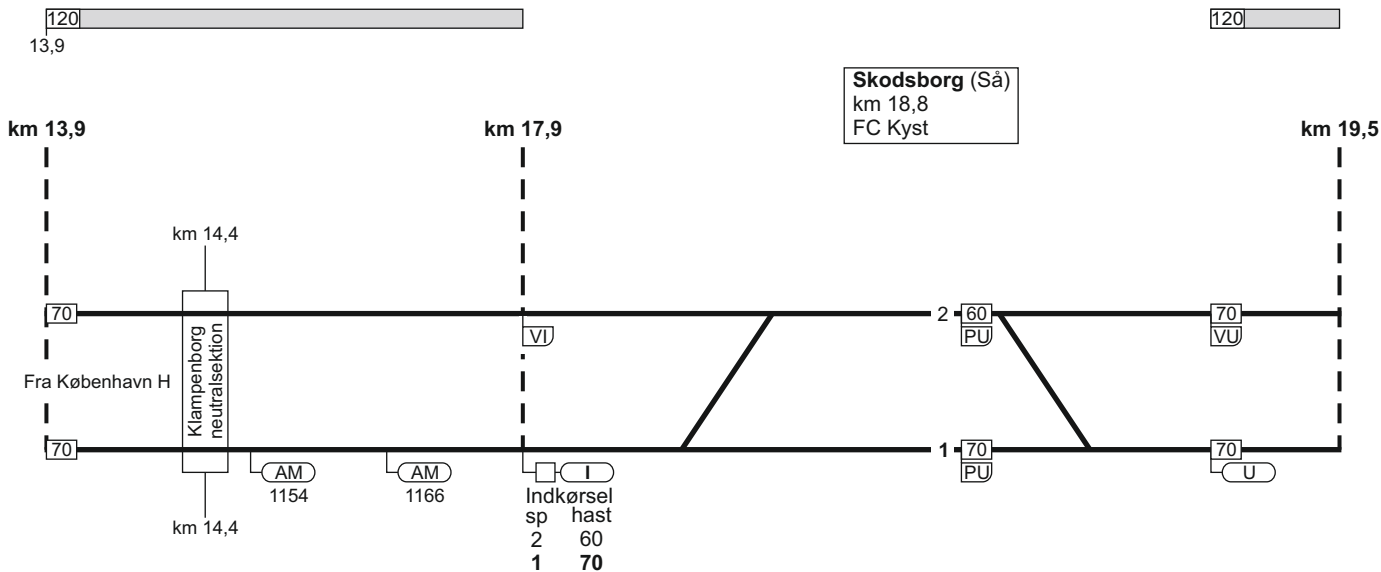

120

120

120

10. København H - Helsingør

FC Kyst
linjeblok
stigning H

Rungsted Kyst (Ru)
km 26,1
FC Kyst

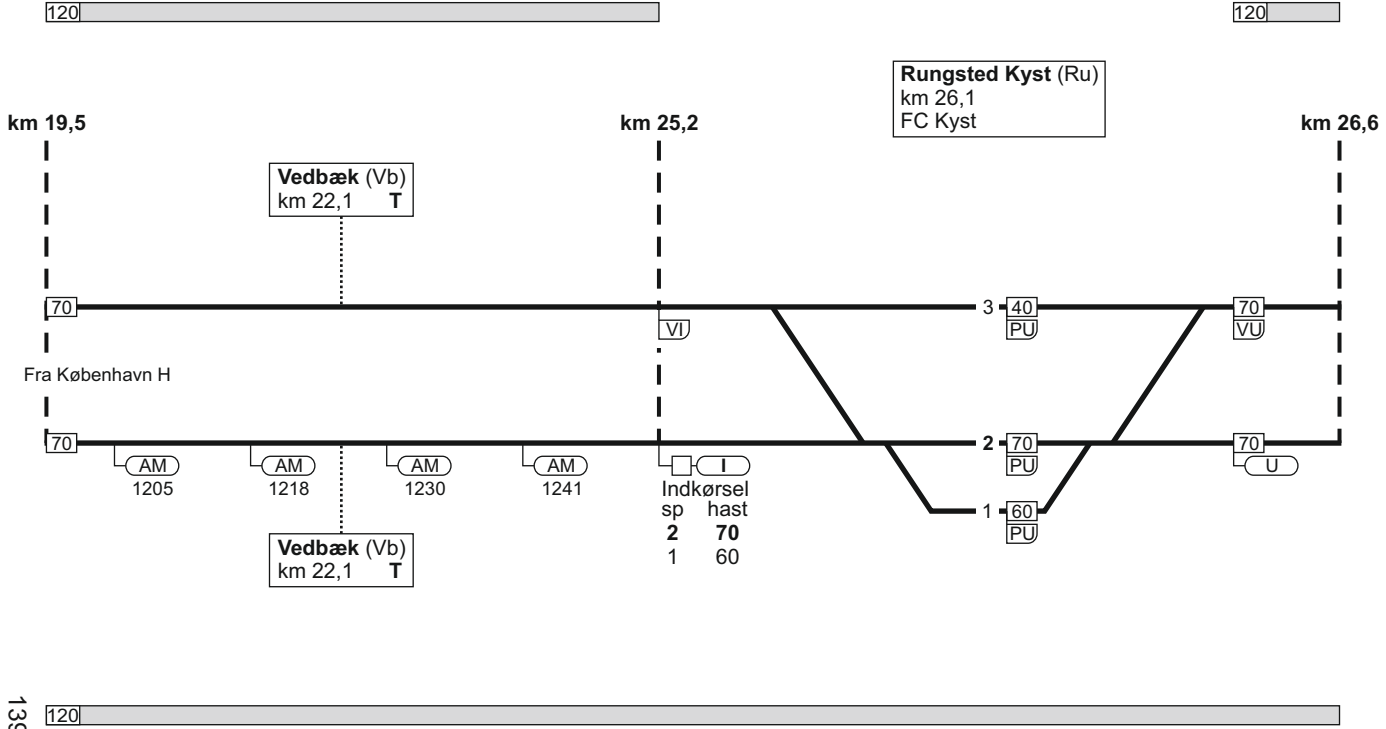

10. København H - Helsingør

FC Kyst
linjeblok
stigning J

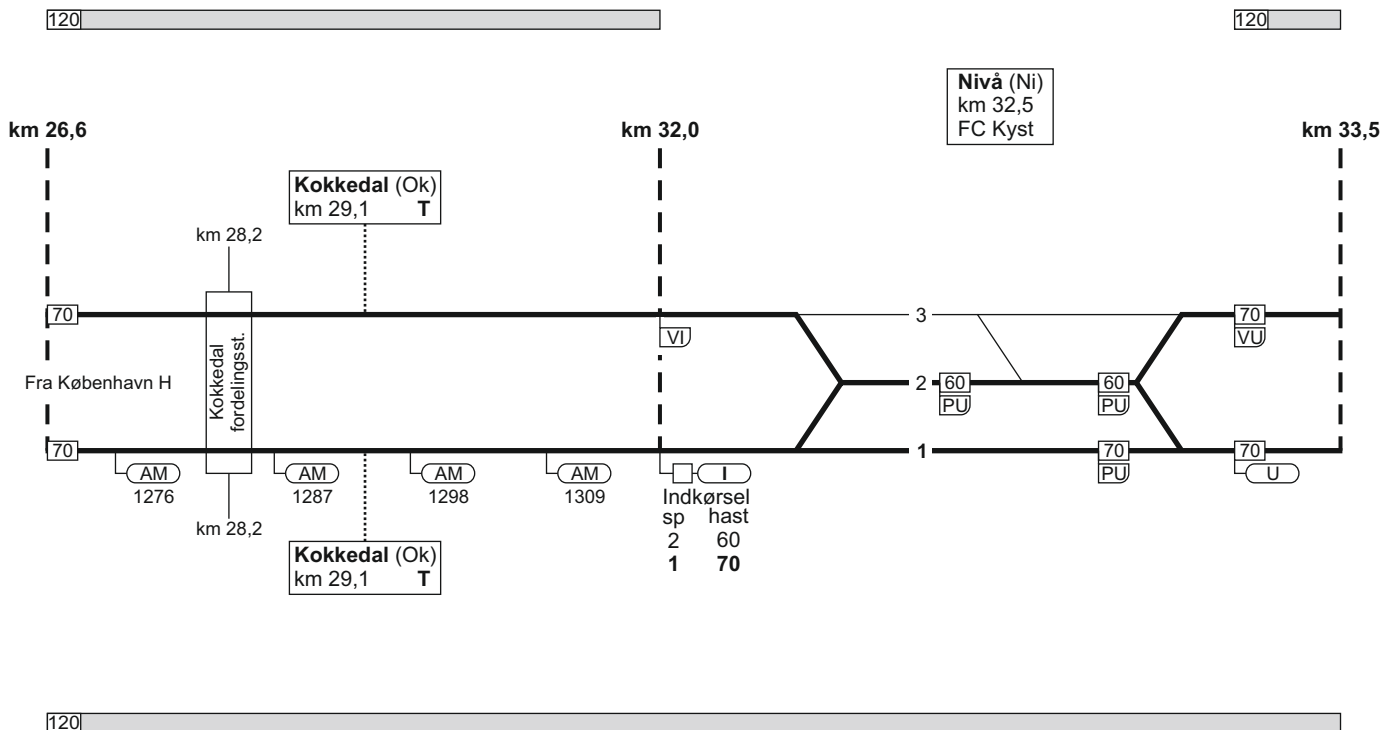

14.01.2019

10. København H - Helsingør

FC Kyst
linjeblok
stigning H

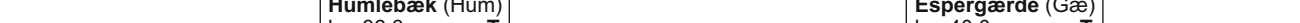
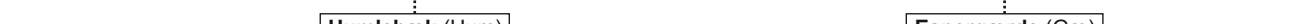
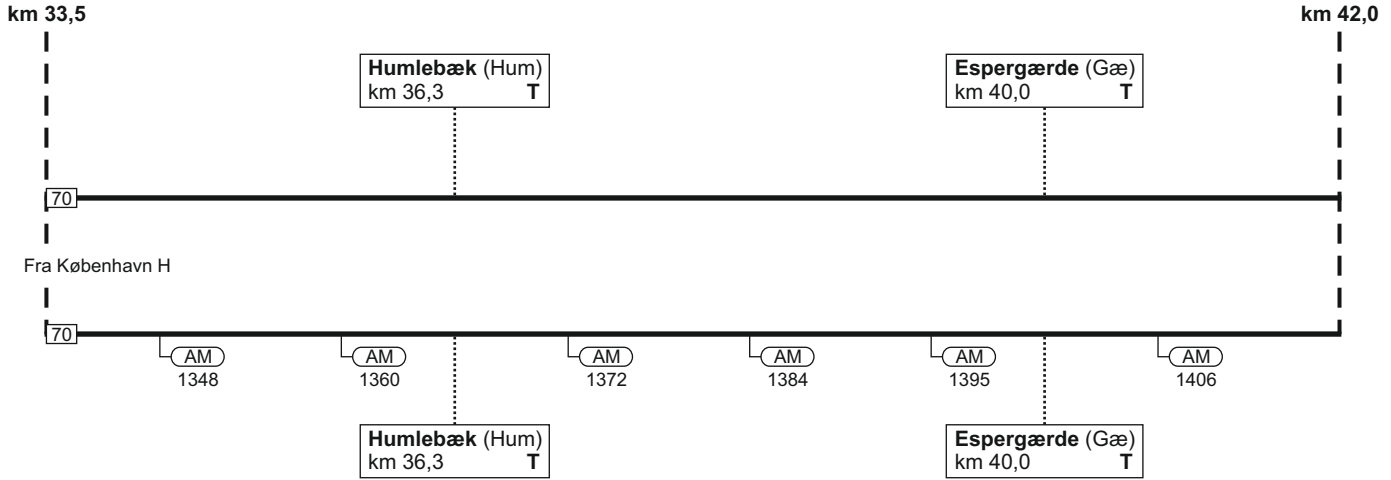

1397

TIB-S

10. København H - Helsingør

391 - 7

10. København H - Helsingør

FC Kyst
linjeblok (kun højre spor)
stigning M

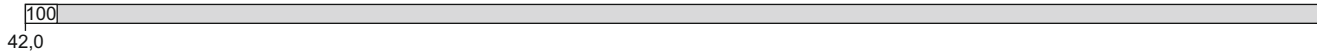
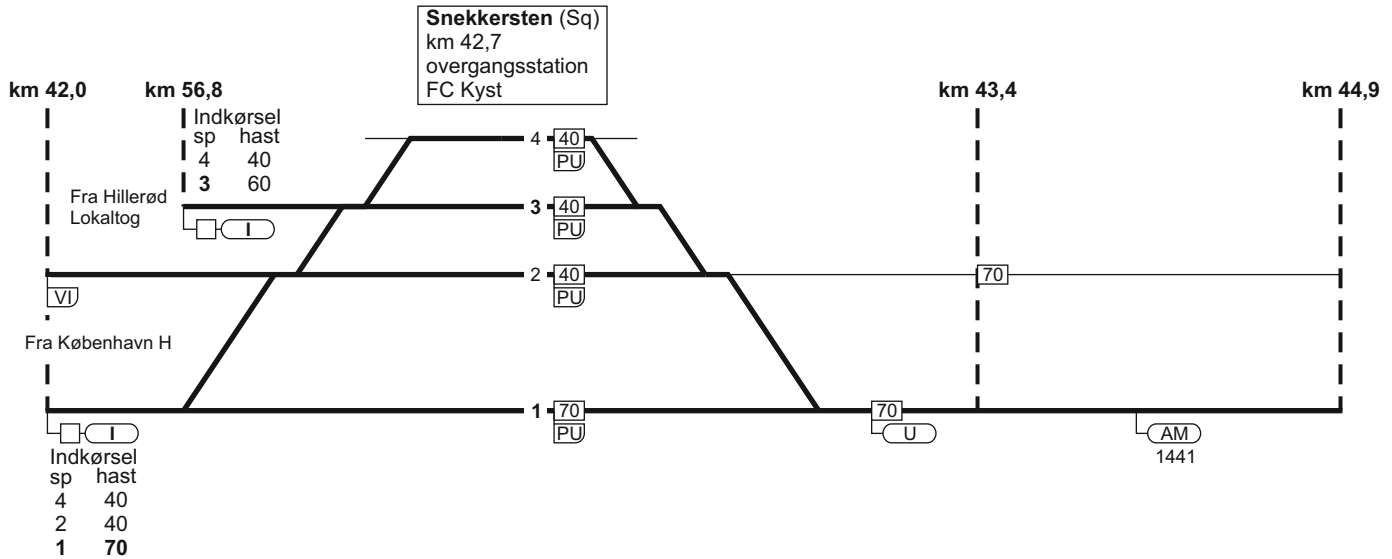

10. København H - Helsingør

Helsingør (Hg)
 km 46,2
 overgangsstation
 ID: 66200

05.08.2017

km 44,9

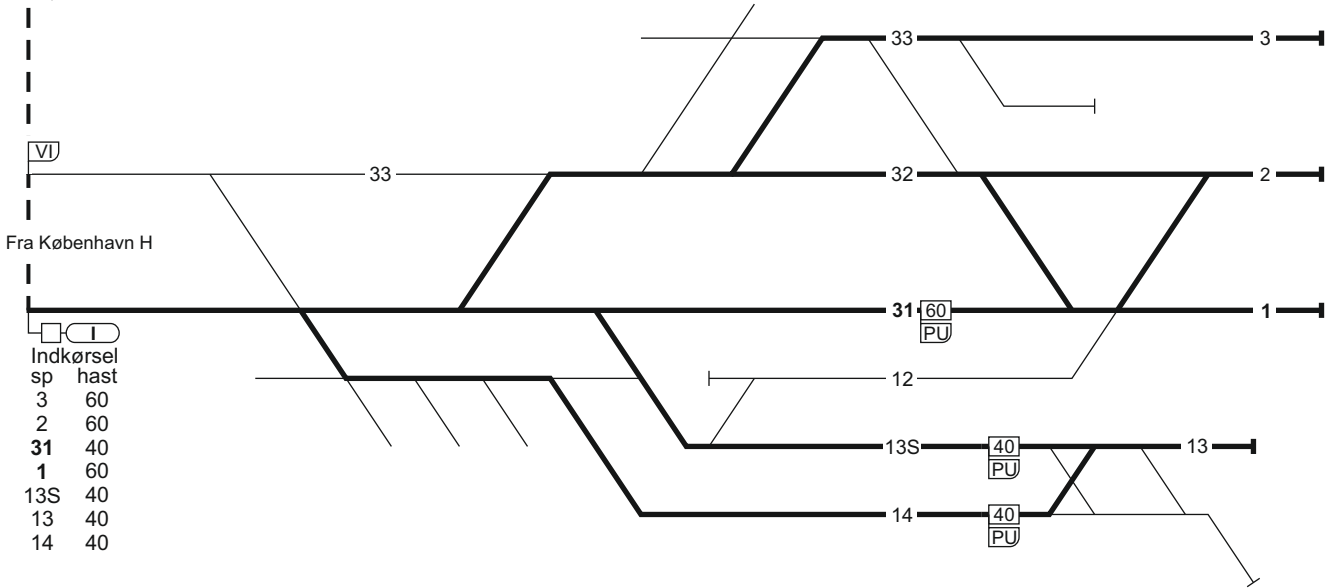

Indkørsel	sp	hast
3	60	
2	60	
31	40	
1	60	
13S	40	
13	40	
14	40	

1134
 44,9

10. Helsingør - København H

Helsingør (Hg)
km 46,2
overgangsstation
ID: 66200

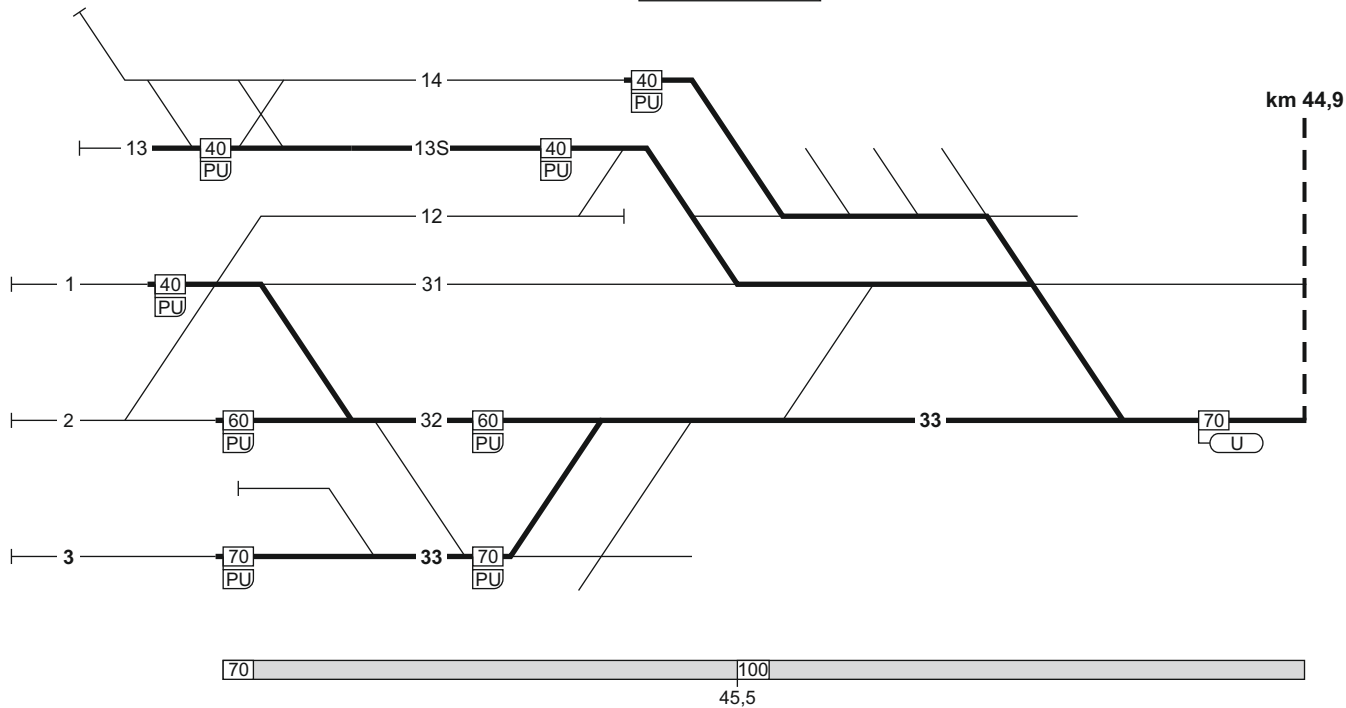

FC Kyst
linjeblok (kun højre spor)
stigning H

10. Helsingør - København H

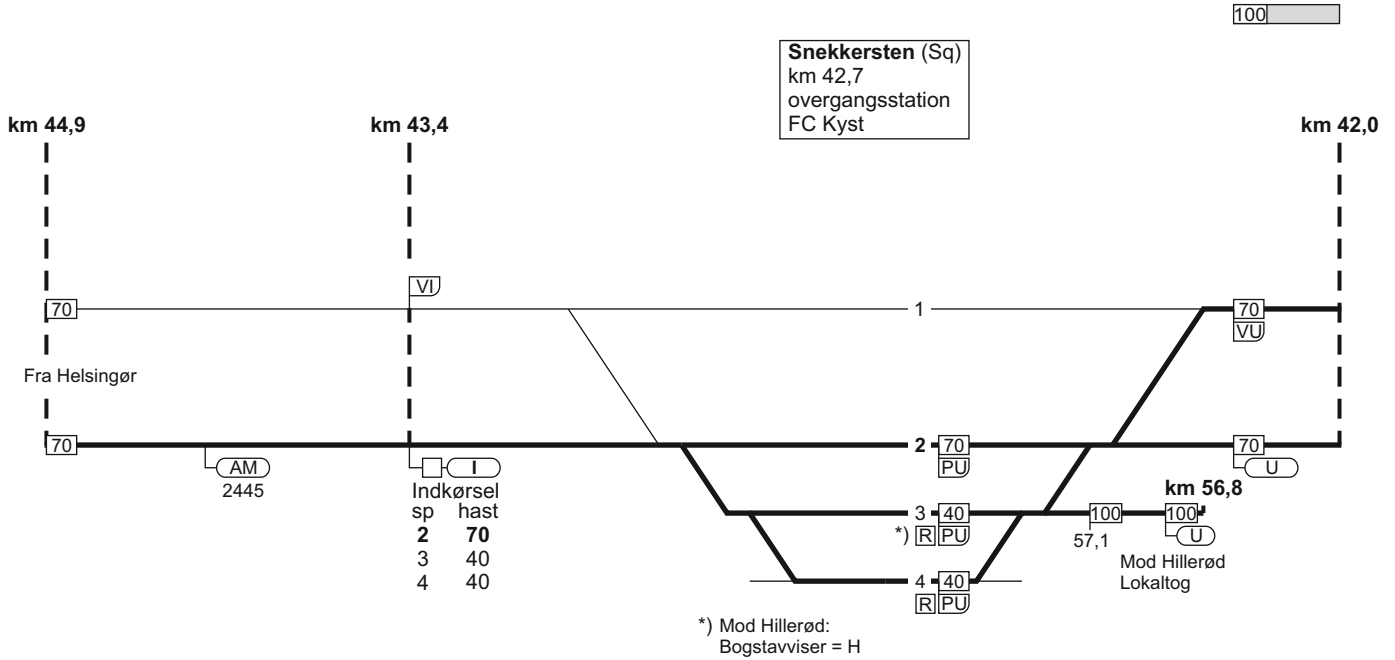

10. Helsingør - København H

FC Kyst
linjeblok
stigning J

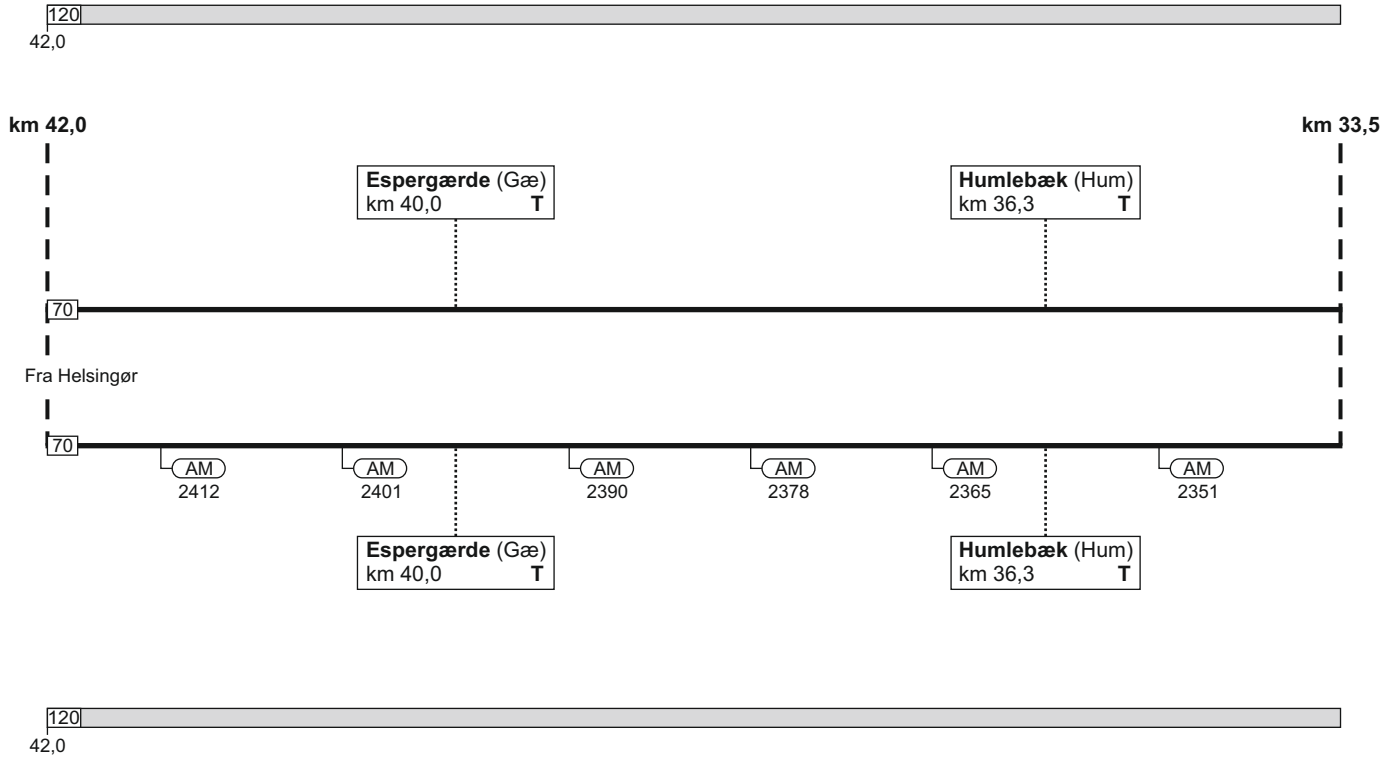

10. Helsingør - København H

FC Kyst
linjeblok
stigning J

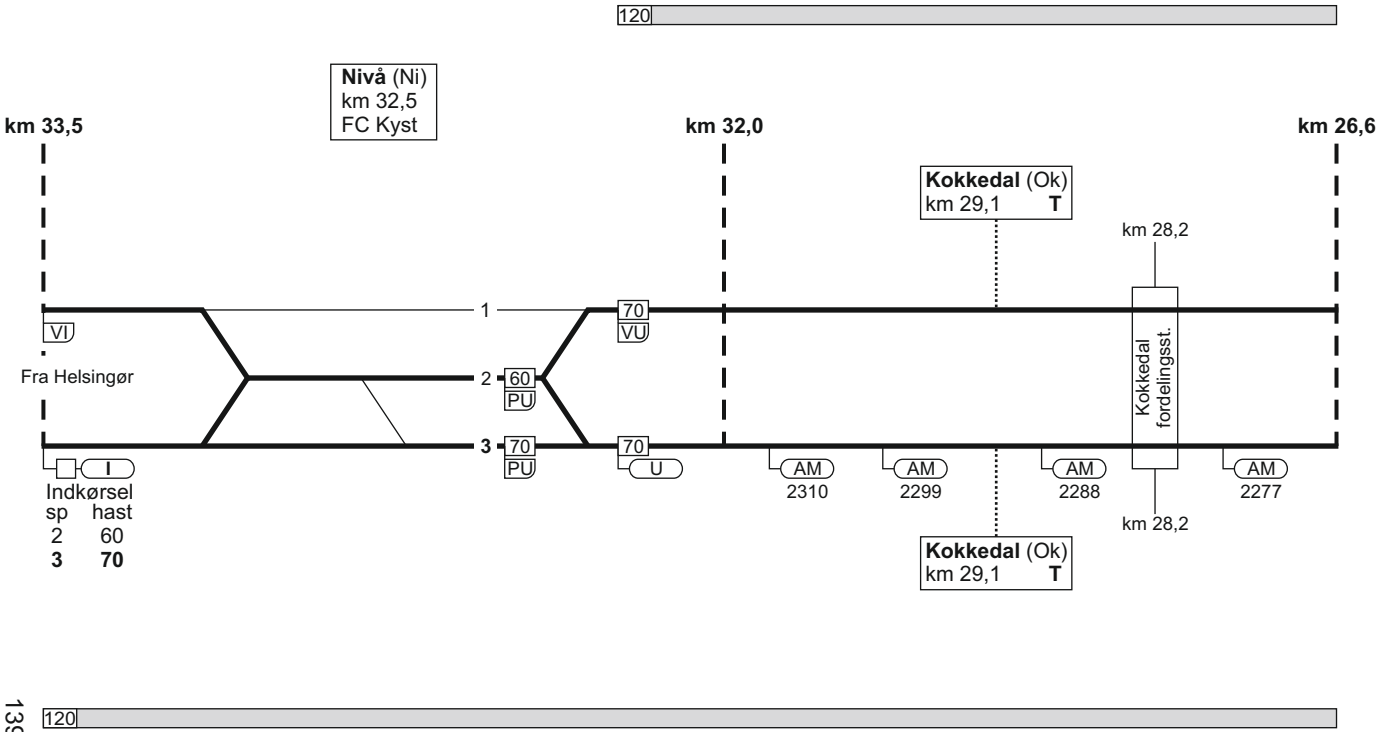

Nivå (Ni)
km 32,5
FC Kyst

Kokkedal (Ok)
km 29,1
T

Kokkedal (Ok)
km 29,1
T

km 28,2

km 28,2

Kokkedal
fordellingsst.

km 33,5

km 32,0

km 26,6

Fra Helsingør

Indkørsel	sp	hast
2	60	
3	70	

10. Helsingør - København H

FC Kyst
linjeblok
stigning H

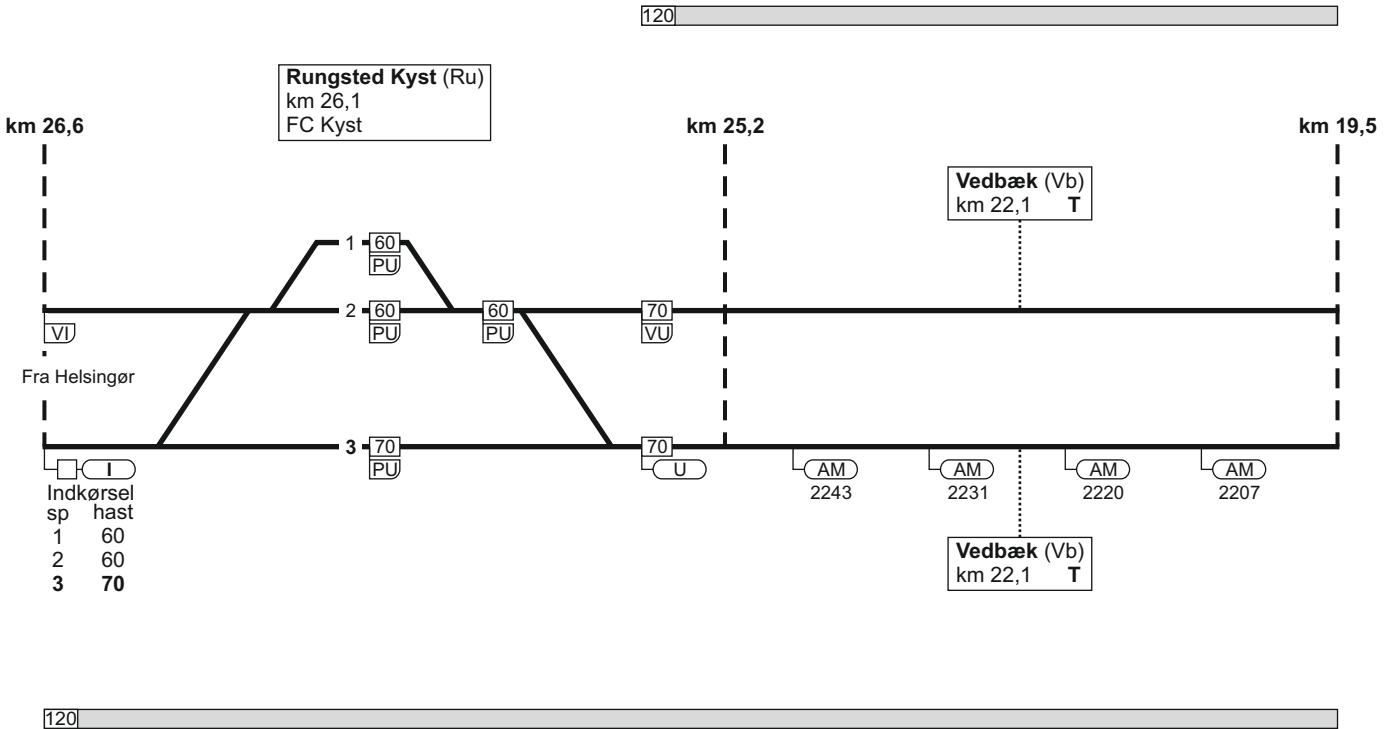

14.01.2019

10. Helsingør - København H

FC Kyst
linjeblok
stigning H

TIB-S

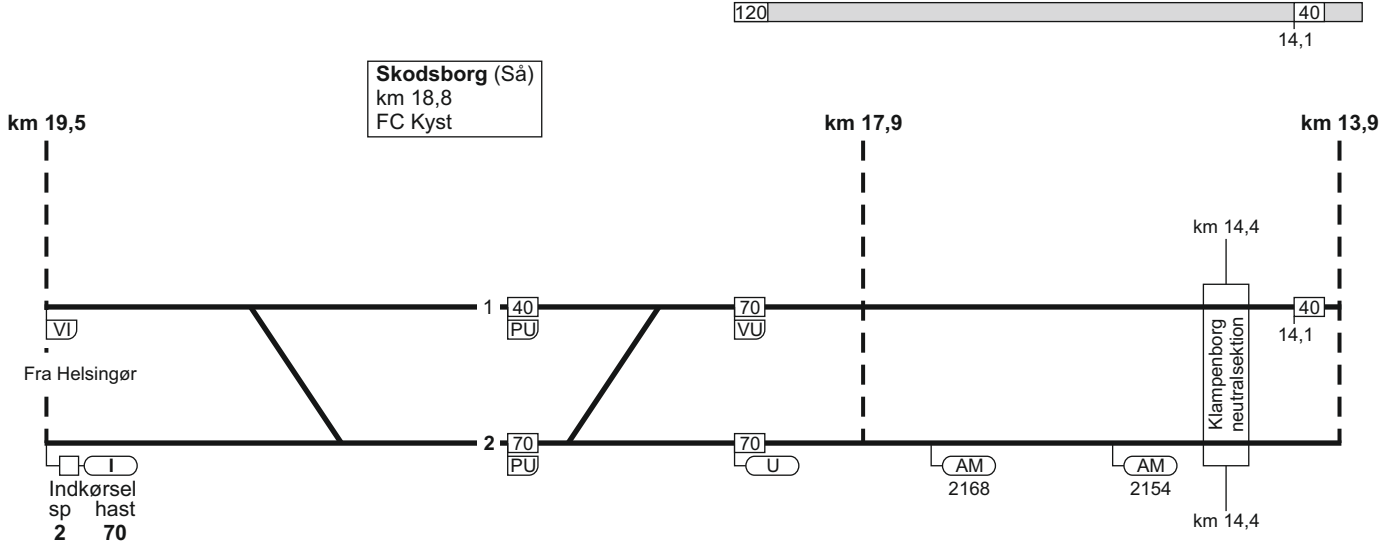

10. Helsingør - København H

1400

399 - 4

10. Helsingør - København H

FC Kyst
linjeblok
stigning K



Klampenborg (Kl)
km 13,3
FC Kyst

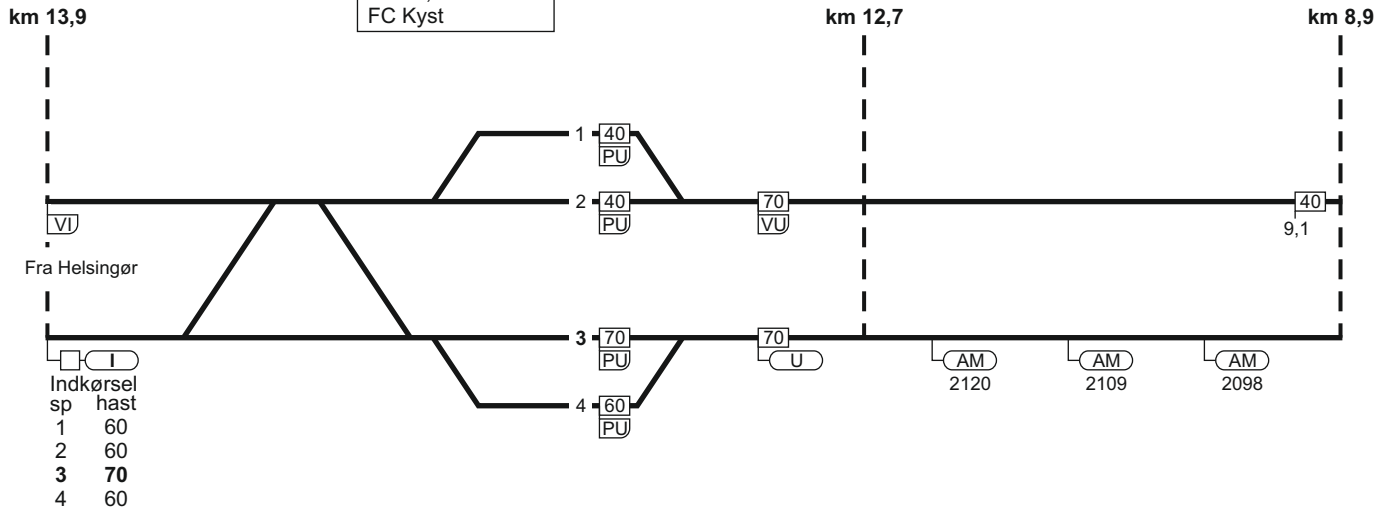

Fra Helsingør

Indkørsel	sp	hast
1	60	
2	60	
3	70	
4	60	

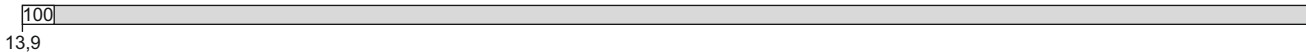

10. Helsingør - København H

90

Hellerup (HI)
km 7,8
overgangsstation
FC Kyst

km 8,9

km 7,0

Fra Helsingør

Indkørsel	
sp	hast
1	40
2	70

Mod København H Nær:
se strækningsoversigt CBTC

*) Sporskiftet er aflåst



10. Helsingør - København H

FC Kyst
linjeblok
stigning H

FC Østerport
linjeblok / vekselspor
stigning H

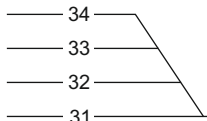
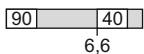

Helgoland (Hgl)
km 5,2
overgangsstation
ID: 66100

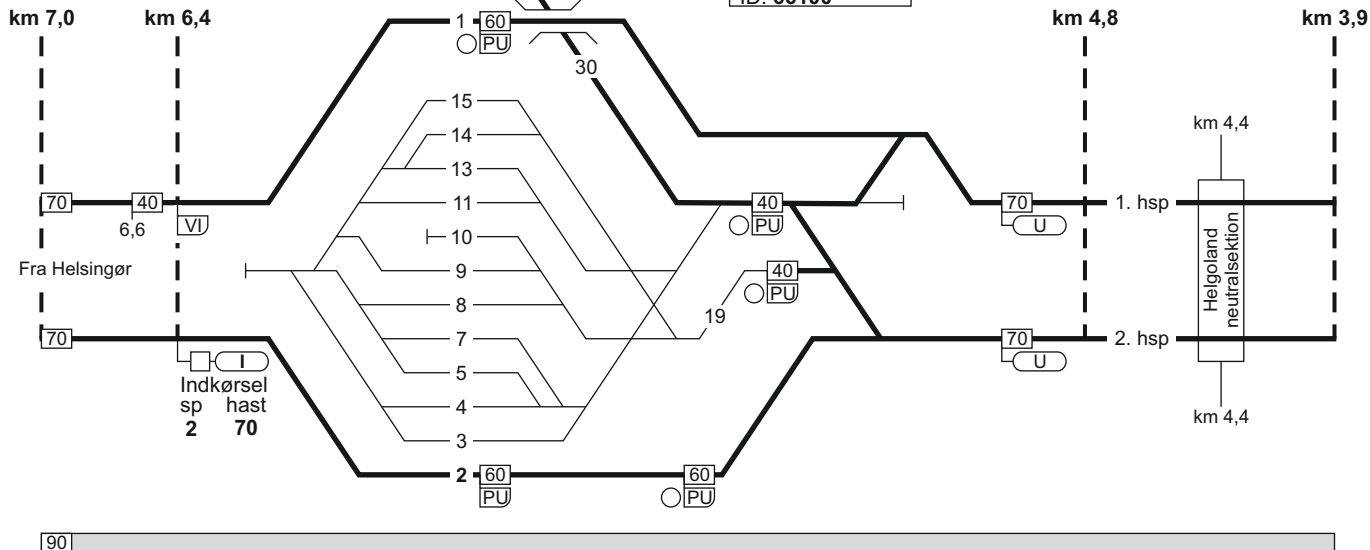

25.09.2022

10. Helsingør - København H

TIB-S

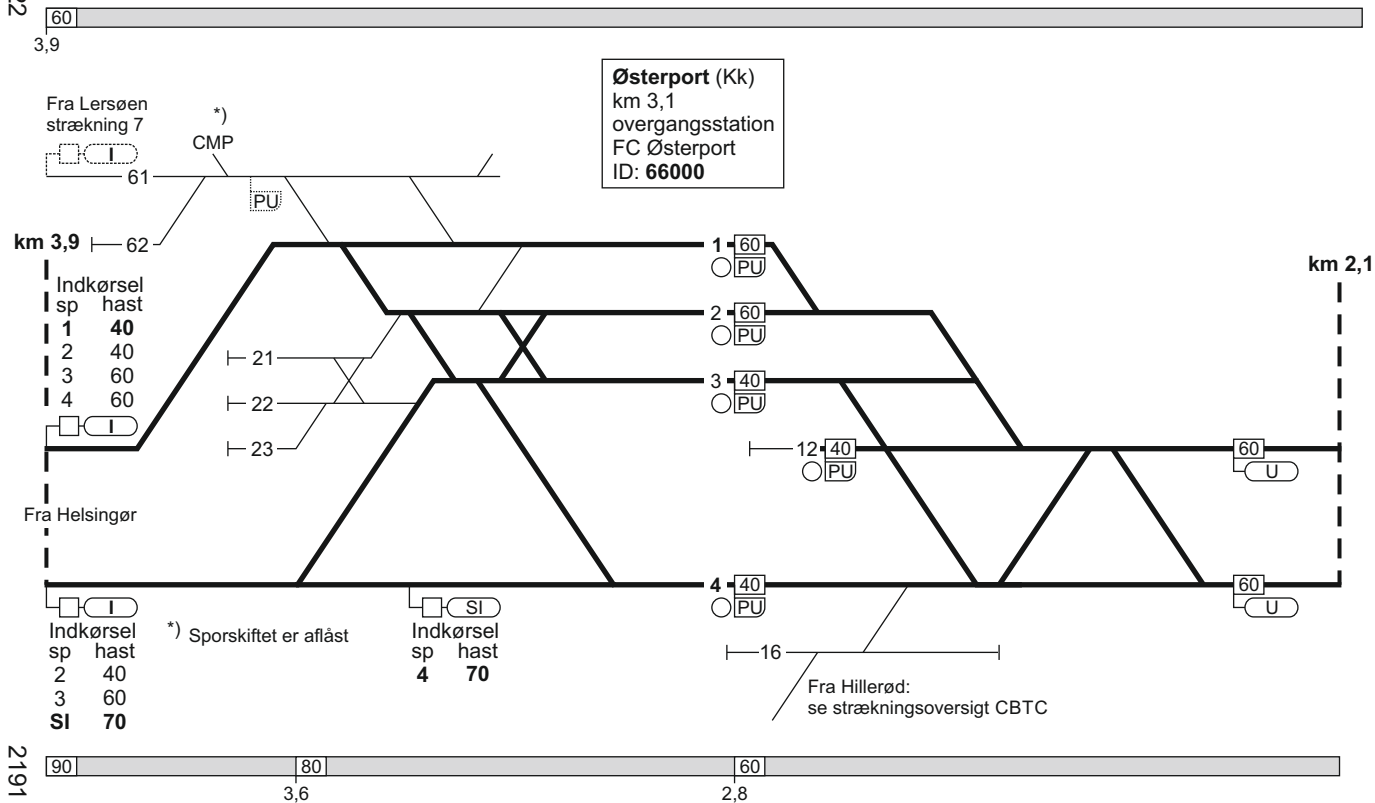

10. Helsingør - København H

403 - 8

10. Helsingør - København H

FC Østerport
linjeblok / vekselspor
stigning L

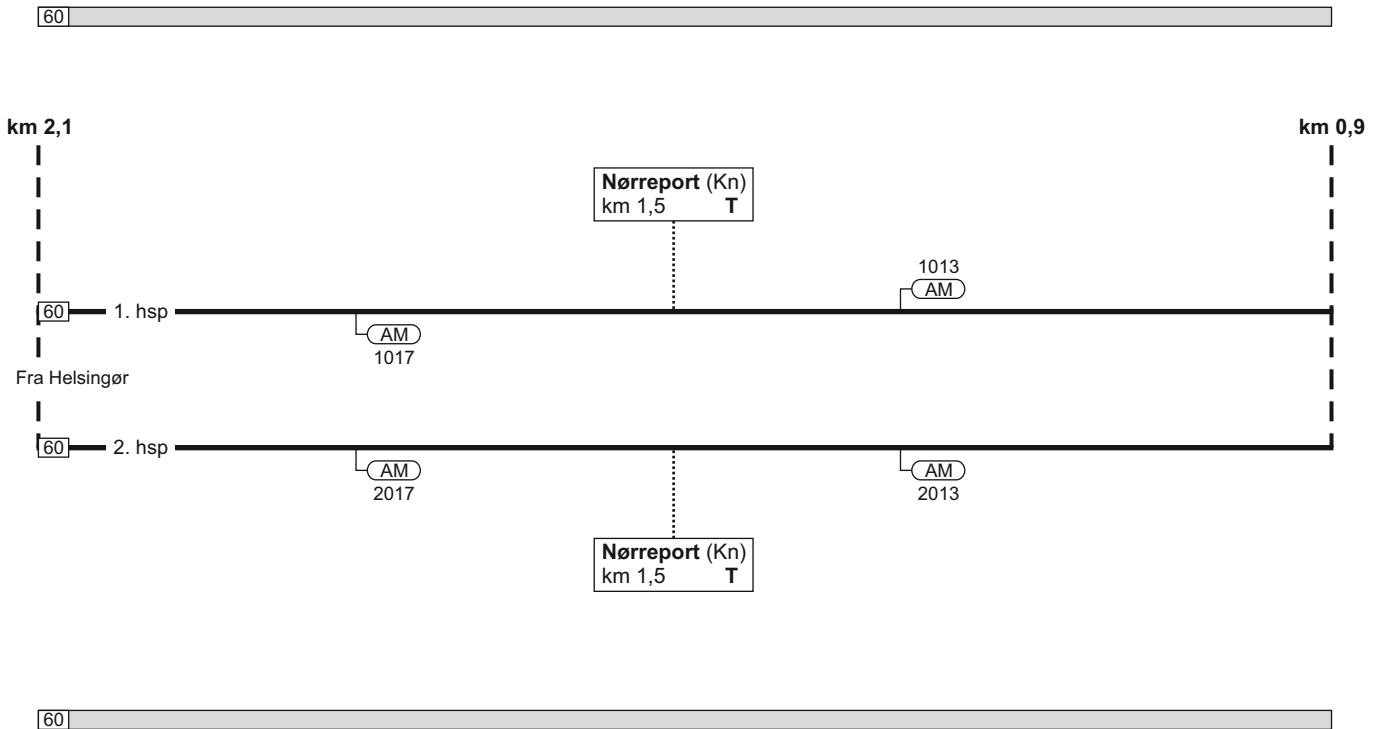

10. Helsingør - København H

14.01.2019

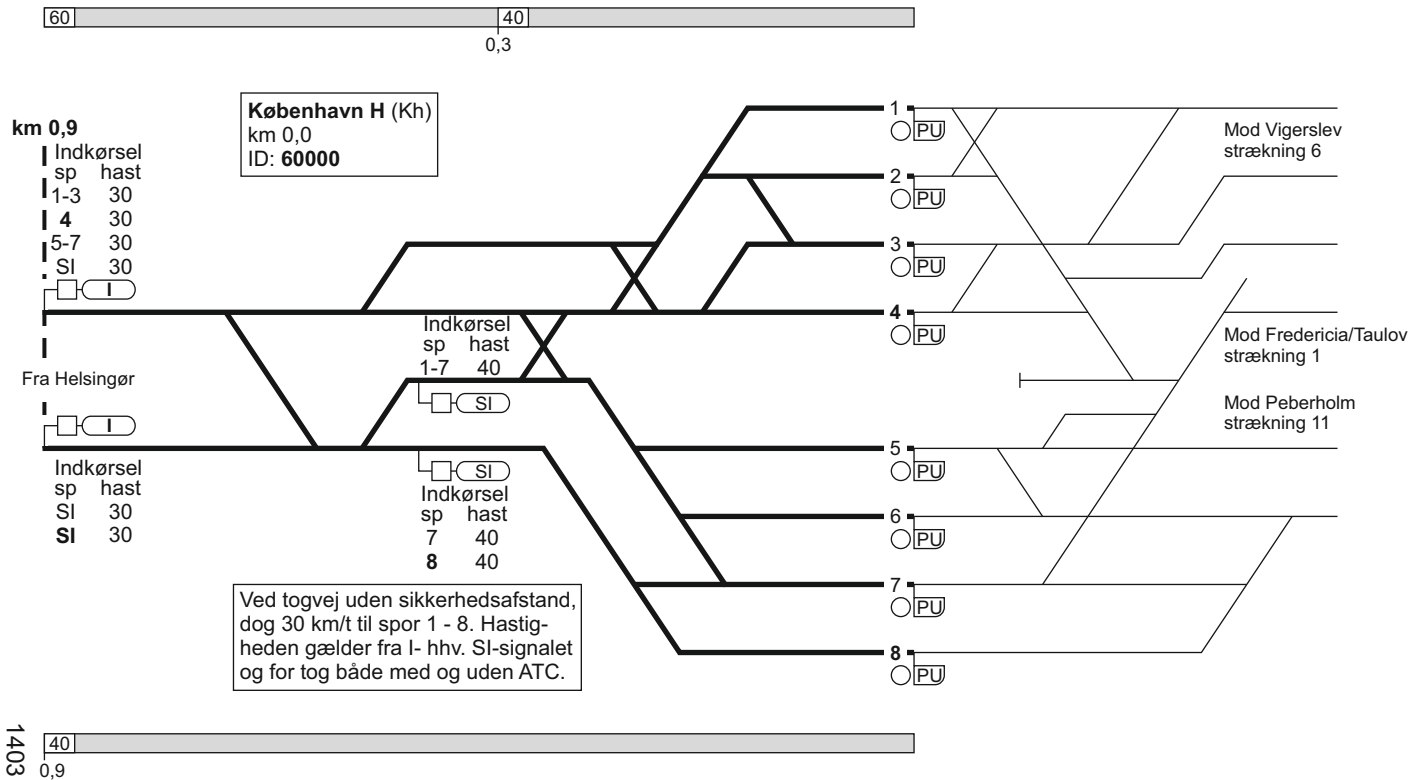

1403

10. København H - Helsingør

Togekspeditionssted 1	Togfølgestation 2	Sporbenyttelse 3	Standsningssted 4	Kmp/FC telefonnummer 5
København H			<p>Passagertog der ankommer på hverdage i tidsrummet kl. 02.00 - 04.30 og på søndage i tidsrummet kl. 02.00 - 05.30, skal, hvis toglængden er over 200 meter, standse ud for "S-mærket" (SR-mærke 17.18.).</p> <p>Øvrige passagertog, der ankommer i samme tidsrum skal standse ud for deres respektive standsningsmærker (SR-mærke 17.20.).</p>	<p>Kmp: 82 34 12 14 eller 82 34 26 12</p> <p>GSM-R: 81 99 12 00</p> <p>FC Østerport: Kh (ekskl.) - Hgl (ekskl.) 82 34 42 74</p> <p>GSM-R: 81 99 12 60</p> <p>FC Kyst: Hgl (ekskl.) - Hg (ekskl.) 82 34 42 75</p> <p>GSM-R: 81 99 12 02</p>
Østerport			<p>Ankommende tog i spor 12 bestående af 11 køretøjer skal køre helt frem til mærke "Stop".</p> <p>For stammer som udtages på Østerport hhv. fortsætter som materieltog til Helgoland, afgiver ggf. færdigmelding til lkf.</p>	<p>Kmp: 82 34 42 74</p> <p>GSM-R: 81 99 12 60</p>

Togekspeditionssted 1	Togfølgestation 2	Sporbenyttelse 3	Standsningssted 4	Kmp/FC telefonnummer 5
Helgoland				Kmp: 82 34 24 43 GSM-R: 81 99 12 61
Helsingør				Kmp: 82 34 09 11 GSM-R: 81 99 12 62

11. København H / Hvidovre Fjern - Peberholm

Strækningshastighed:

Delstrækning	Strækningshastighed (km/t)
København H / Vigerslev - Københavns Lufthavn Kastrup	160
Hvidovre Fjern - Vigerslev	100
Københavns Lufthavn Kastrup - Peberholm	180

11. København H / Hvidovre Fjern - Peberholm

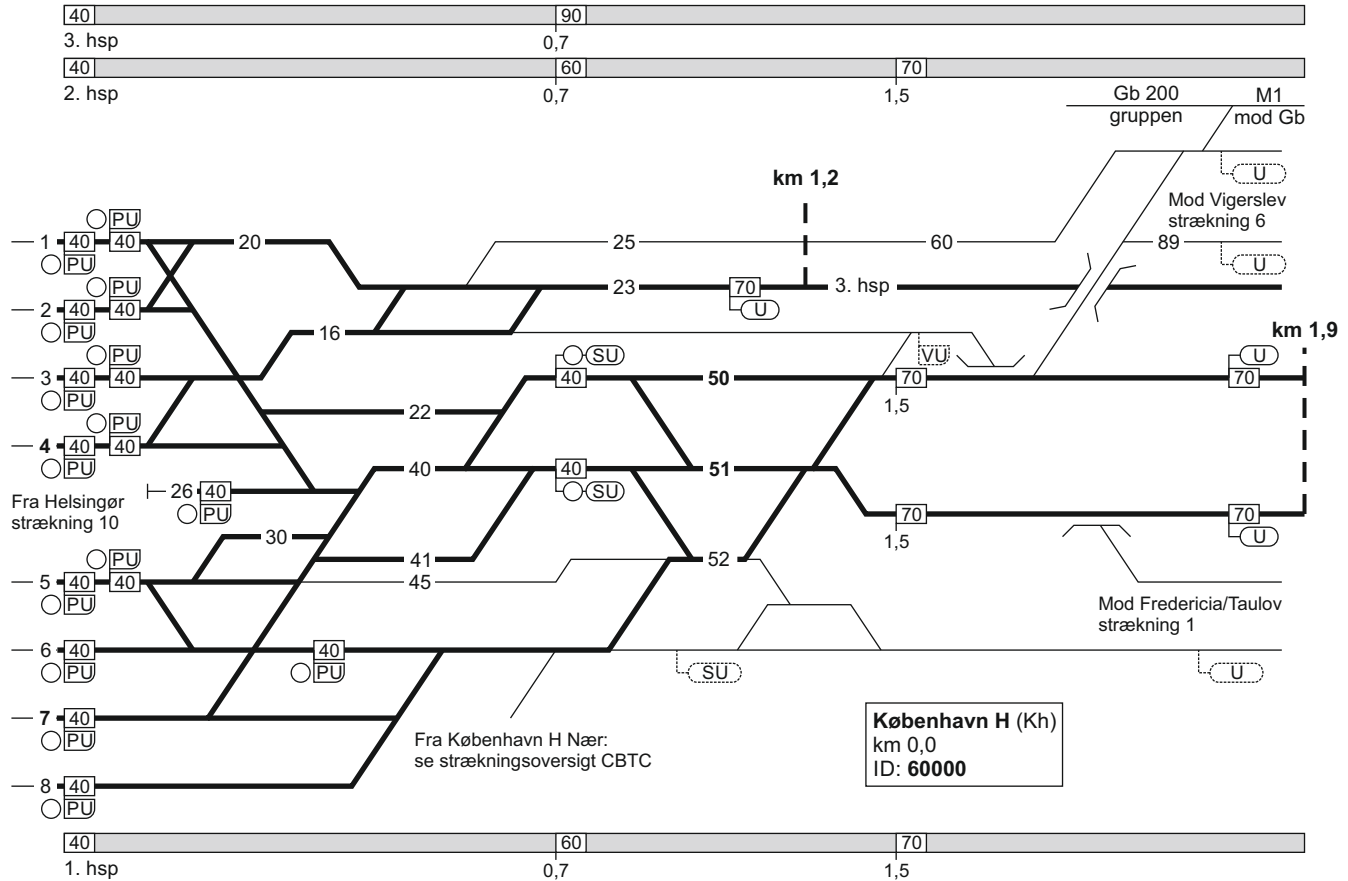

11. København H / Hvidovre Fjern - Peberholm

FC Kastrup
linjeblok / vekselspor
stigning B

FC Kastrup
linjeblok / vekselspor
stigning B

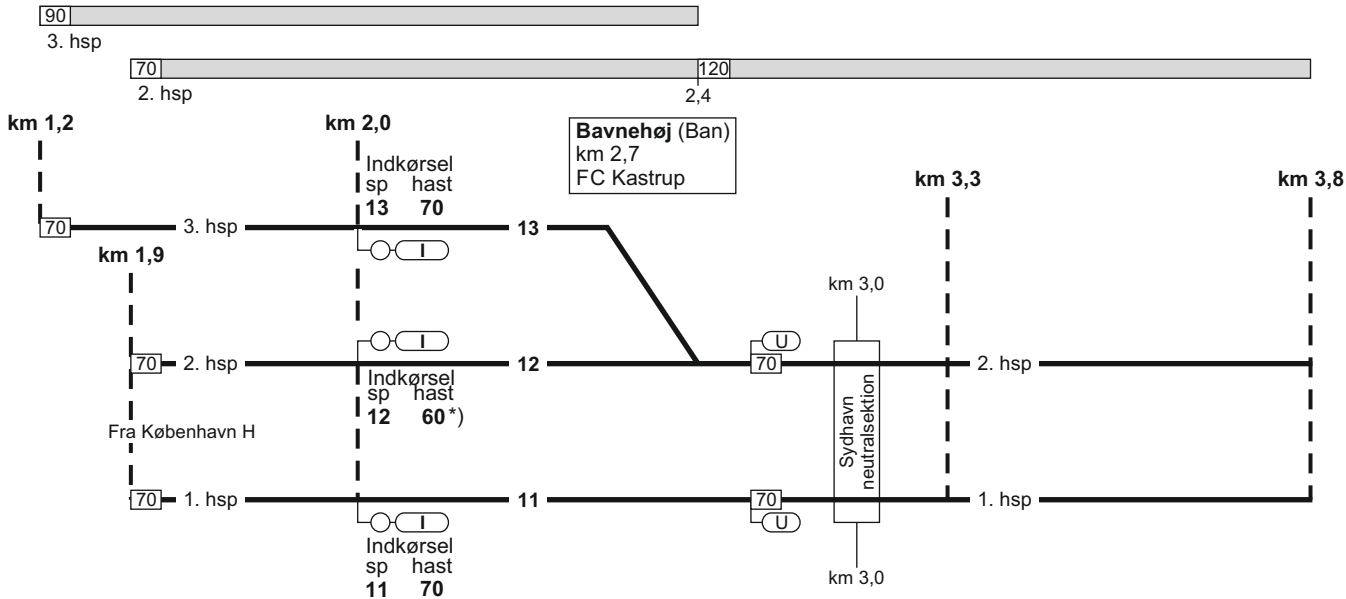

*) Ved "Kør igennem"
dog 70 km/t

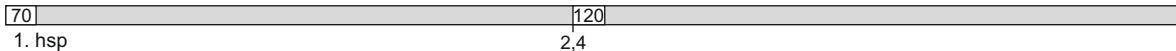

11. København H / Hvidovre Fjern - Peberholm

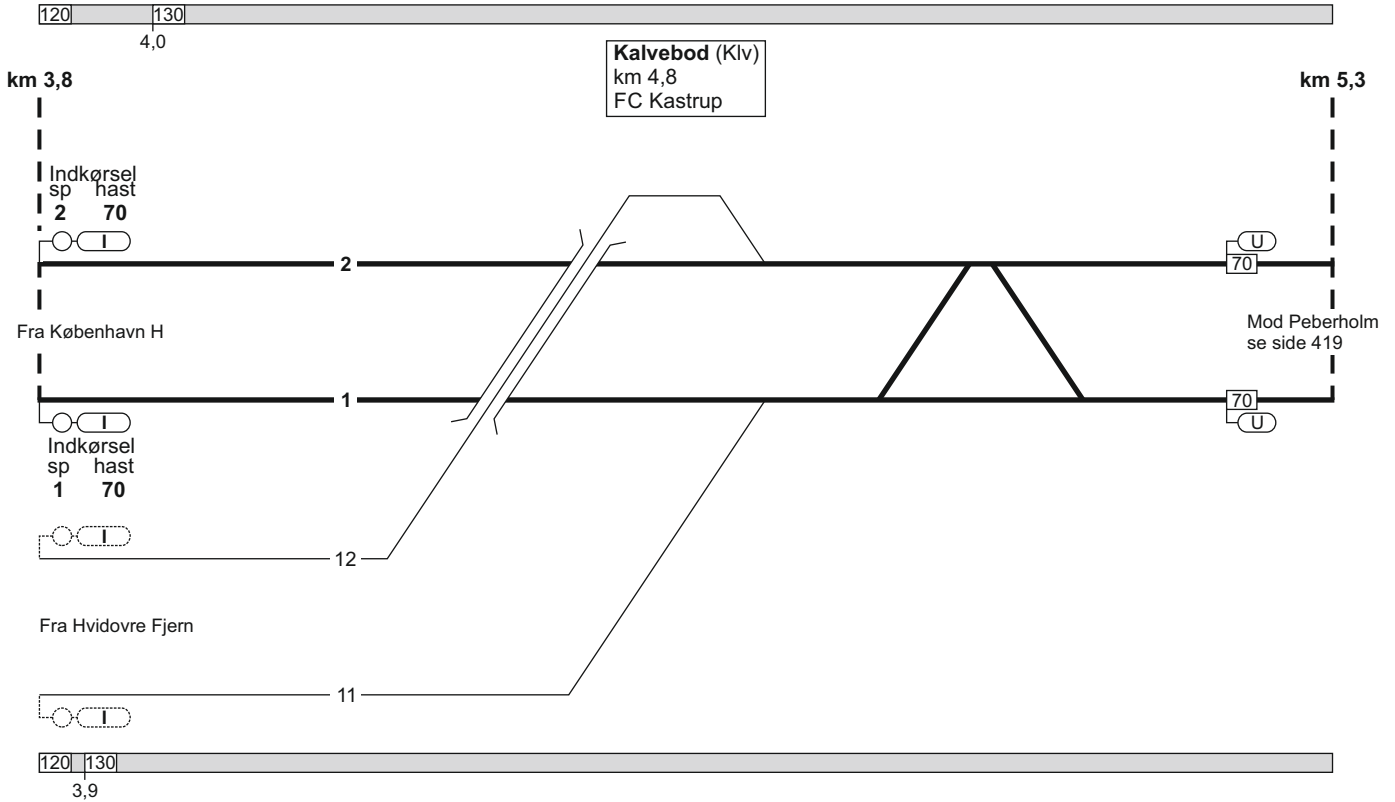

11. København H / Hvidovre Fjern - Peberholm

FC Glostrup
linjeblok
stigning M

Hvidovre Fjern (Hif)
km 7,3
FC Glostrup

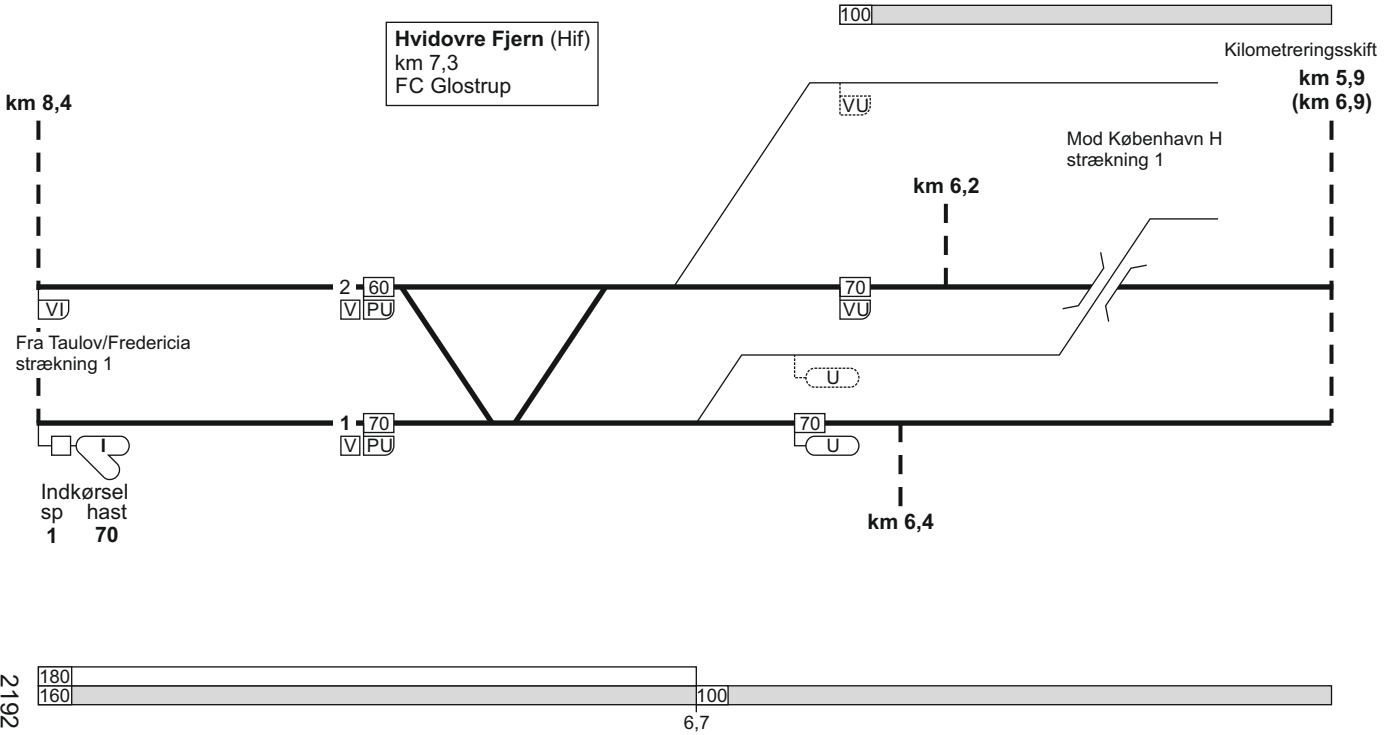

11. København H / Hvidovre Fjern - Peberholm

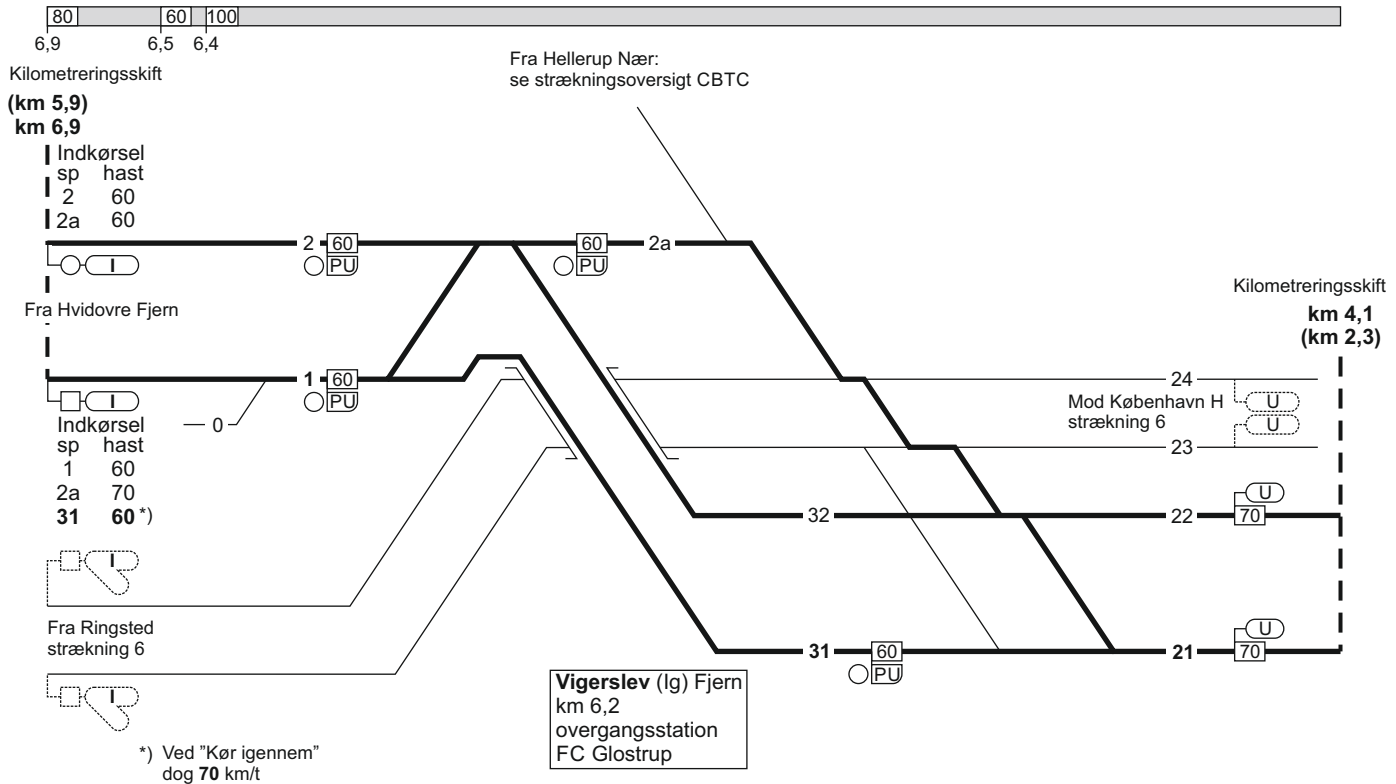

11. København H / Hvidovre Fjern - Peberholm

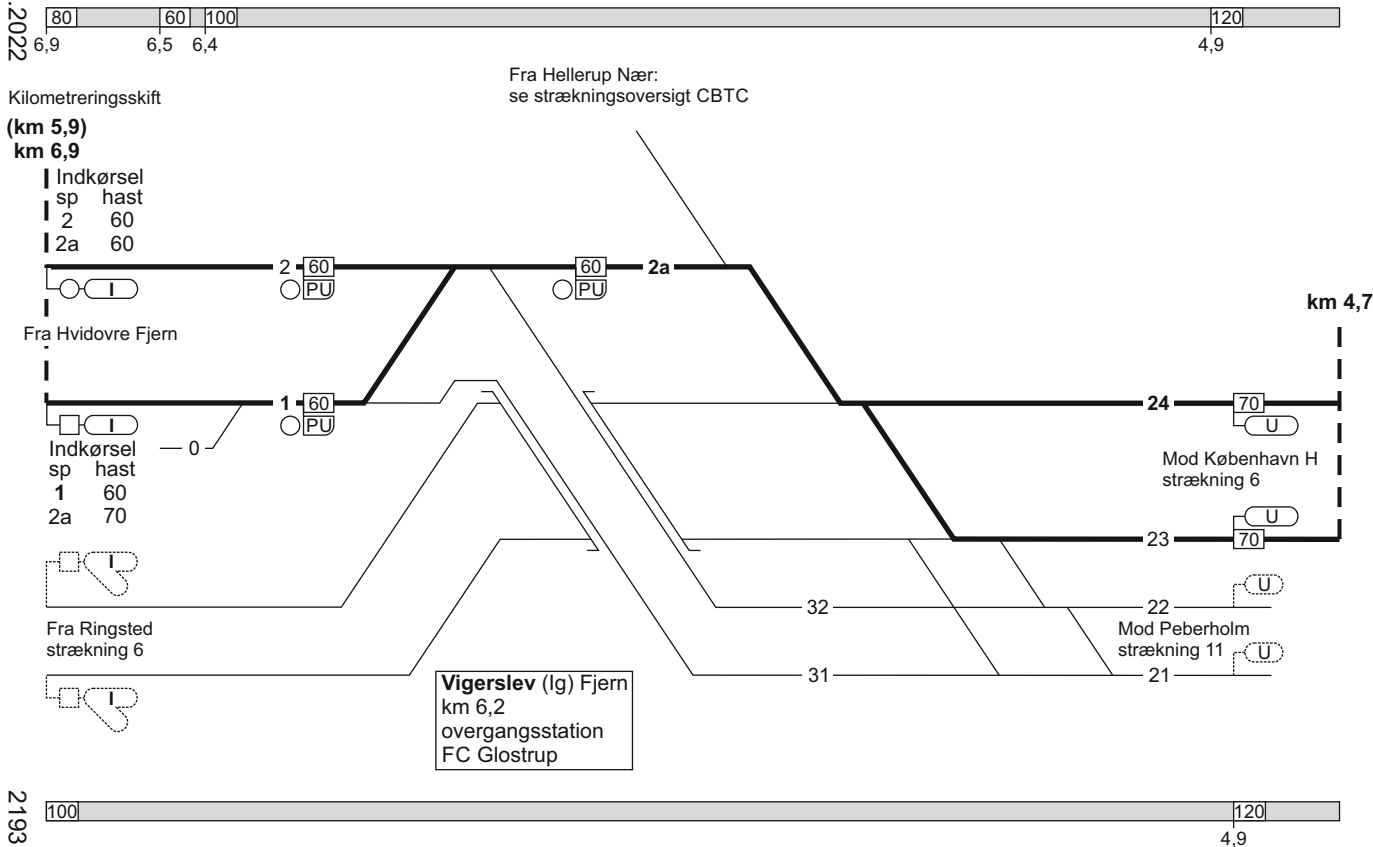

11. København H / Hvidovre Fjern - Peberholm

FC Glostrup
linjeblok / vekselspor
stigning F

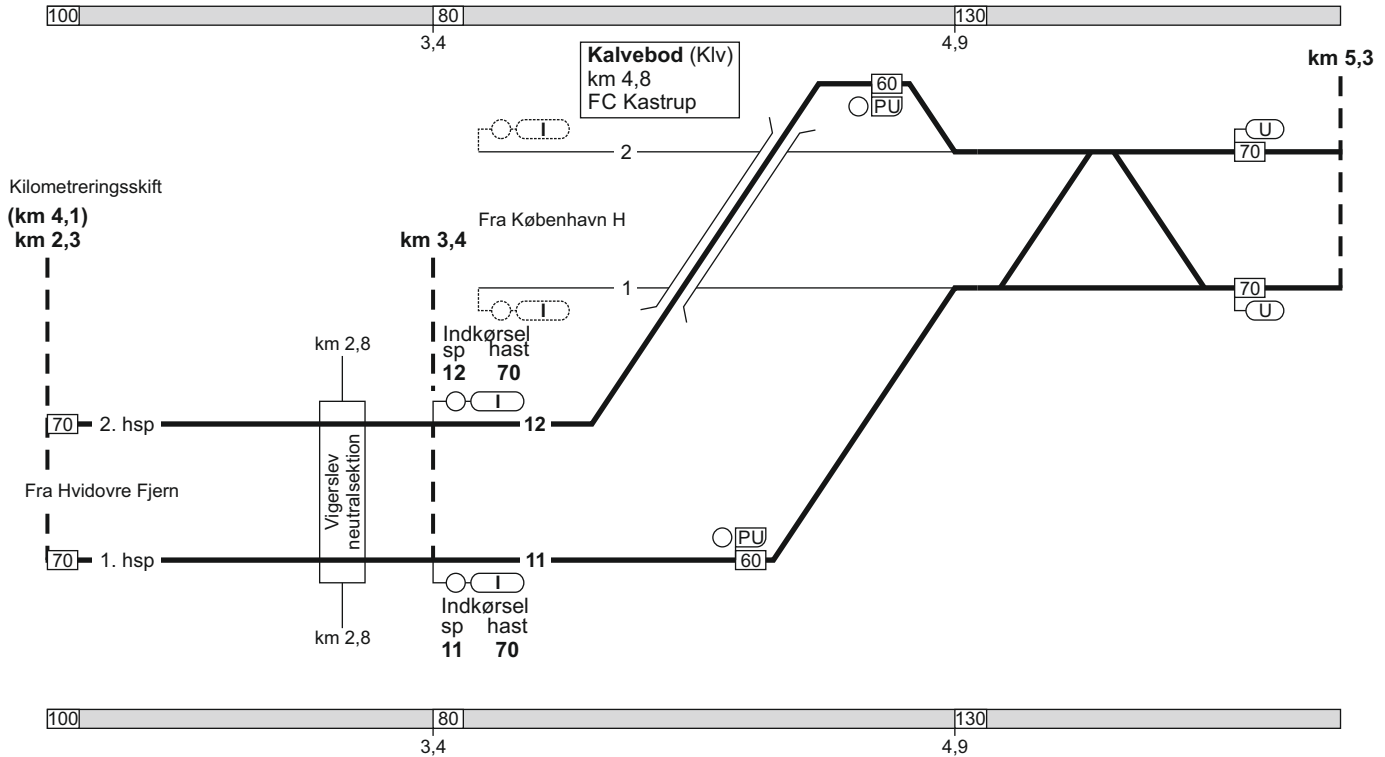

04.02.2022

11. København H / Hvidovre Fjern - Peberholm

FC Kastrup
linjeblok / vekselspor
stigning F

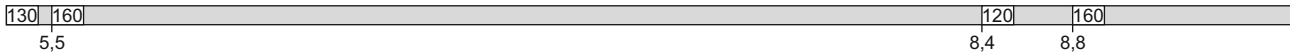

2031

TIB-S

11. København H / Hvidovre Fjern - Peberholm

419 - 7

11. København H / Hvidovre Fjern - Peberholm

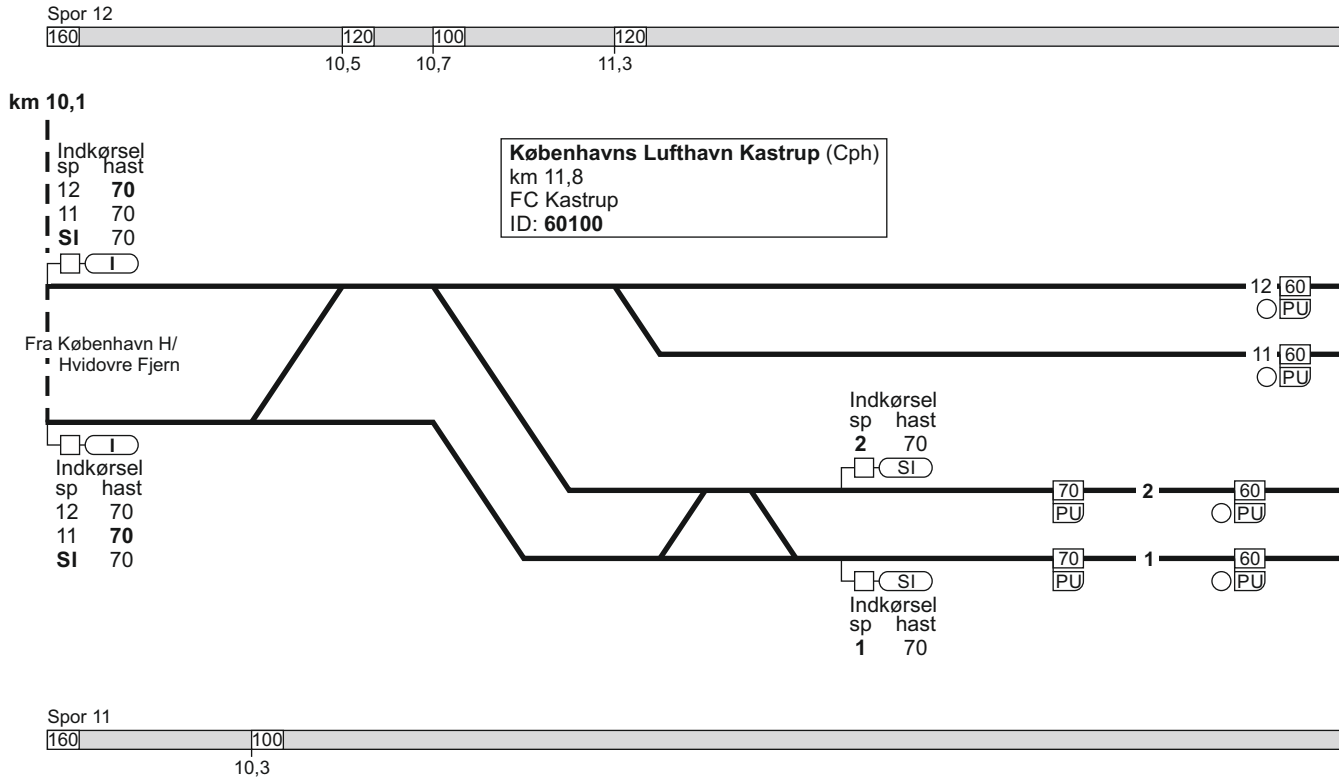

11. København H / Hvidovre Fjern - Peberholm

FC Kastrup / A79
linjeblok / vekselspor
stigning D

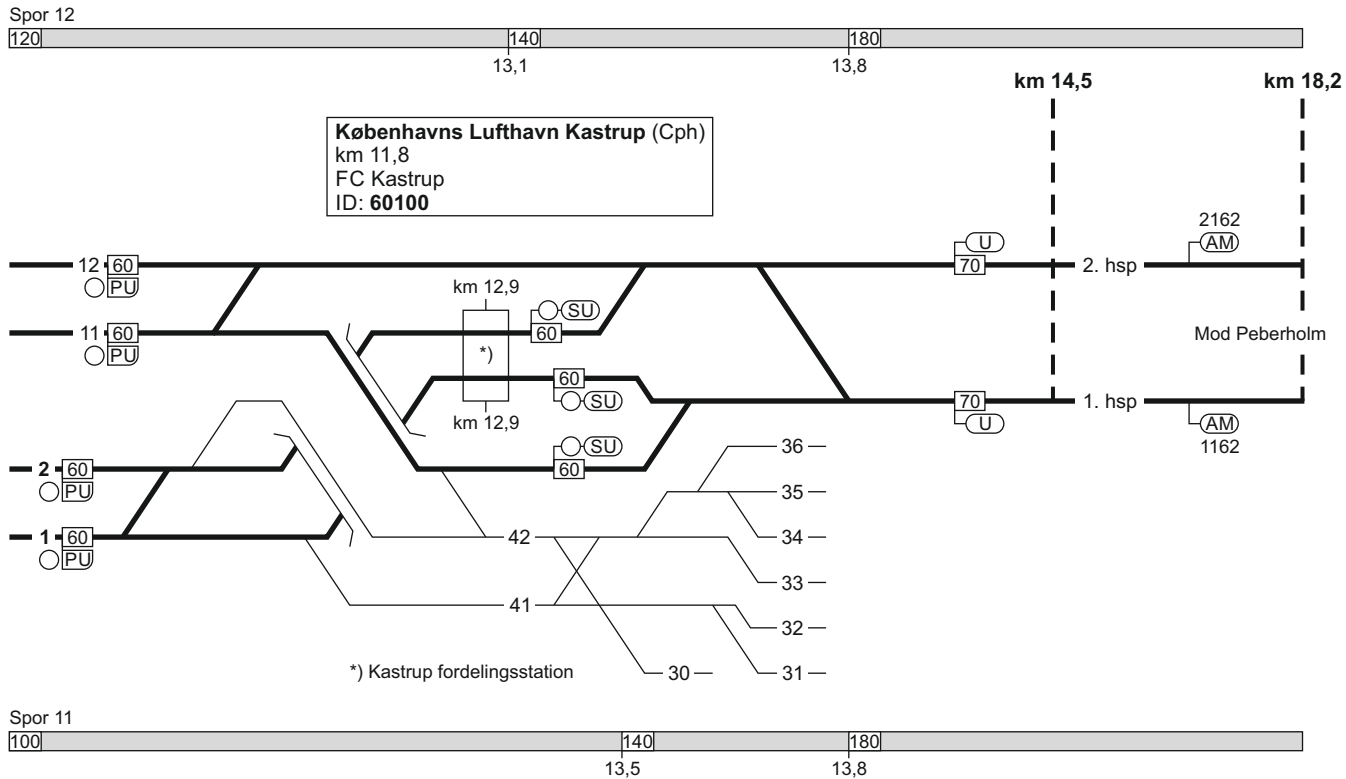

23.04.2019

11. Peberholm - Hvidovre Fjern / København H

TIB-S

11. Peberholm - Hvidovre Fjern / København H

Spor 11

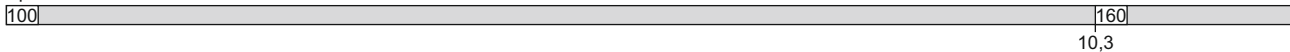

Københavns Lufthavn Kastrup (Cph)
 km 11,8
 FC Kastrup
 ID: 60100

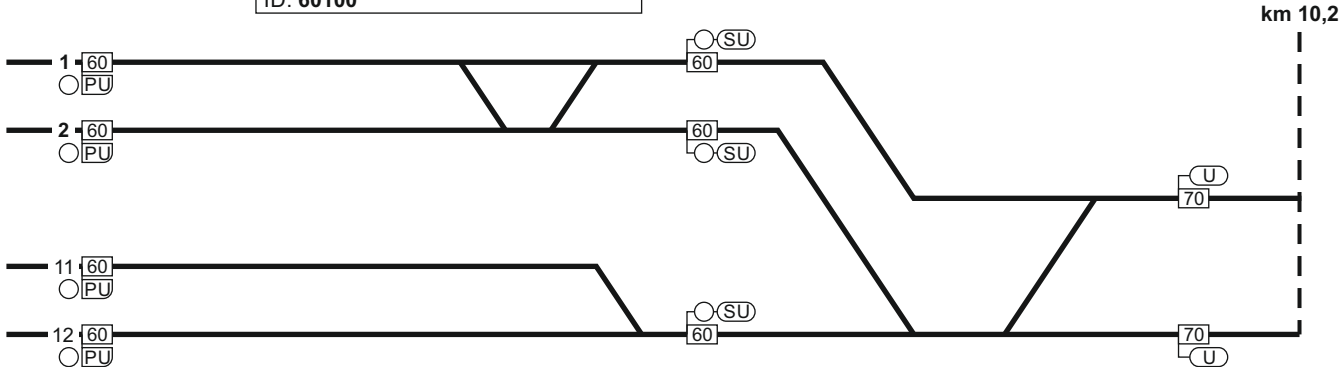

Spor 12

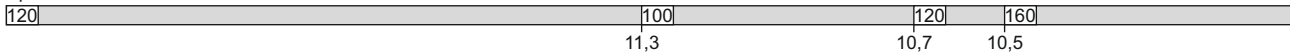

1488

423 - 9

11. Peberholm - Hvidovre Fjern / København H

FC Kastруп
linjeblok / vekselspor
stigning H

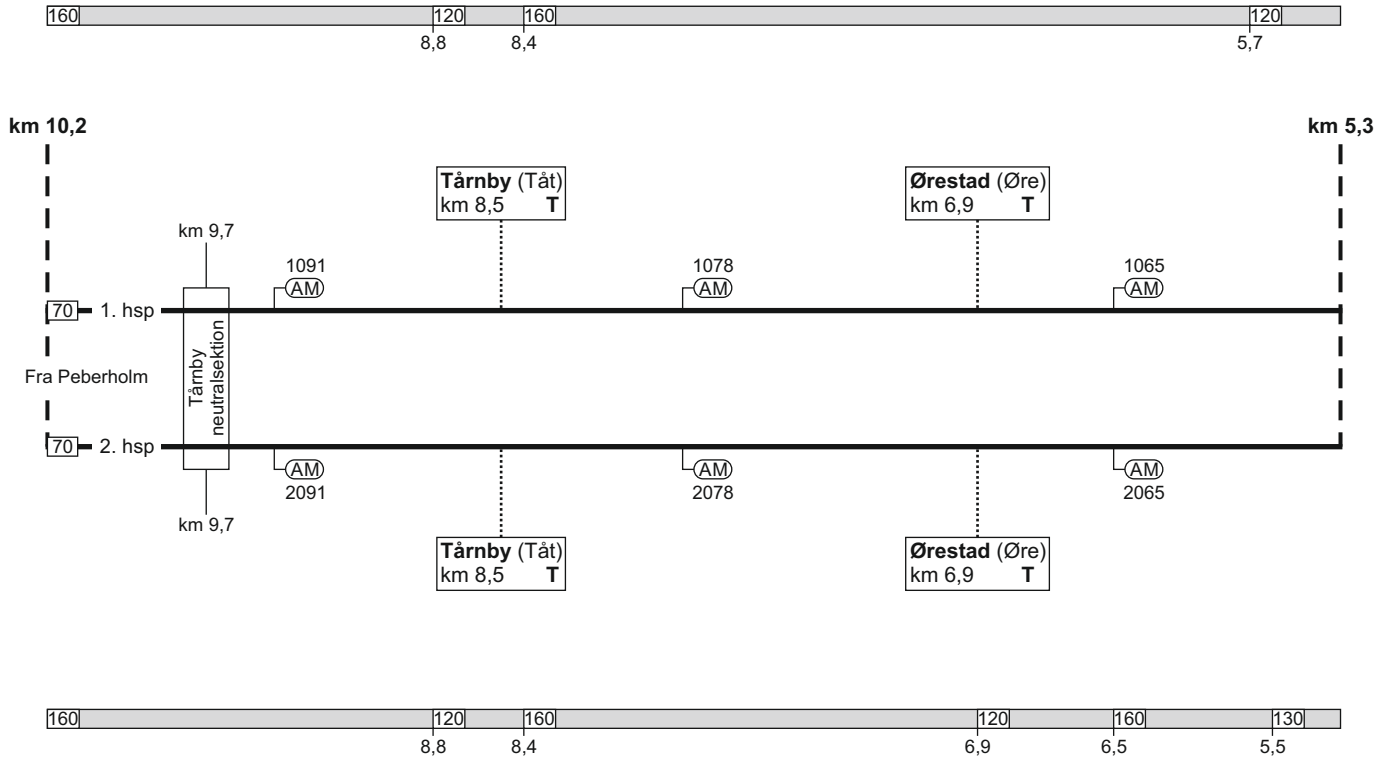

25.09.2022

11. Peberholm - Hvidovre Fjern / København H

FC Glostrup
linjeblok / vekselspor
stigning F

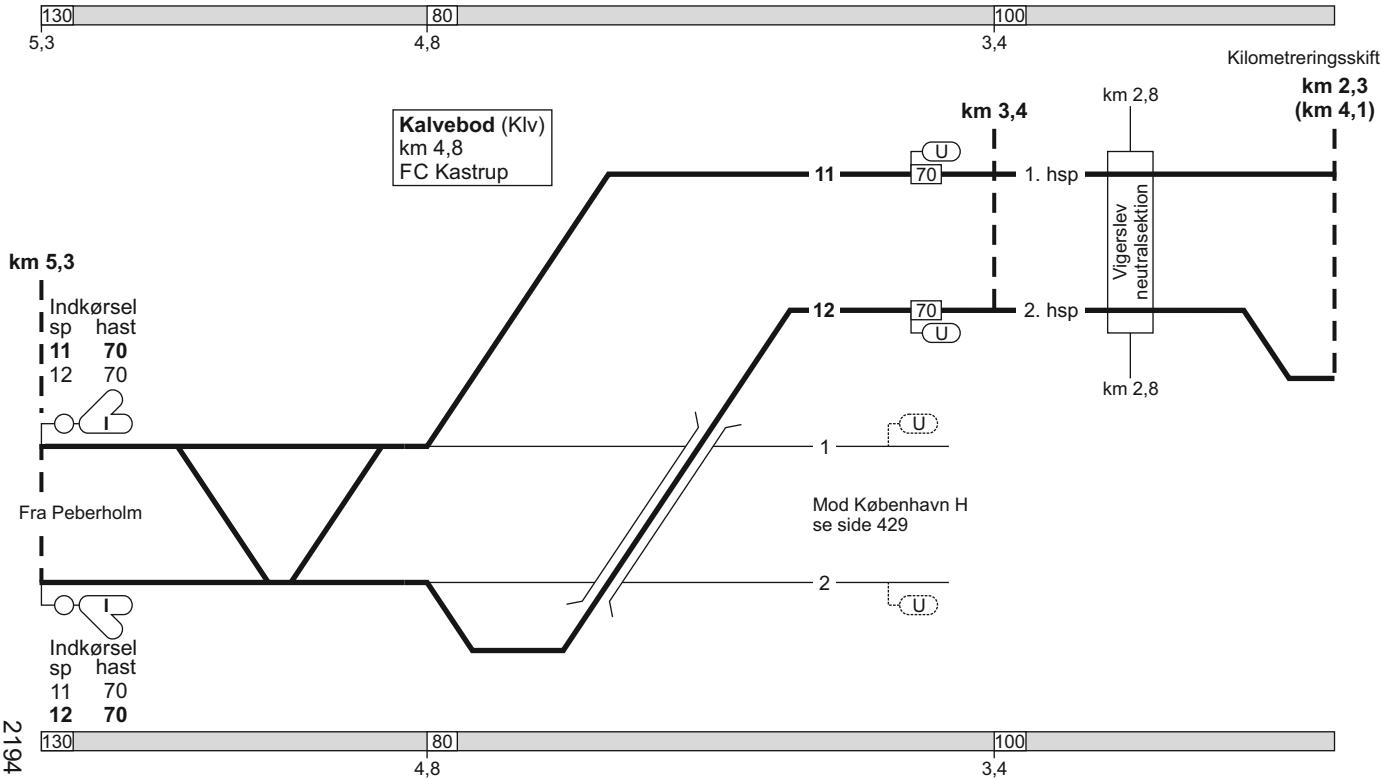

2194

TIB-S

11. Peberholm - Hvidovre Fjern / København H

425 - 17

11. Peberholm - Hvidovre Fjern / København H

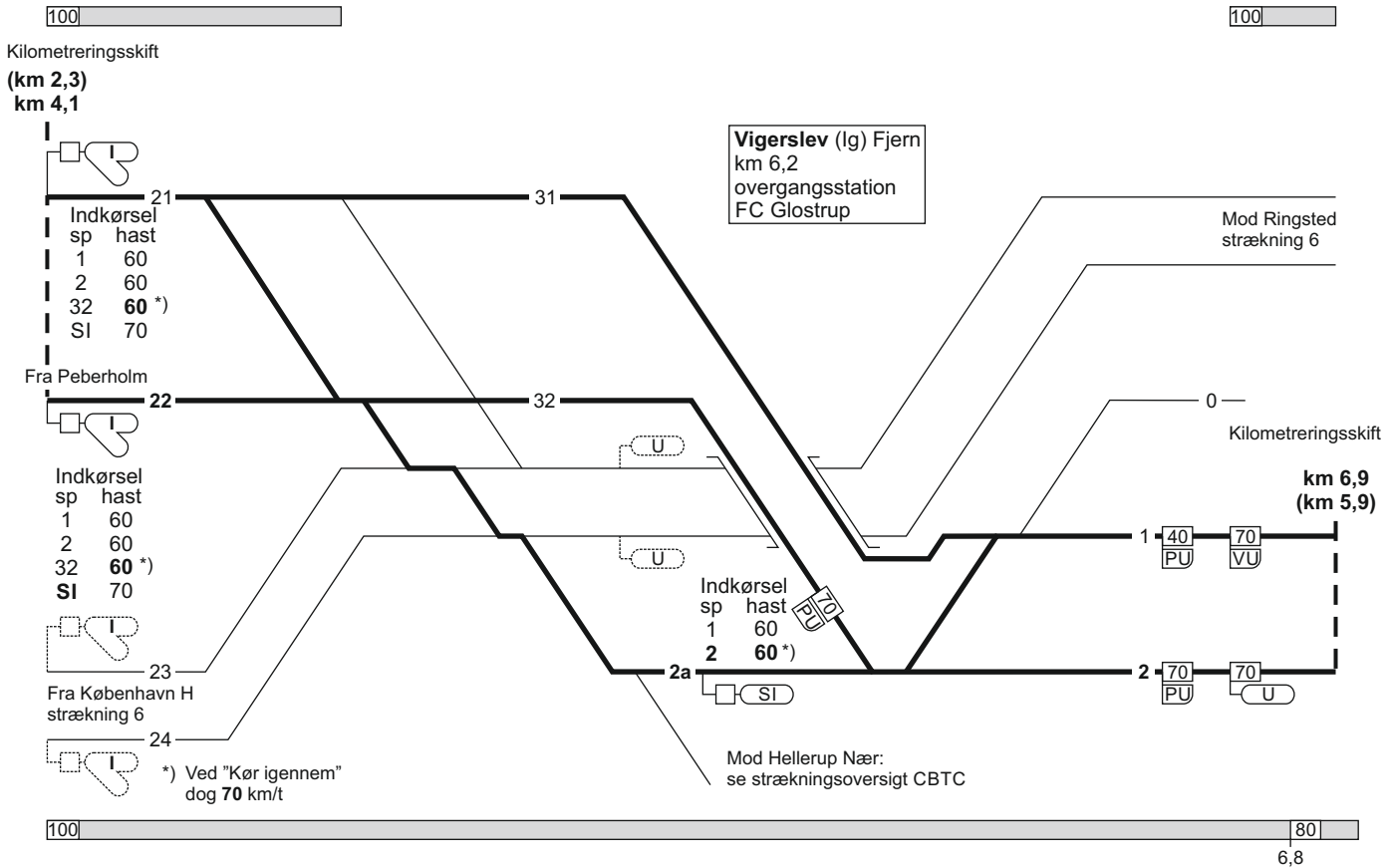

11. Peberholm - Hvidovre Fjern / København H

25.09.2022

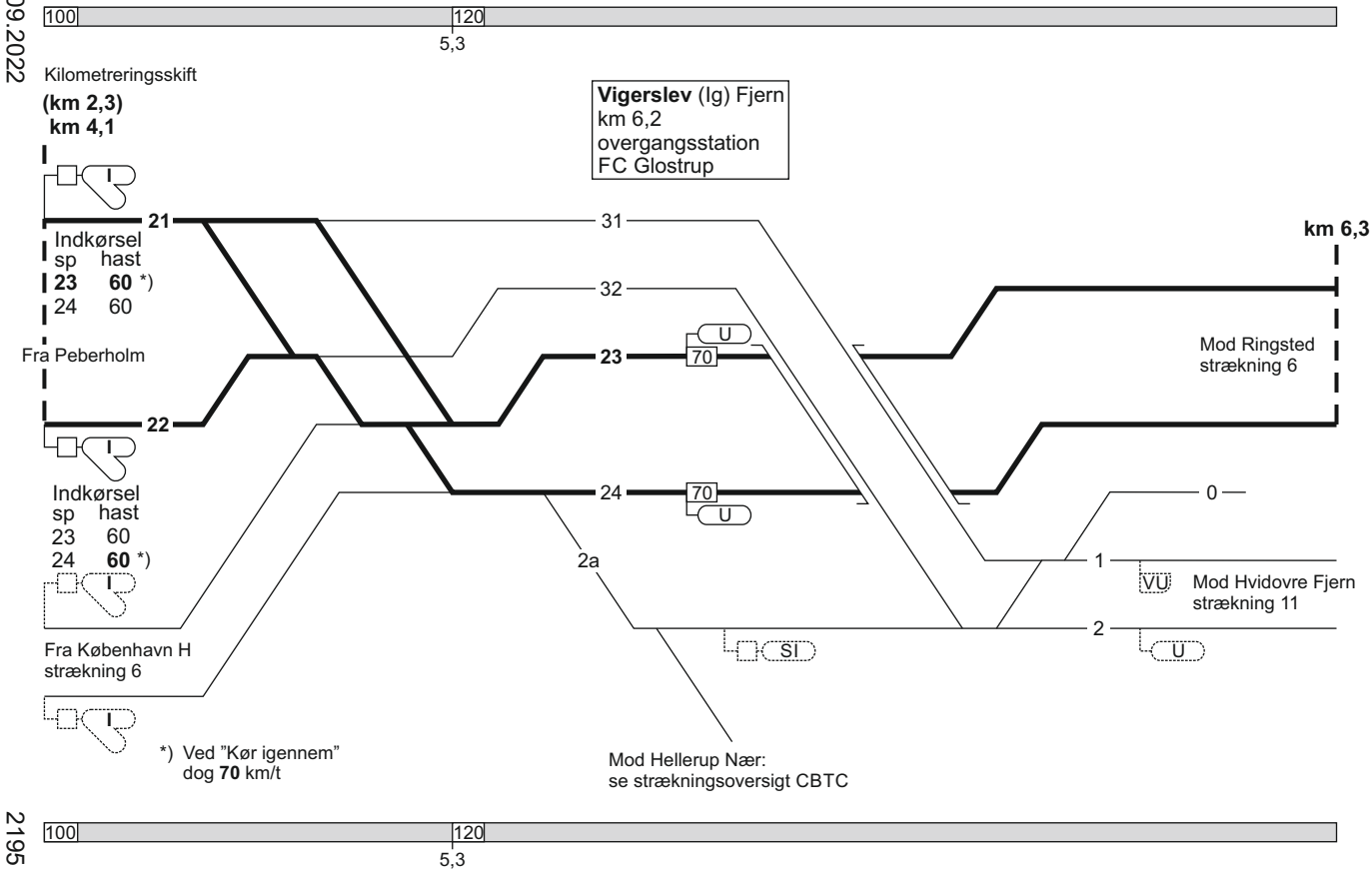

2195

11. Peberholm - Hvidovre Fjern / København H

FC Glostrup
linjeblok
stigning L

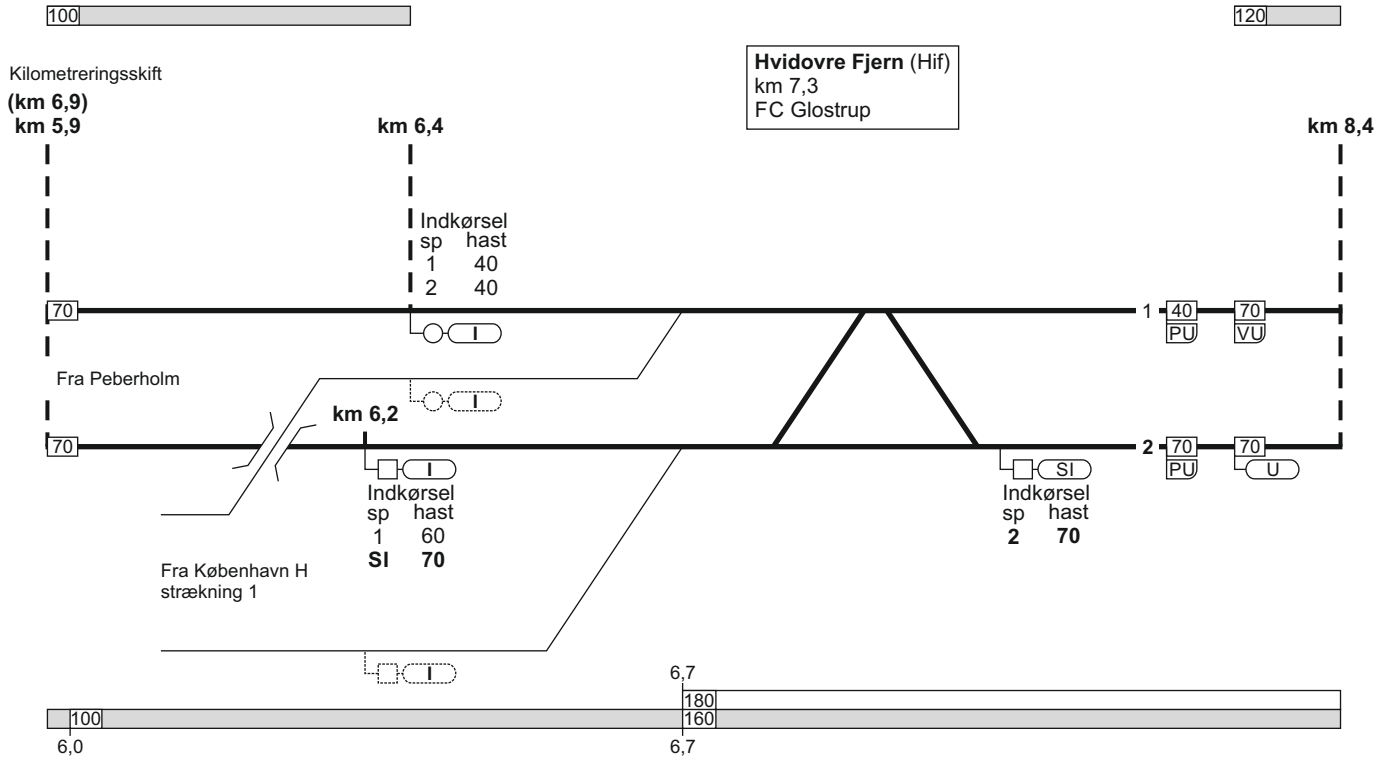

11. Peberholm - Hvidovre Fjern / København H

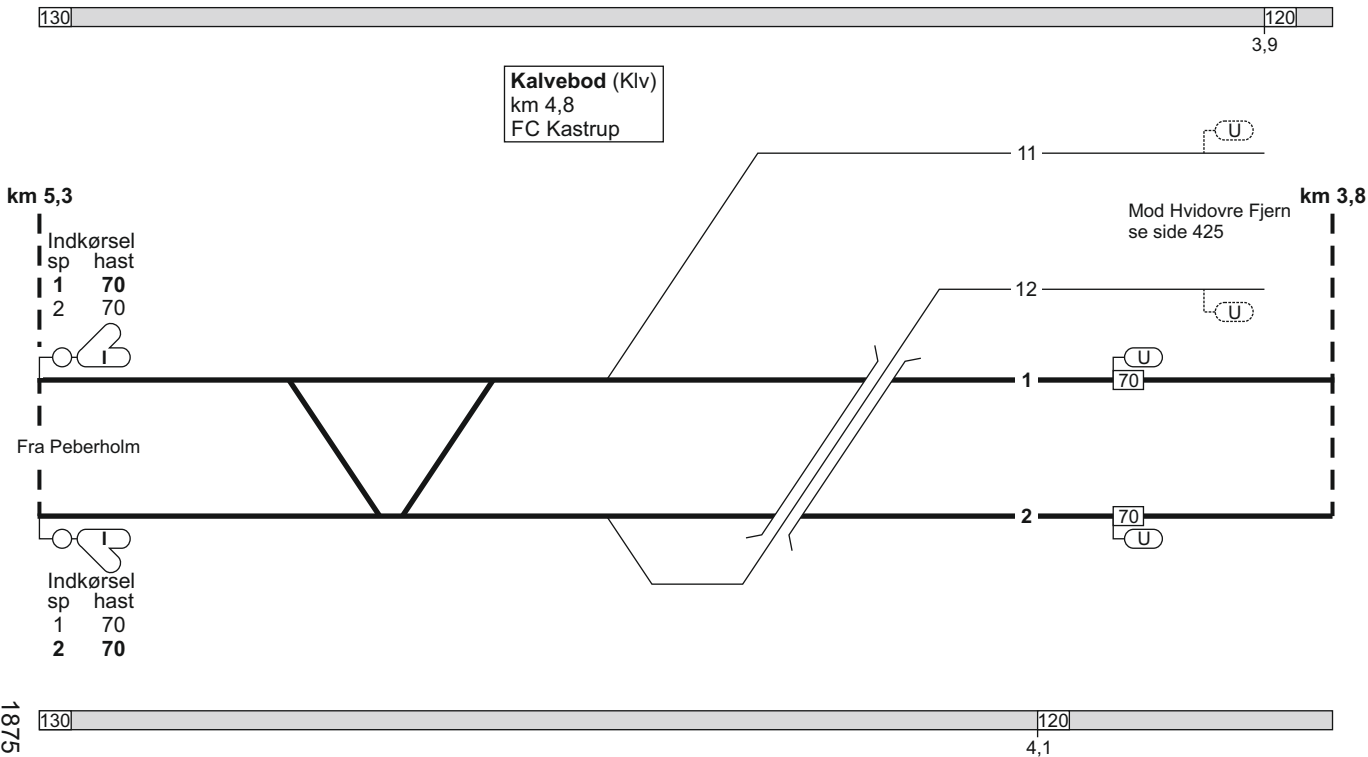

11. Peberholm - Hvidovre Fjern / København H

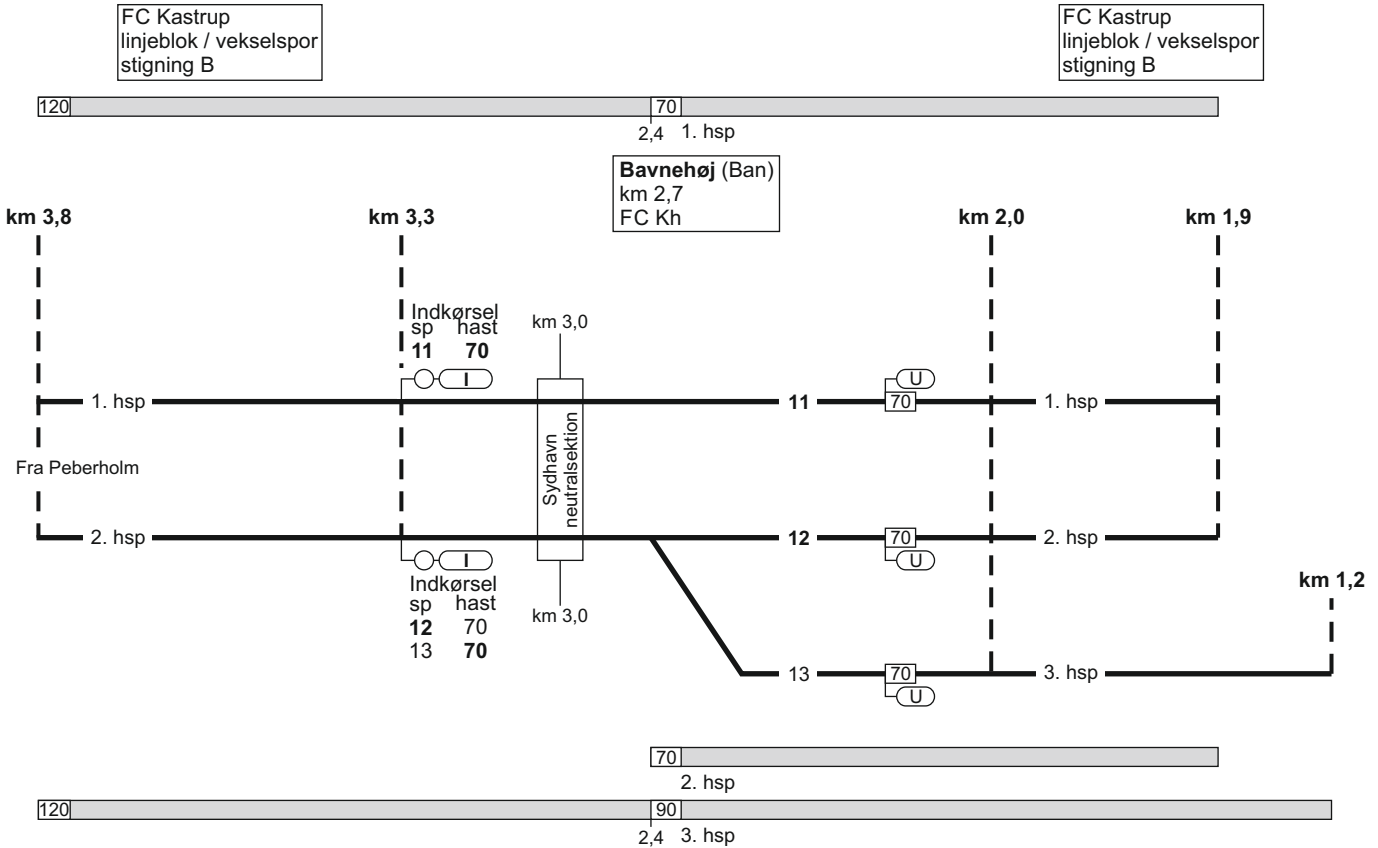

11. Peberholm - Hvidovre Fjern / København H

03.04.2022

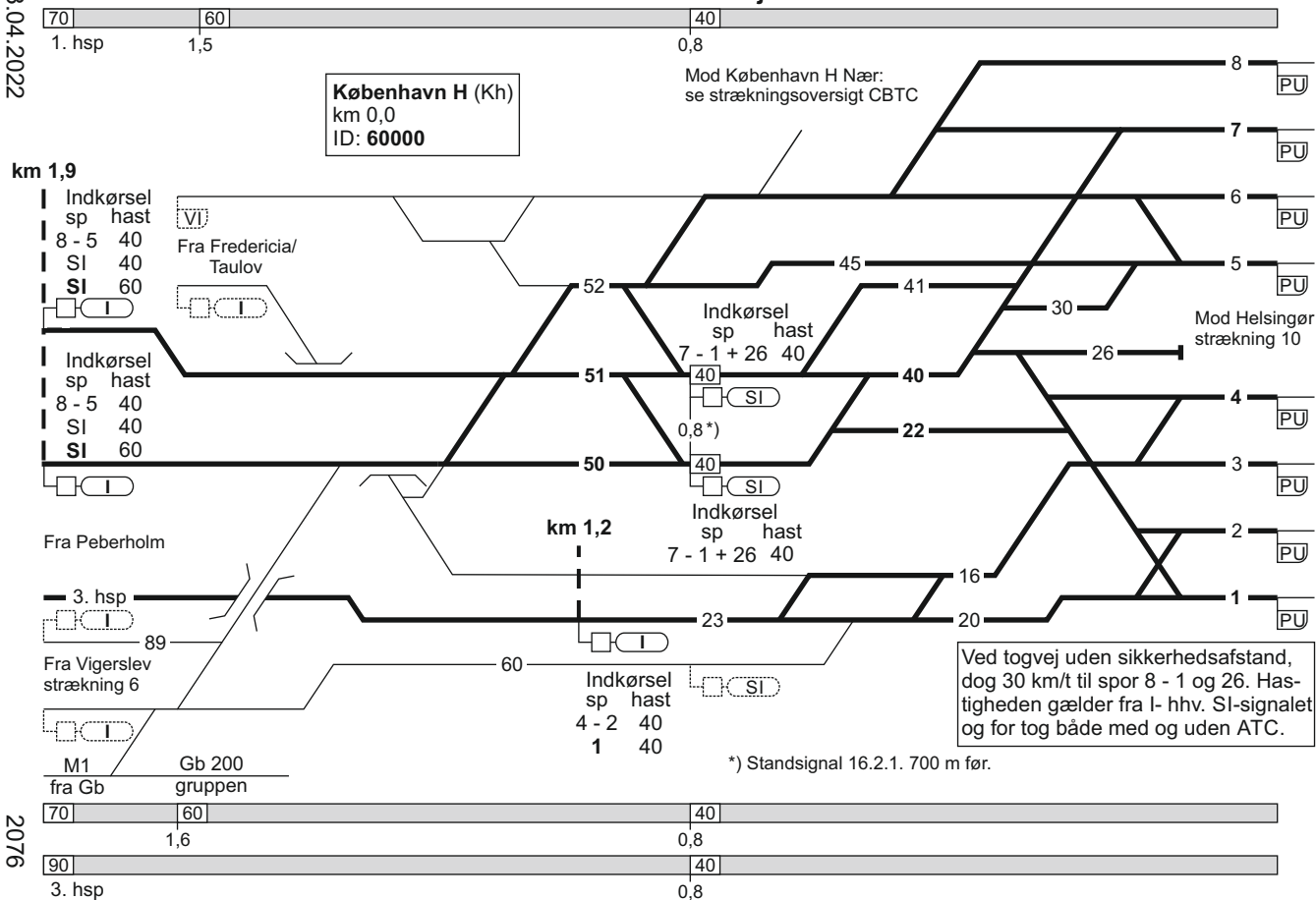

2076

11. København H / Hvidovre Fjern - Peberholm

Togekspeditionssted 1	Togfølgestation 2	Sporbenyttelse 3	Standsningssted 4	Kmp/FC telefonnummer 5
København H			<p>Spor 1-8: Tog fremført af diesellokomotiv standser med forreste køretøj i røgåbningen. Ved forspandskørsel dog med bageste lokomotiv i røgåbningen.</p> <p>Passagertog der ankommer på hverdage i tidsrummet kl. 02.00-04.30 og på søn- og helligdage i tidsrummet kl. 02.00-05.30, skal uanset toglængde standse ud for "200-metermærket" (SR-mærke 17.20.)</p>	<p>Kmp: 82 34 12 14 eller 82 34 26 12</p> <p>GSM-R: 81 99 12 00</p> <p>FC Kastrup: Kh (ekskl.) - Kliv - Phm (ekskl.) 82 34 61 43</p> <p>GSM-R: 81 99 12 03</p> <p>FC Glostrup: Hif - Kliv (ekskl.) 82 34 18 80</p> <p>GSM-R: 81 99 12 01</p>

Togekspeditionssted 1	Togfølgestation 2	Sporbenyttelse 3	Standsningssted 4	Kmp/FC telefonnummer 5
Københavns Lufthavn Kastrup			<p>Spor 1 og 2: Tog fra Kalvebod som efter ankomst skal bortrangeres, skal køre helt frem til "S-mærket" (SR-mærke 17.18.).</p> <p>Ved signalgivning "Kør" til "Togvej uden sikkerhedsafstand" fra SI-signal, skal tog køre helt frem til togvejens endepunkt.</p>	<p>FC Kastrup: Kh (ekskl.) - Klv - Phm (ekskl.) 82 34 61 43</p> <p>GSM-R: 81 99 12 08</p>

21. Odense - Svendborg

Strækningshastighed:

Delstrækning	Strækningshastighed (km/t)
Odense - Svendborg	120

21. Odense - Svendborg

Odense (Od)
 km 160,3
 overgangsstation
 ID: 66800

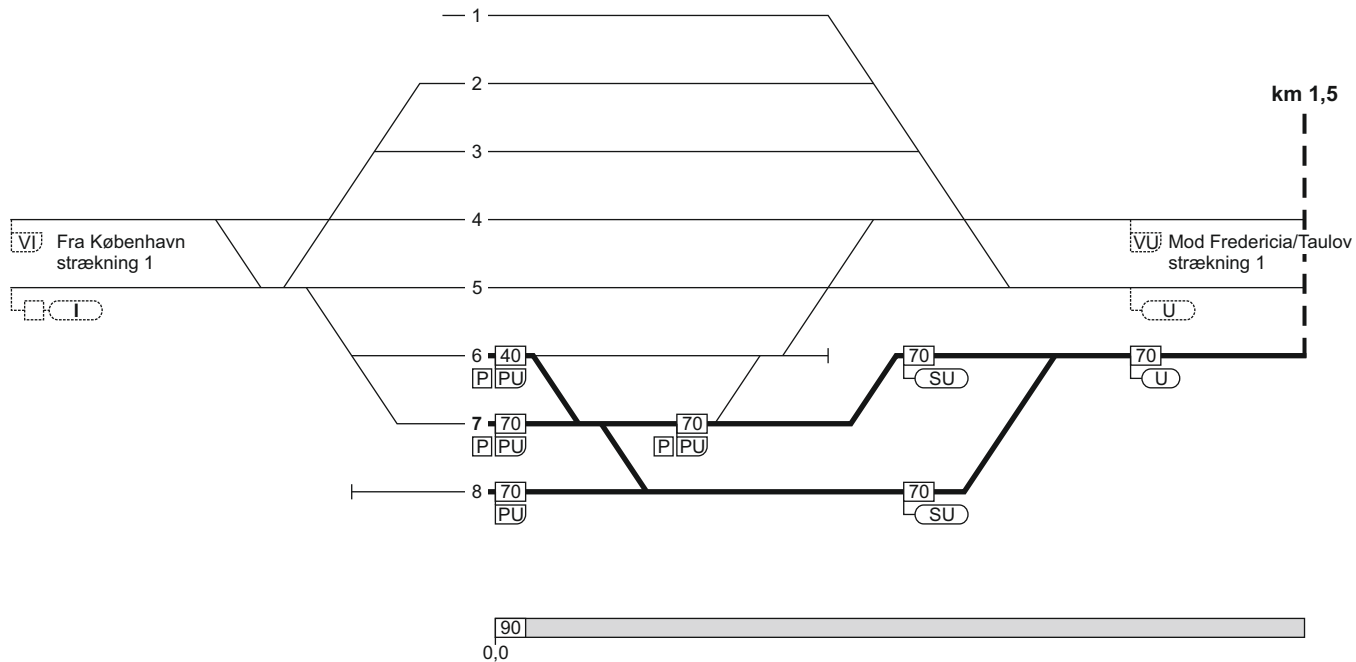

21. Odense - Svendborg

TIB-S

21. Odense - Svendborg

05.11.2022

FC Fa Svg
linjeblok
stigning H

FC Fa Svg
linjeblok
stigning F

TIB-S

21. Odense - Svendborg

443 - 6

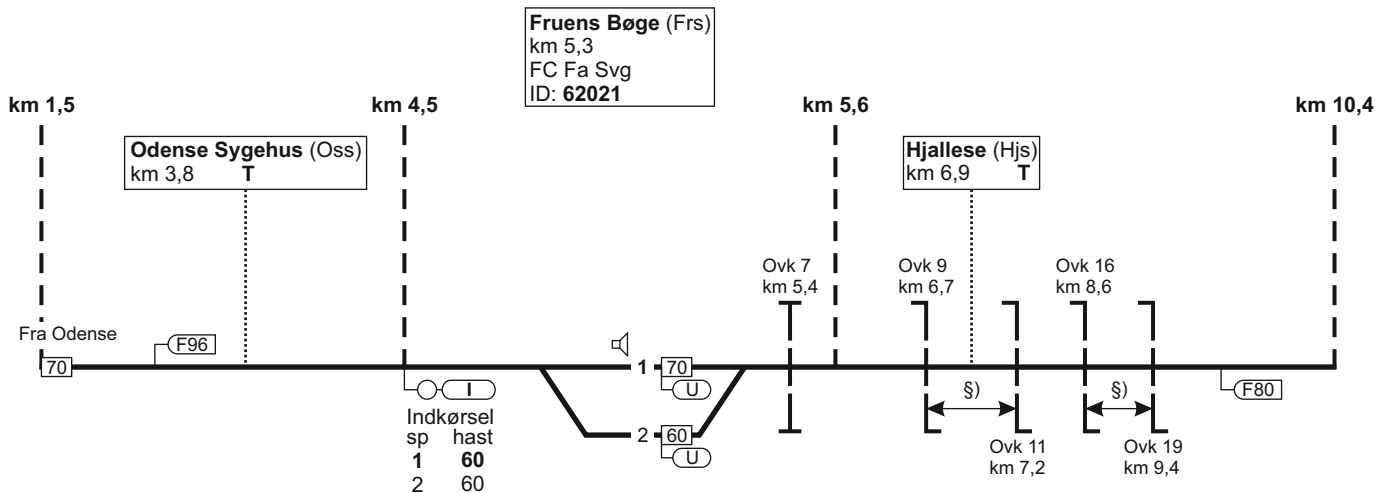

$S)$ = overkørslerne har fælles overkørselssignal



21. Odense - Svendborg

FC Fa Svg
linjeblok
stigning F

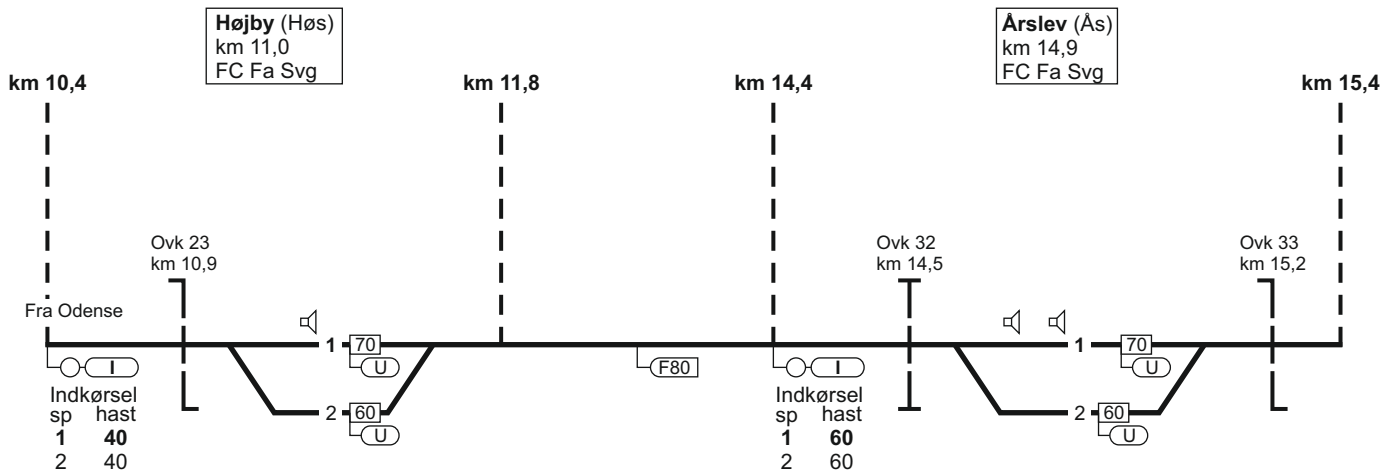

21. Odense - Svendborg

17.03.2022

FC Fa Svg
linjeblok
stigning F

TIB-S

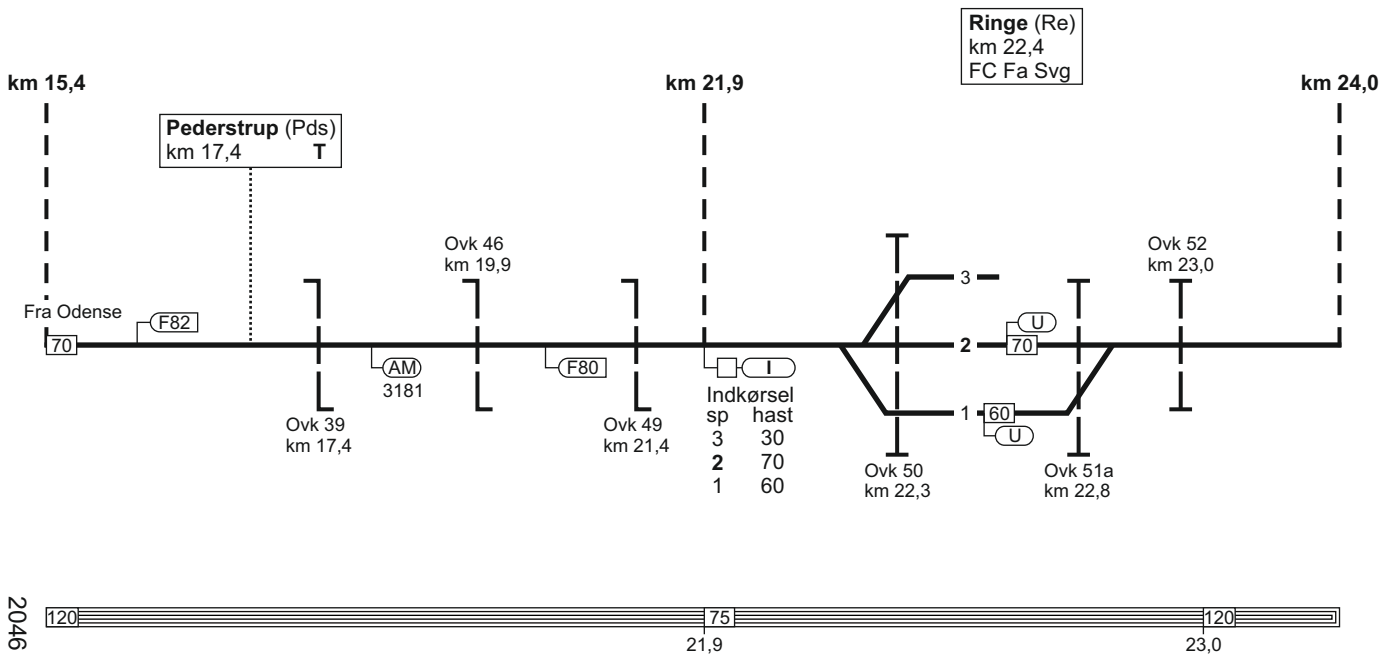

21. Odense - Svendborg

2046

445 - 7

21. Odense - Svendborg

FC Fa Svg
linjeblok
stigning F

FC Fa Svg
linjeblok
stigning G

Kværndrup (Kvs)
km 30,2
FC Fa Svg

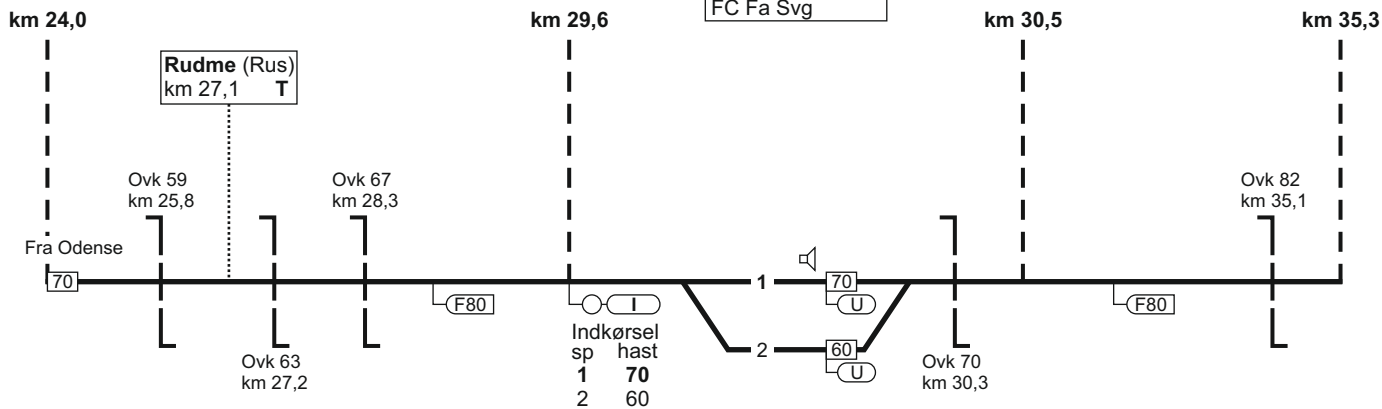

21. Odense - Svendborg

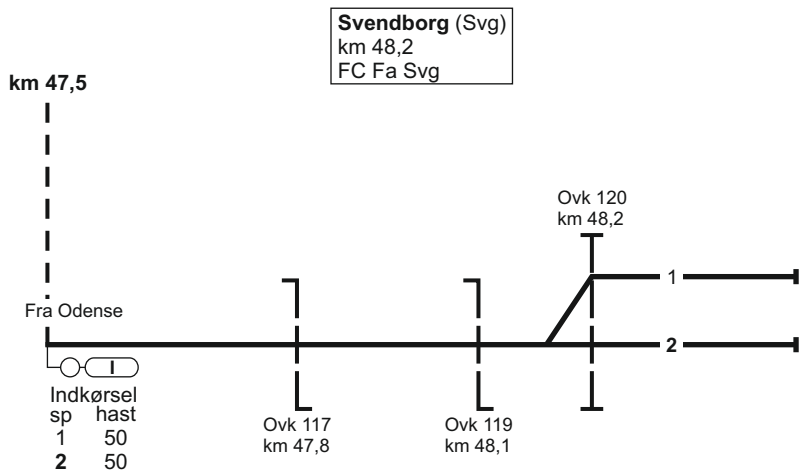

21. Svendborg - Odense

TIB-S

21. Svendborg - Odense

449 - 6

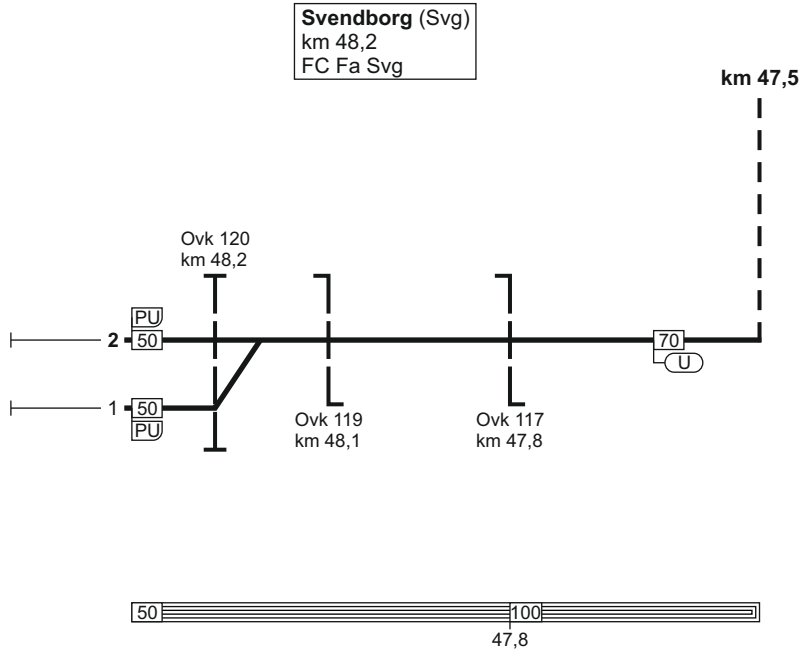

17.03.2022

2048

21. Svendborg - Odense

FC Fa Svg
linjeblok
stigning F

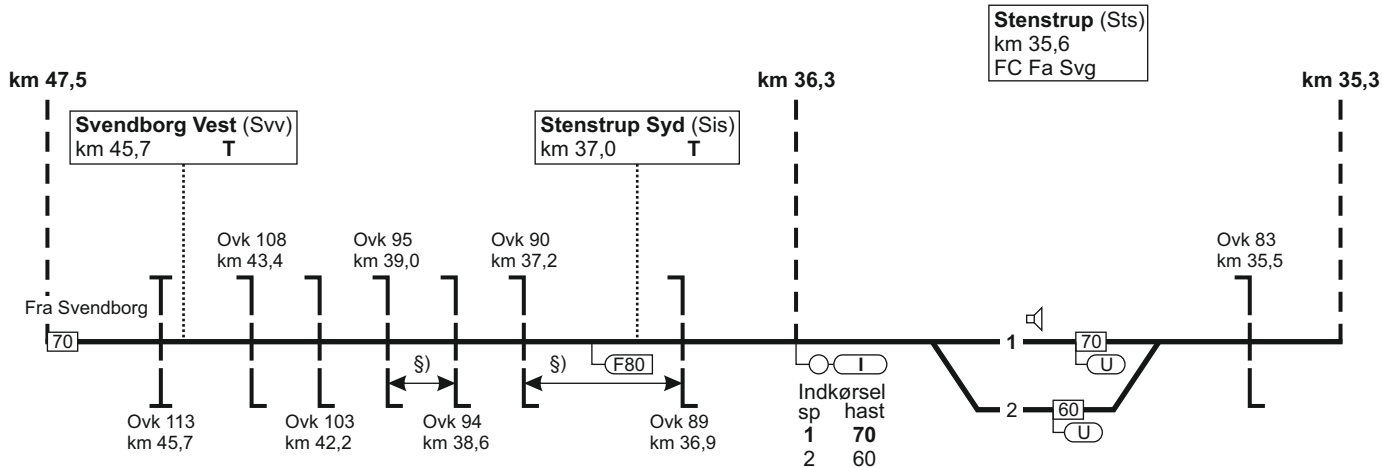

§) = overkørslerne har fælles overkørselssignal



21. Svendborg - Odense

FC Fa Svg
linjeblok
stigning L

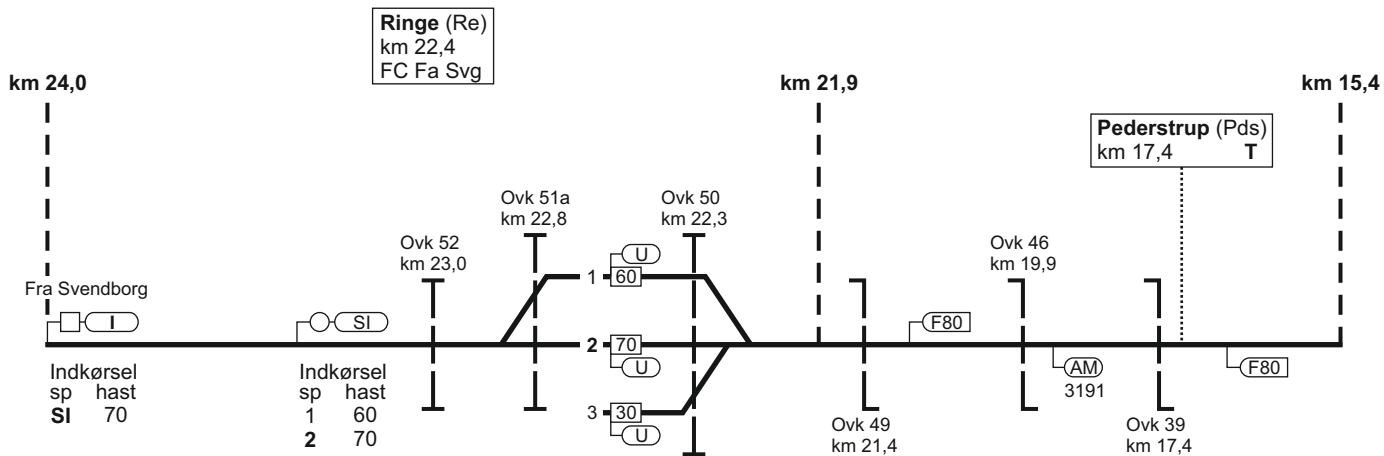

21. Svendborg - Odense

FC Fa Svg
linjeblok
stigning L

05.11.2022

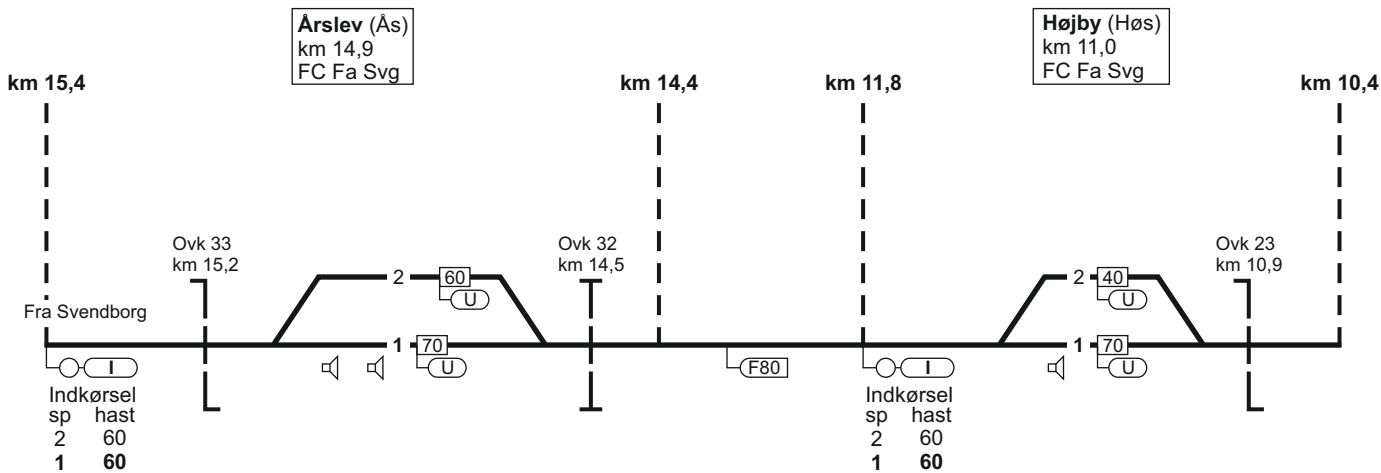

TIB-S

21. Svendborg - Odense

22/14



453 - 6

21. Svendborg - Odense

454 - 6

FC Fa Svg
linjeblok
stigning L

FC Fa Svg
linjeblok
stigning G

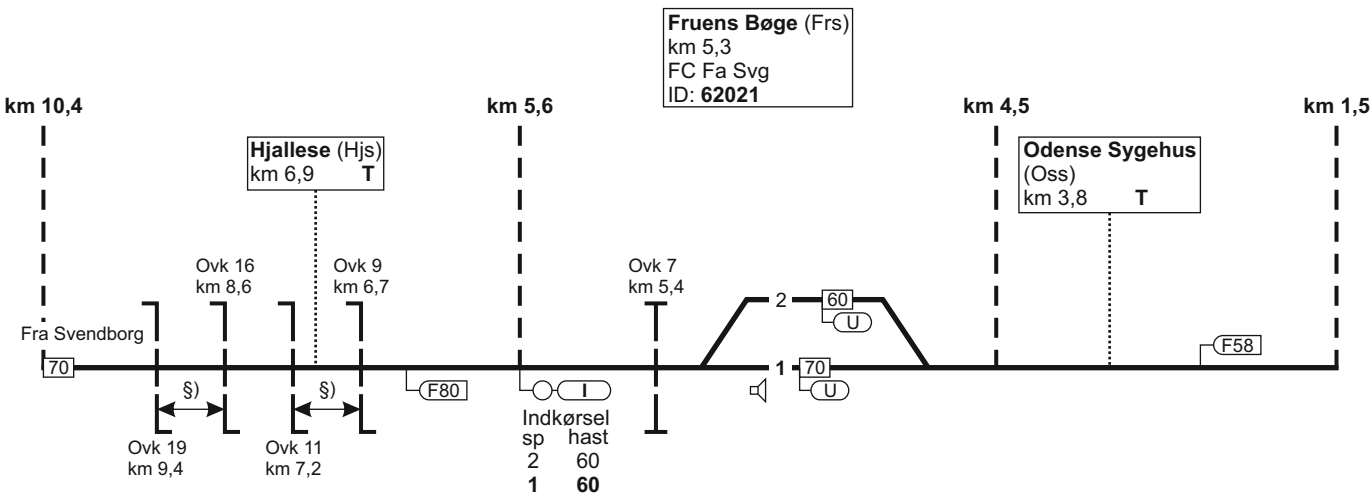

21. Svendborg - Odense

§ = overkørslerne har fælles overkørselssignal



TIB-S

21. Svendborg - Odense

10.05.2019

Odense (Od)
 km 160,3
 overgangsstation
 ID: 66800

km 1,5

Indkørsel	
sp	hast
8	70
7	70
6	40

Fra Svendborg

VJ Fra Fredericia/Taulov
strækning 1

VU Mod København
strækning 1

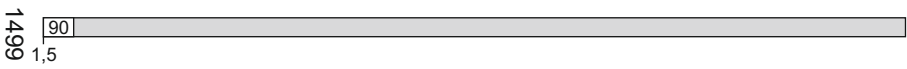

TIB-S

21. Svendborg - Odense

455 - 5

21. Odense - Svendborg

Togekspeditionssted 1	Togfølgestation 2	Sporbenyttelse 3	Standsningssted 4	Kmp/FC telefonnummer 5
Odense				Kmp: 82 20 11 11 eller 82 20 11 57 GSM-R: 81 99 12 68
Fredericia				FC: Od (ekskl.) - Svg 82 27 25 12 GSM-R: 81 99 12 22

23. Fredericia - Aarhus H

Strækningshastighed:

Delstrækning	Strækningshastighed (km/t)
Fredericia - Vejle	160
Vejle - Horsens	180
Horsens - Aarhus H	160

23. Fredericia - Aarhus H

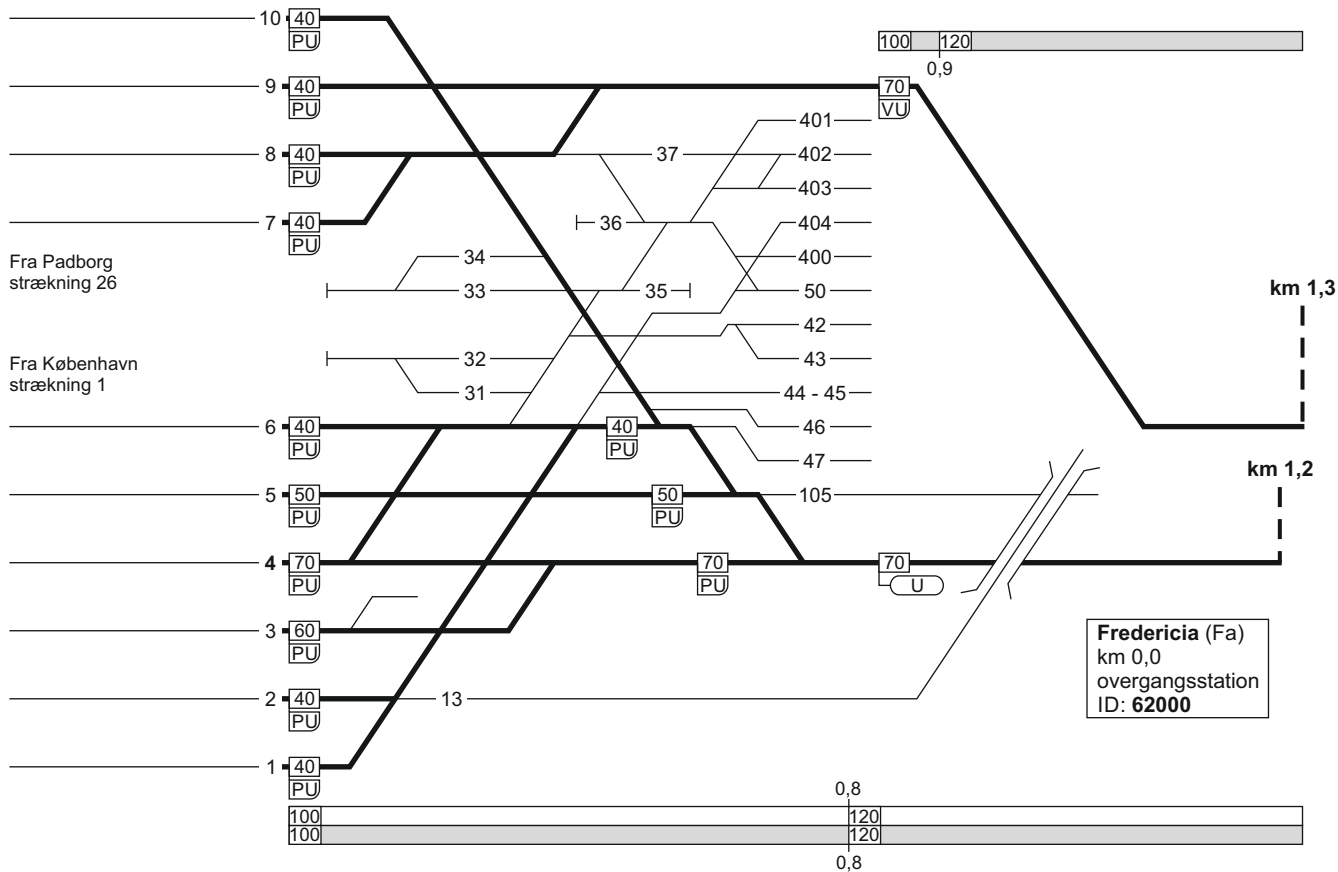

23. Fredericia - Aarhus H

FC Fa Nord
linjeblok
stigning H

19.12.2022

TIB-S

23: Fredericia - Aarhus H

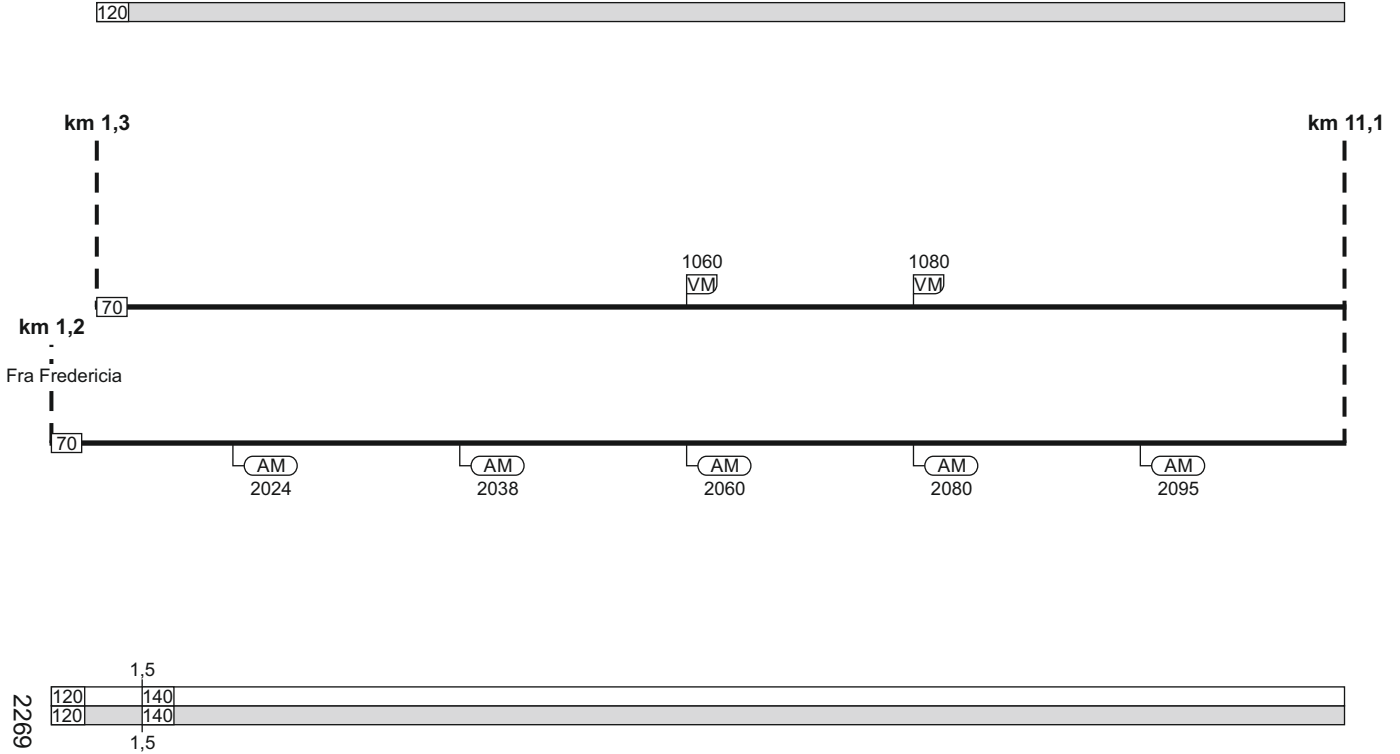

463 - 5

23. Fredericia - Aarhus H

464 - 5

23. Fredericia - Aarhus H

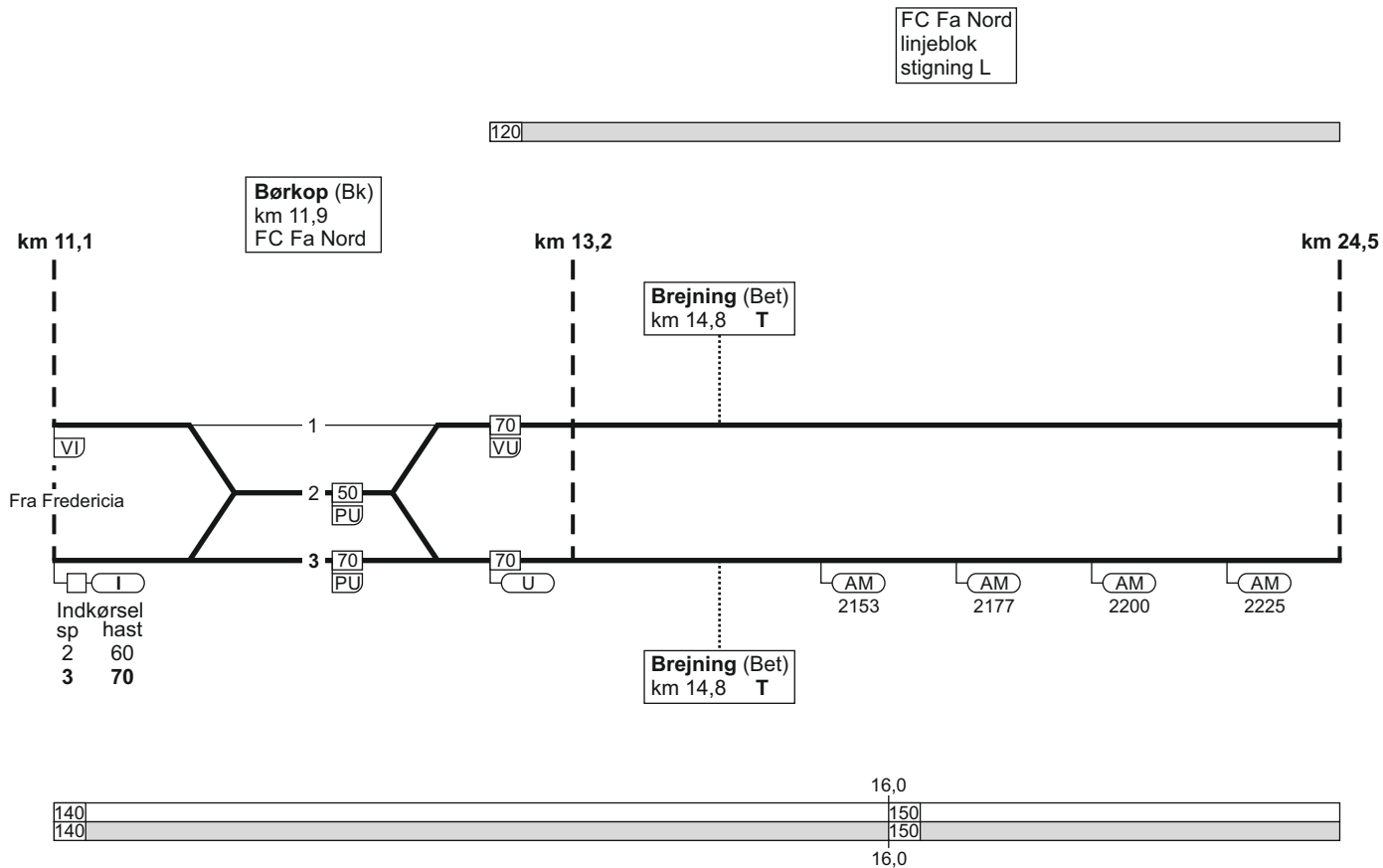

TIB-S

23. Fredericia - Aarhus H

Vejle (Vj) km 25,7
 overgangsstation
 FC Fa Nord
 ID: 67700

80

19.12.2022

TIB-S

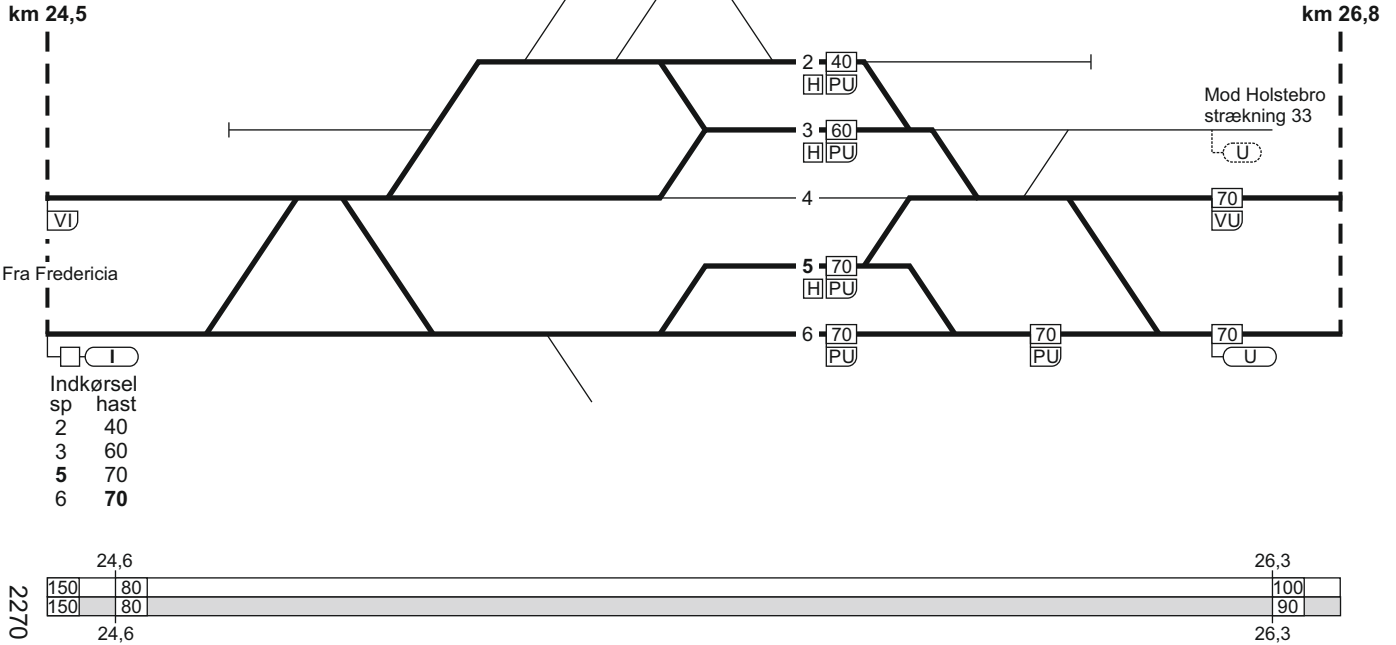

23. Fredericia - Aarhus H

465 - 9

23. Fredericia - Aarhus H

FC Sd
linjeblok
stigning G

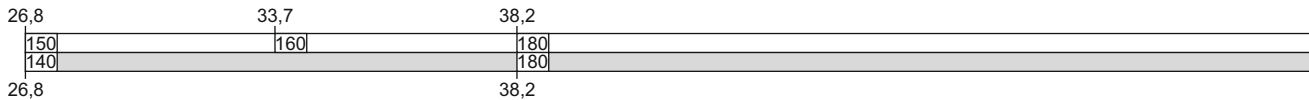
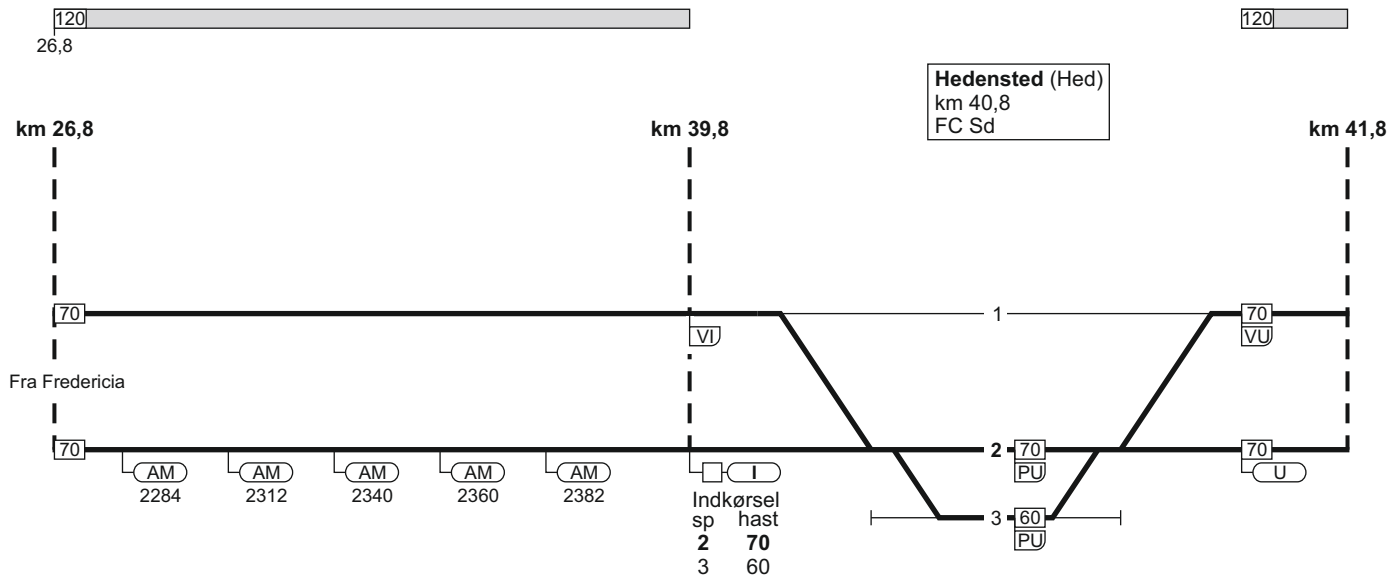

23. Fredericia - Aarhus H

19.12.2022

FC Sd
linjeblok
stigning L

TIB-S

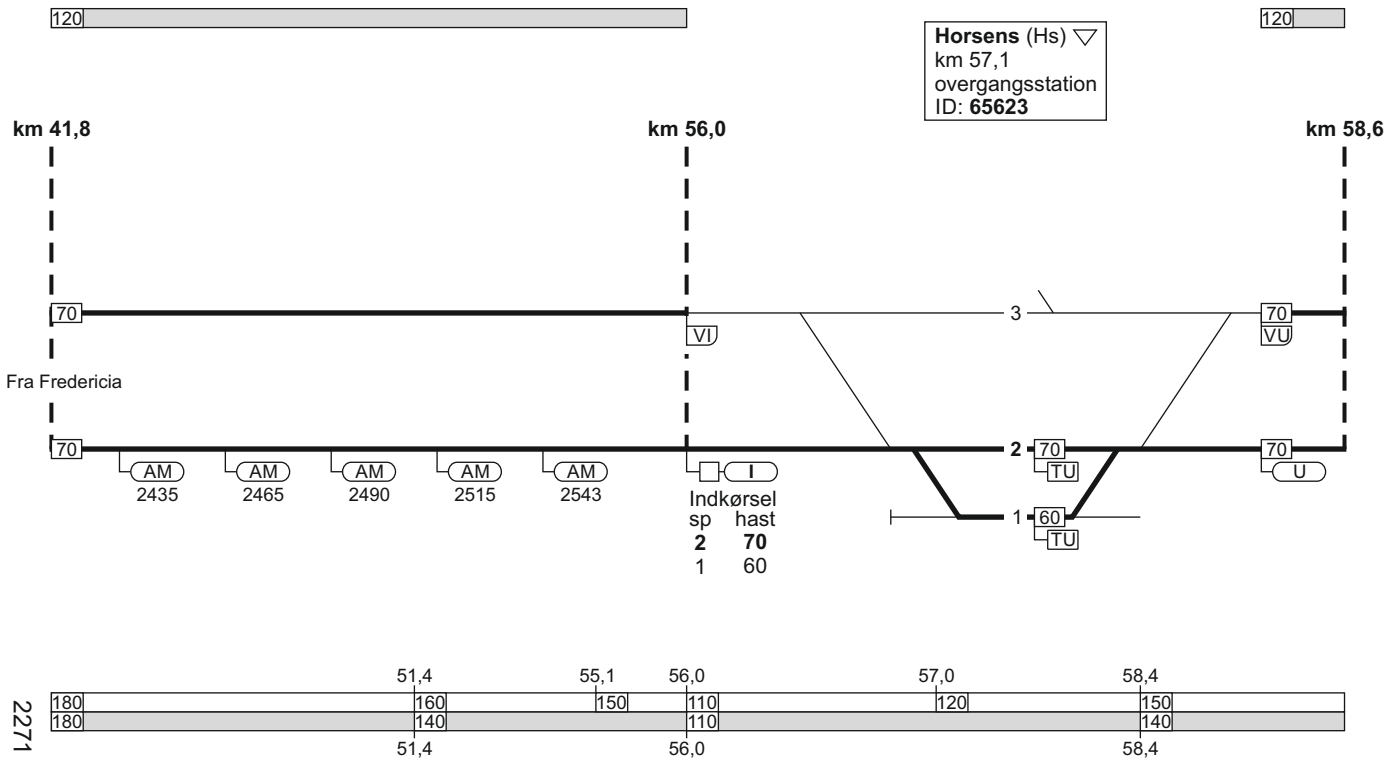

23. Fredericia - Aarhus H

2271

467 - 5

23. Fredericia - Aarhus H

FC Sd
linjeblok
stigning F

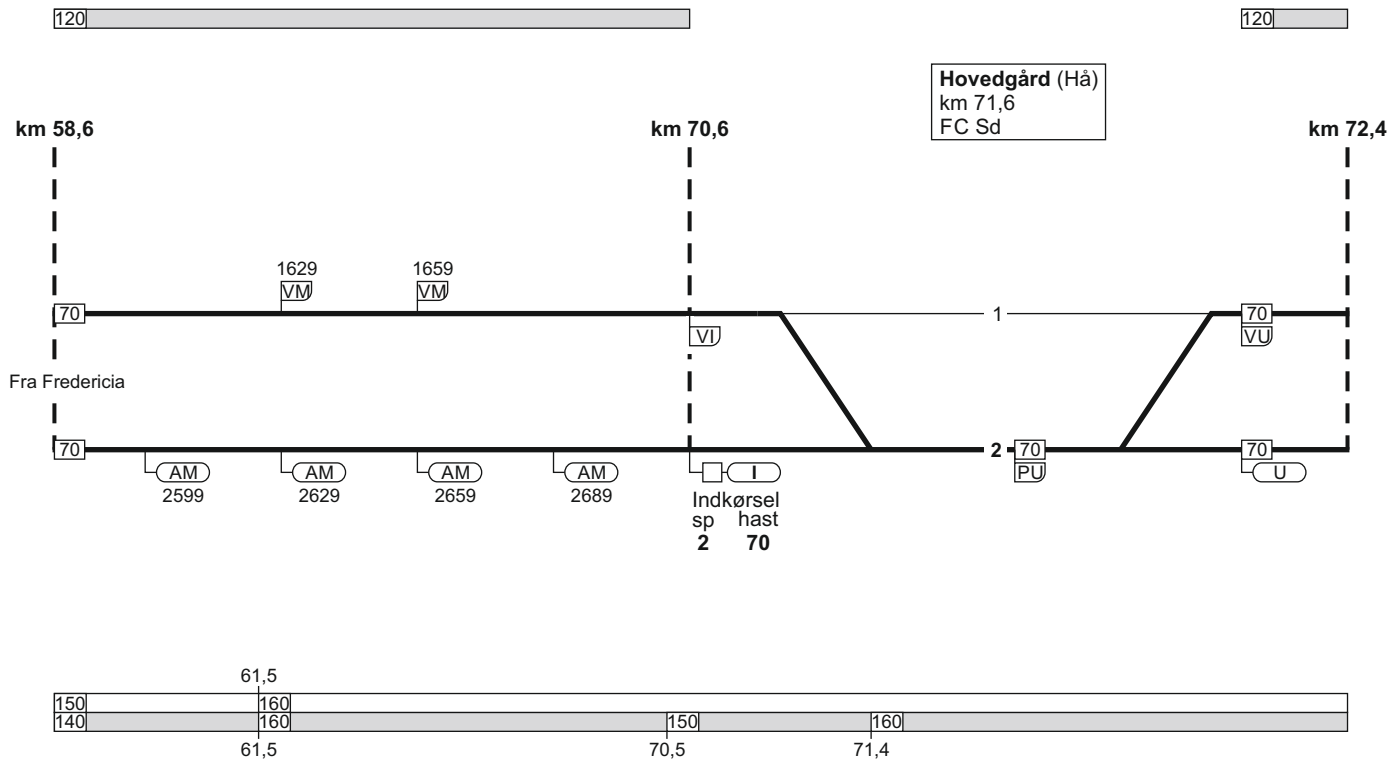

23. Fredericia - Aarhus H

02.12.2017

FC Sd
linjeblok
stigning F

TIB-S

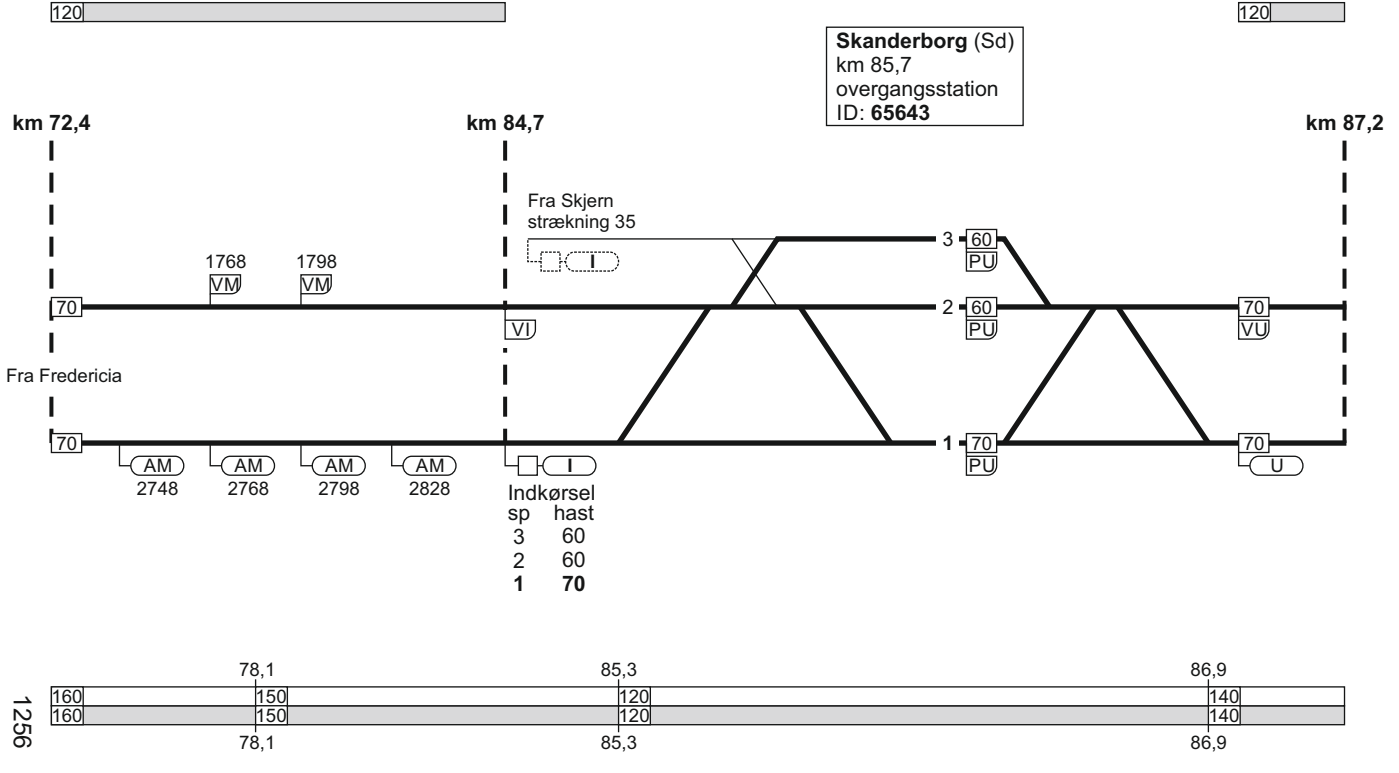

23. Fredericia - Aarhus H

469 - 4

23. Fredericia - Aarhus H

FC Sd
linjeblok
stigning H

Hørning (Hx)
km 94,2
FC Sd

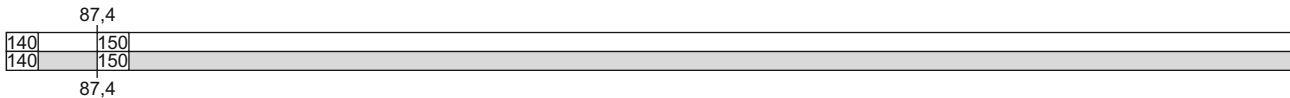
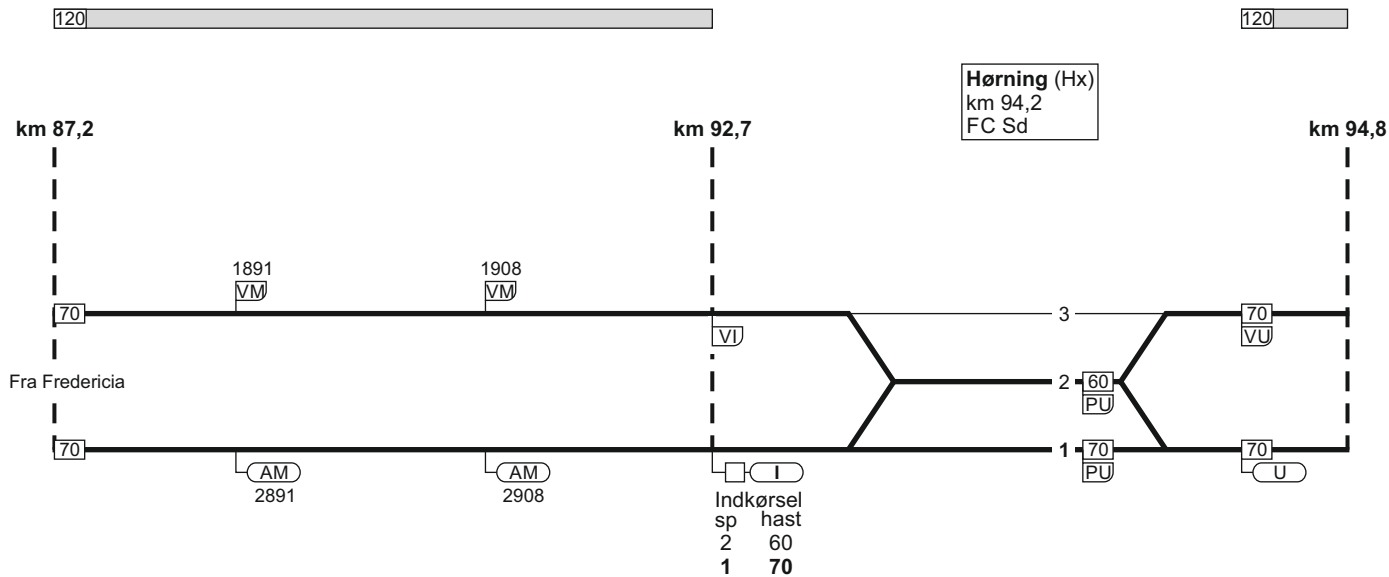

23. Fredericia - Aarhus H

FC Sd
linjeblok
stigning H

02.12.2017

TIB-S



km 94,8 km 105,0

Hasselager (Hc)
km 98,7 ▲

Viby J (Vi)
km 103,7 T

VM/DS
1978

1996
VM



Fra Fredericia



AM
2963

AM
2978

AM
2996

AM
2102

AM
2104

Viby J (Vi)
km 103,7 T



1257

102,8

23. Fredericia - Aarhus H

471 - 6

23. Fredericia - Aarhus H

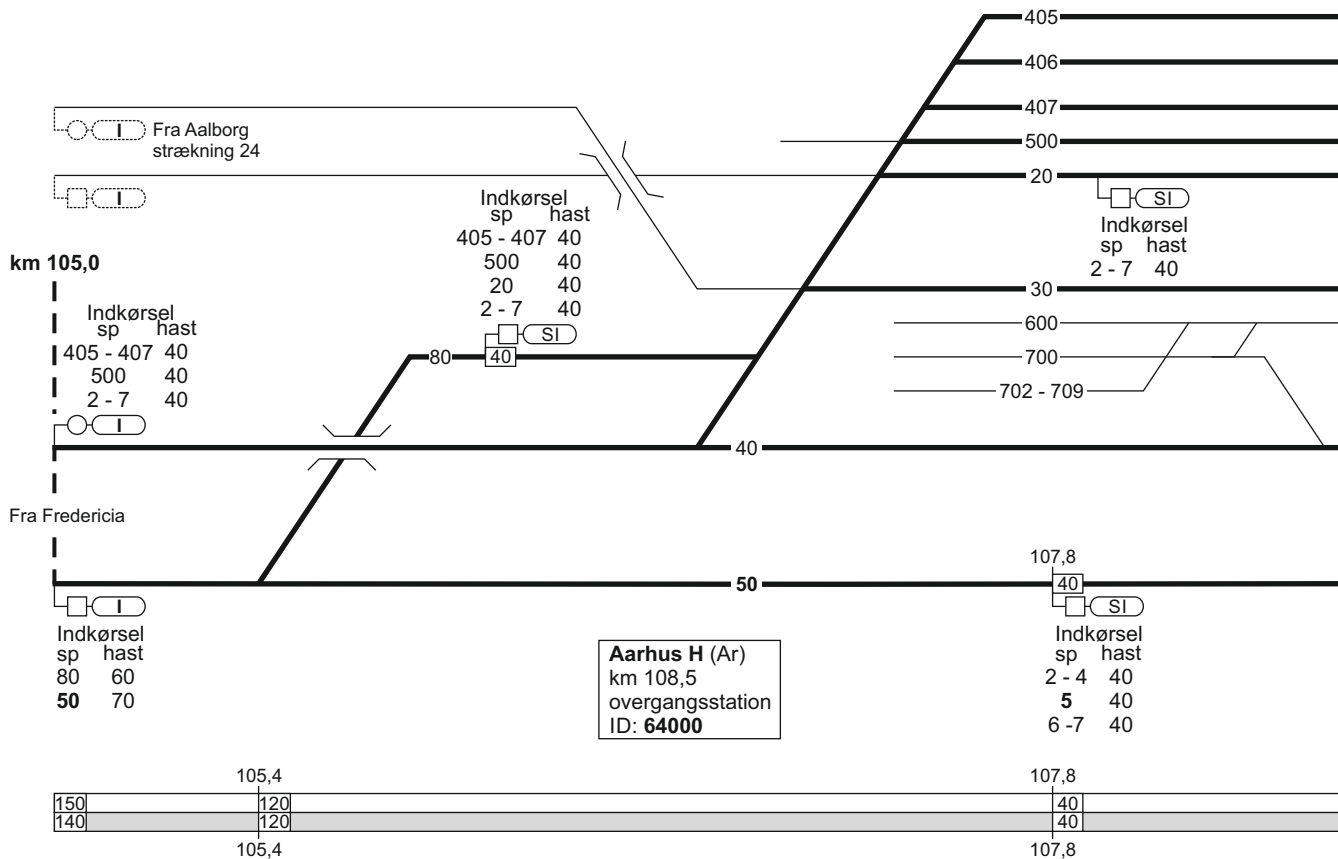

23. Fredericia - Aarhus H

16.12.2017

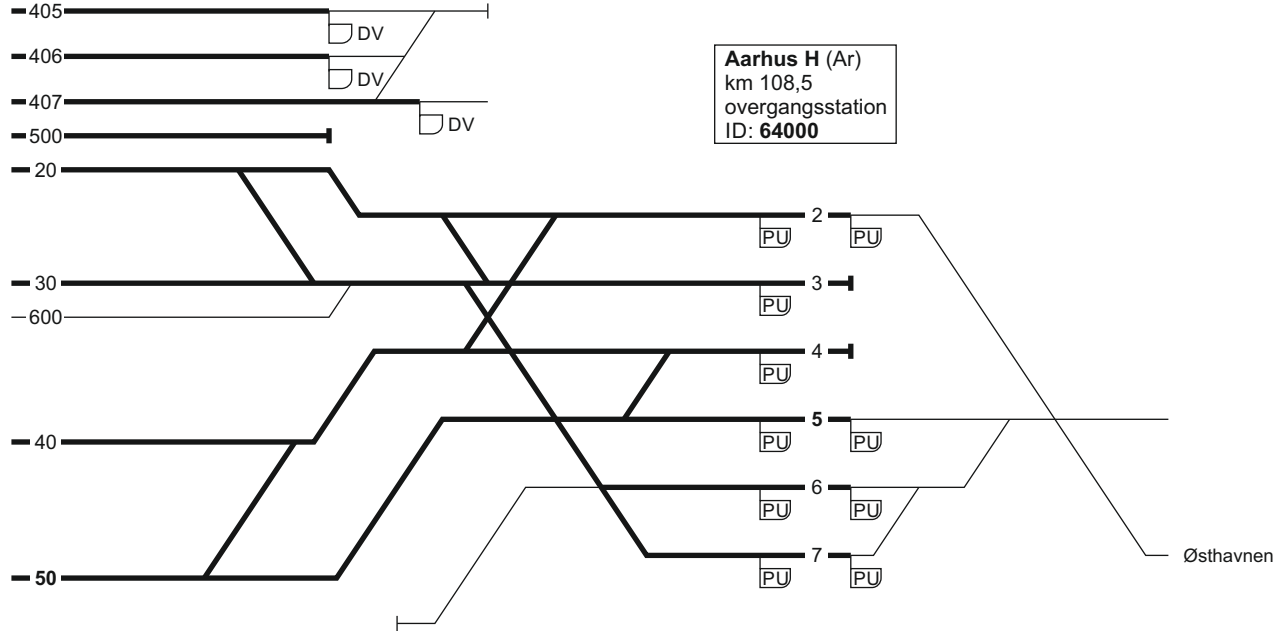

1259

40	
40	

TIB-S

23. Fredericia - Aarhus H

473 - 6

23. Aarhus H - Fredericia

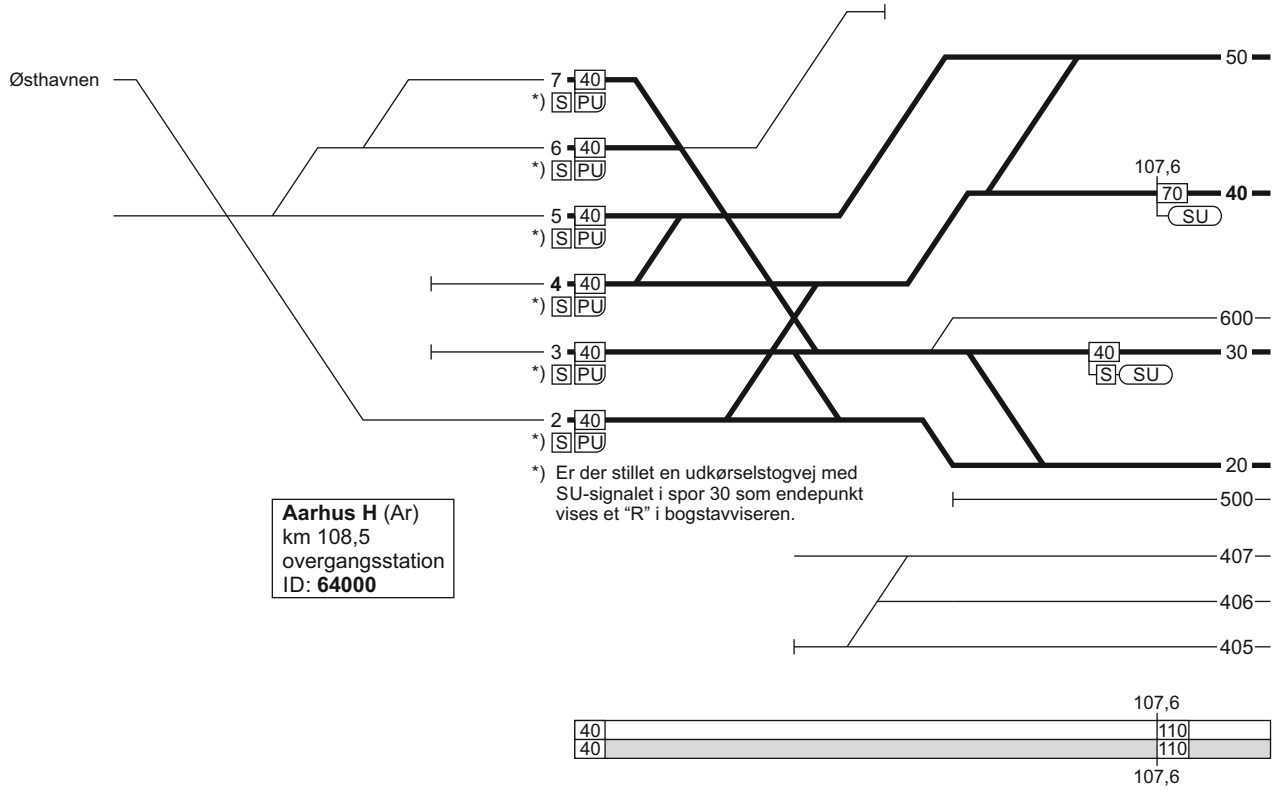

23. Aarhus H - Fredericia

FC Sd
linjeblok
stigning F



km 105,0

km 94,8

Viby J (Vi)
km 103,7 T

2997
VM

2980
VM

70

Fra Aarhus H

70

AM
1104

AM
1102

AM/DS
1997

AM
1980

AM
1965

Viby J (Vi)
km 103,7 T

Hasselager (Hc)
km 98,7 ▲

150
140

150

102,8

23. Aarhus H - Fredericia

FC Sd
linjeblok
stigning H



Hørning (Hx)
km 94,2
FC Sd

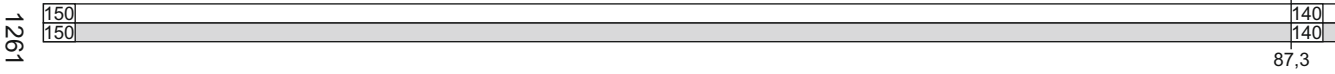
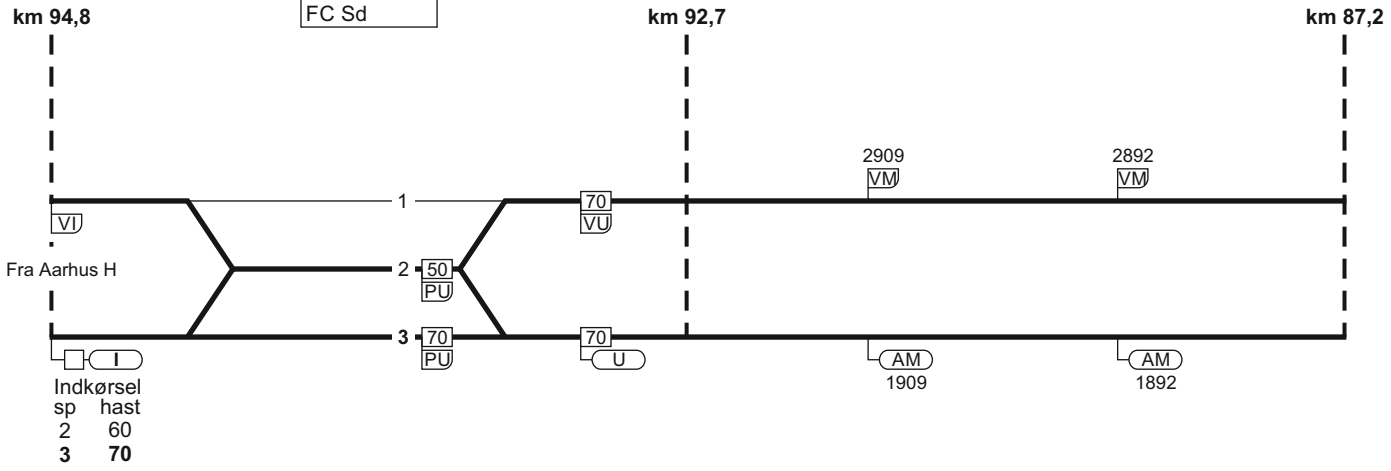

16.12.2017

TIB-S

23: Aarhus H - Fredericia

477 - 5

23. Aarhus H - Fredericia

FC Sd
linjeblok
stigning G

Skanderborg (Sd)
km 85,7
overgangsstation
ID: 65643

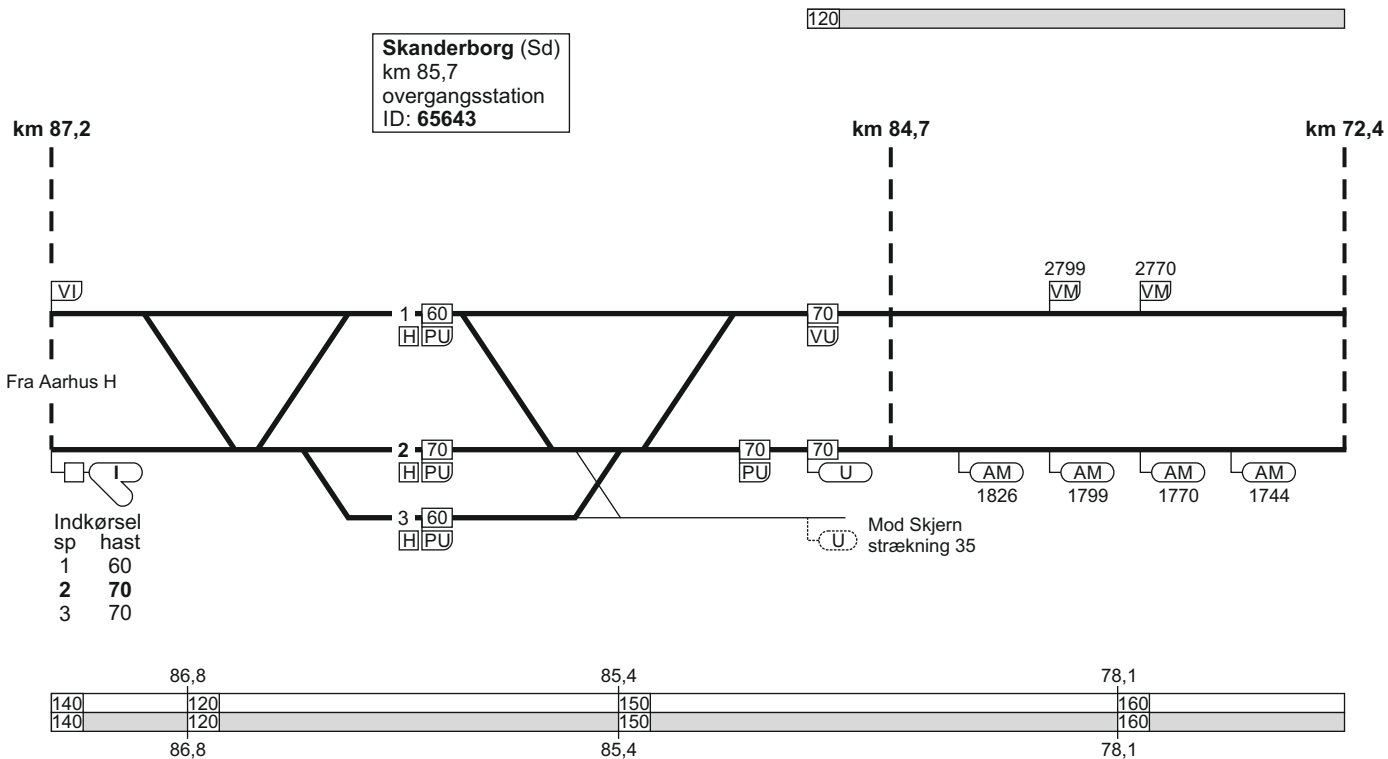

19.12.2022

23. Aarhus H - Fredericia

FC Sd
linjeblok
stigning J

TIB-S

23. Aarhus H - Fredericia

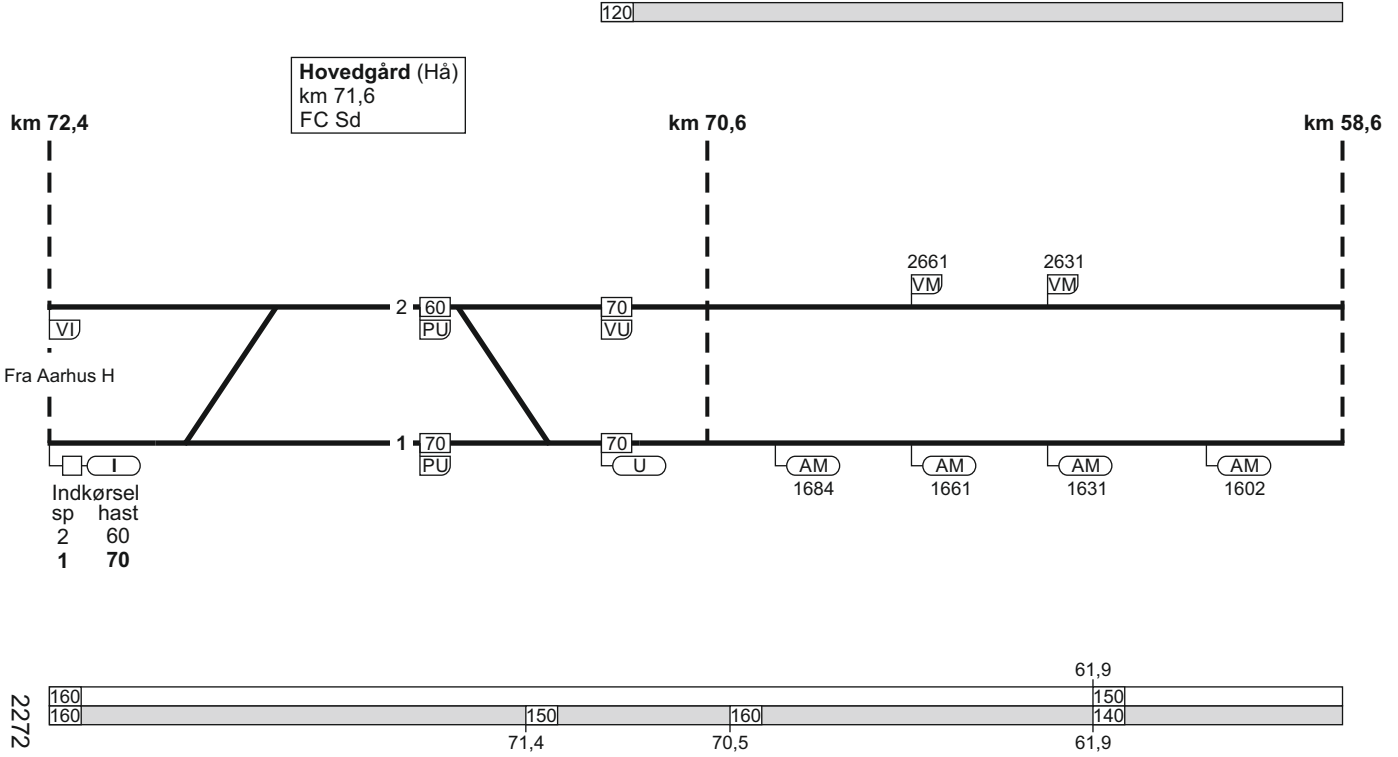

22772

479 - 7

23. Aarhus H - Fredericia

FC Sd
linjeblok
stigning G

Horsens (Hs) ▽
km 57,1
overgangsstation
ID: 65623

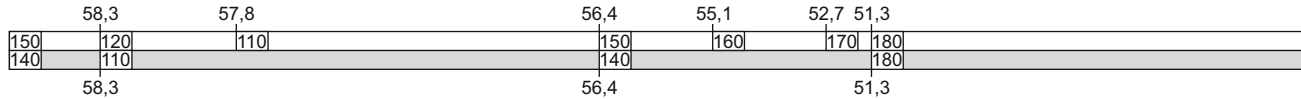
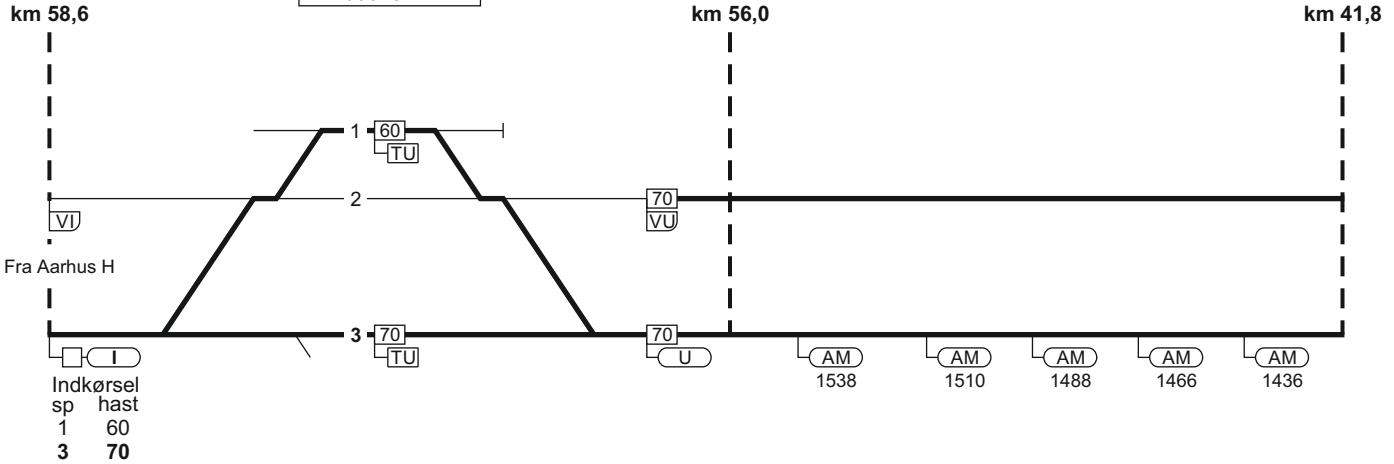
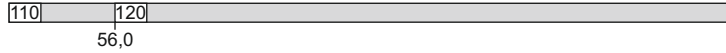

23. Aarhus H - Fredericia

FC Sd
linjeblok
stigning H

19.12.2022

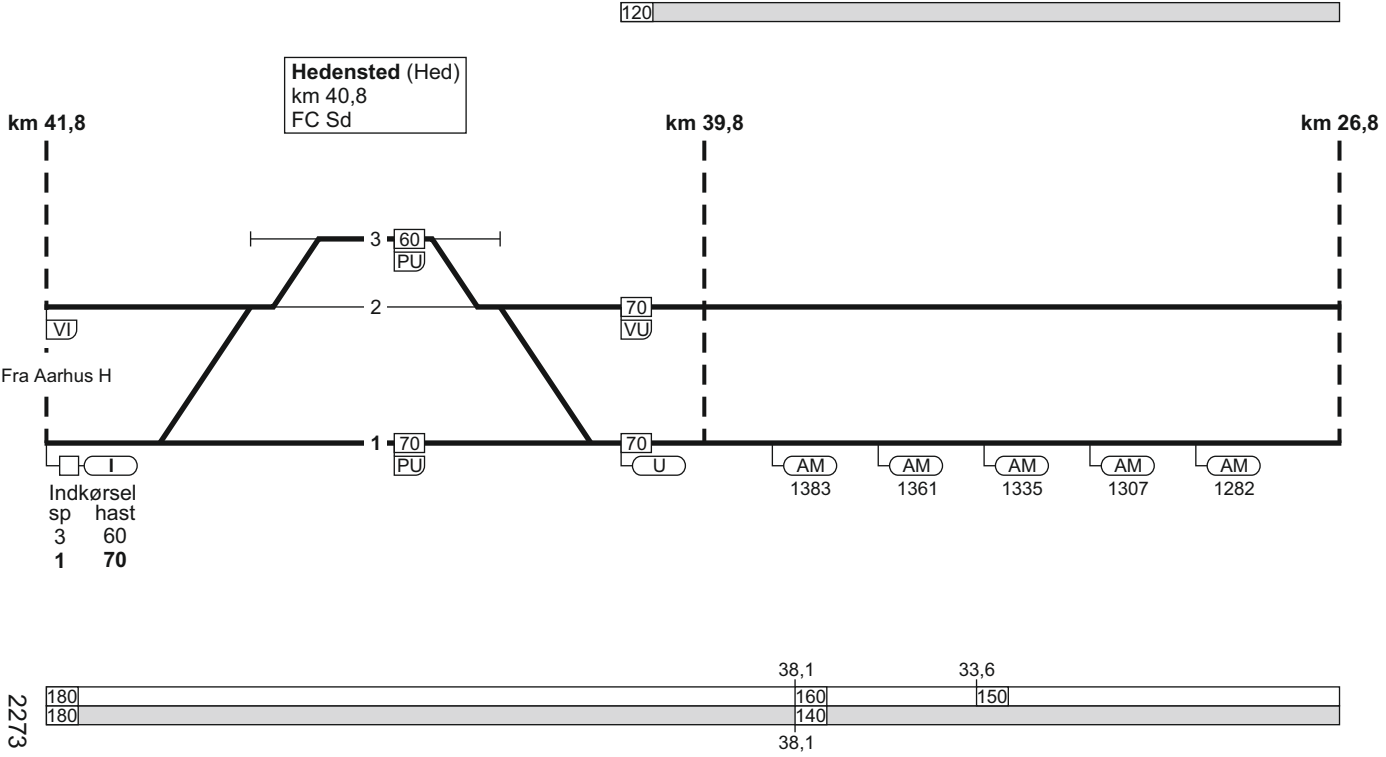

TIB-S

23. Aarhus H - Fredericia

481 - 9

2273

23. Aarhus H - Fredericia

482 - 9

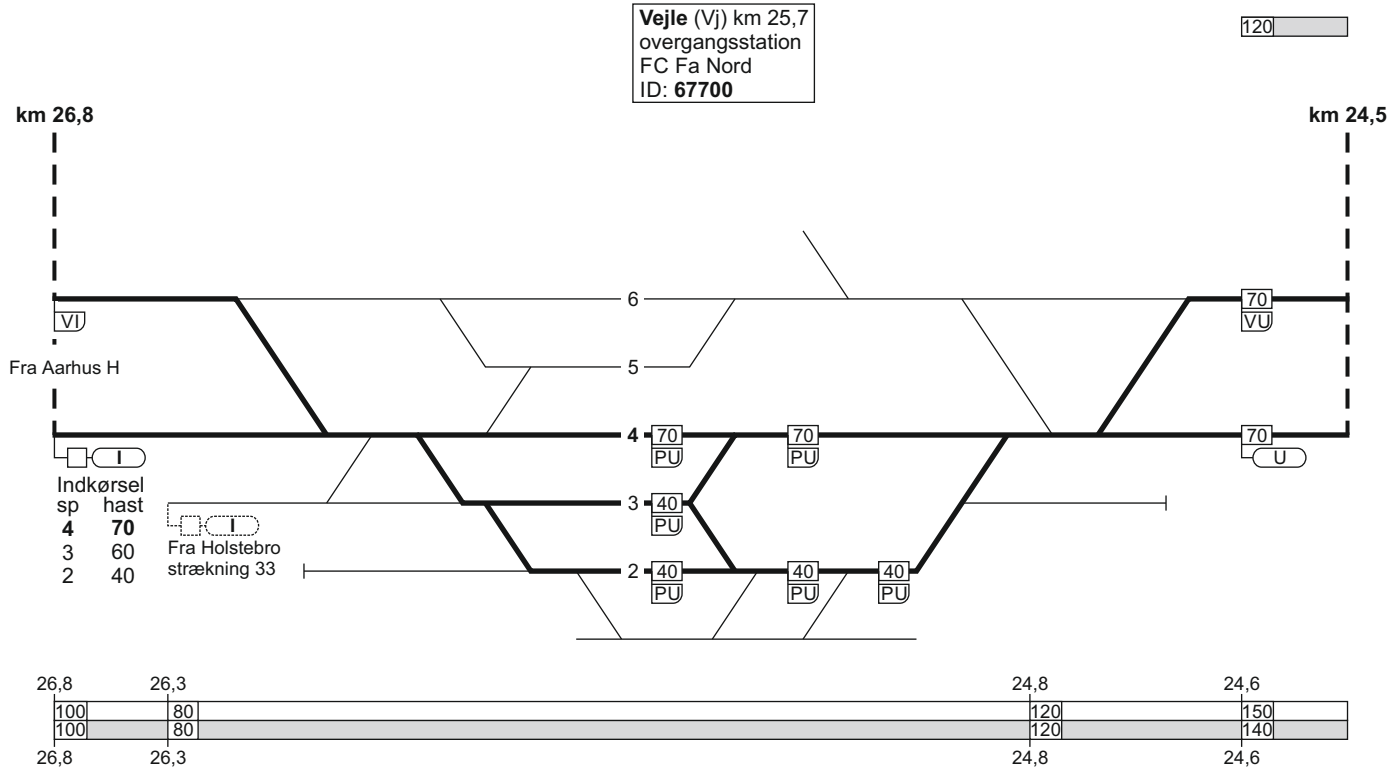

23. Aarhus H - Fredericia

TIB-S

23. Aarhus H - Fredericia

17.03.2022

FC Fa Nord
linjeblok
stigning J

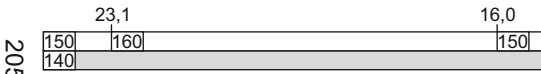
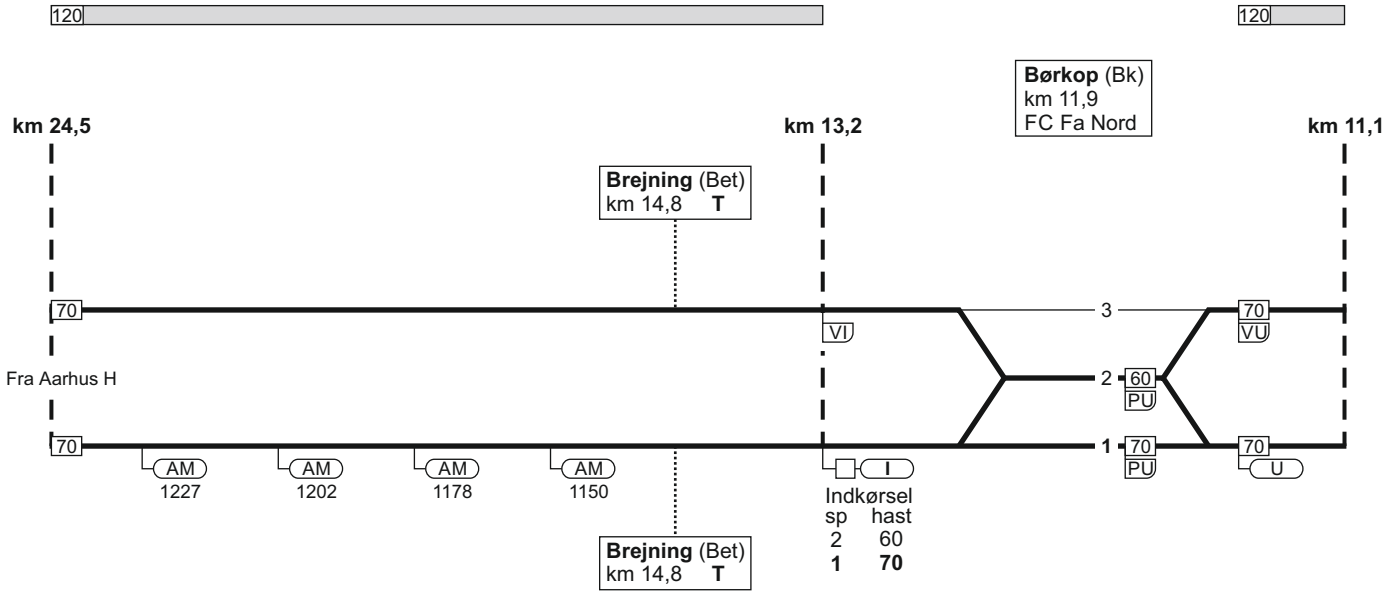

2054

TIB-S

23. Aarhus H - Fredericia

483 - 7

23. Aarhus H - Fredericia

FC Fa Nord
linjeblok
stigning H



km 11,1 km 1,2



Fra Aarhus H

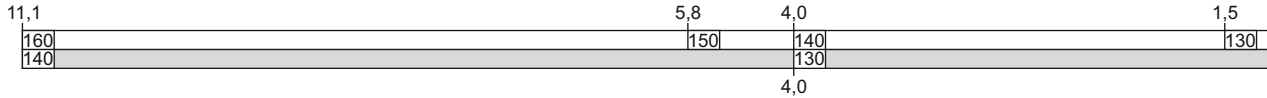
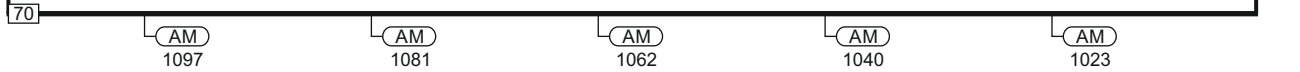

23. Fredericia - Aarhus H

Togekspeditionssted 1	Togfølgestation 2	Sporbenyttelse 3	Standingssted 4	Kmp/FC telefonnummer 5
Fredericia			<p>Ved indkørsel fra Børkop for MF-tog, som skal sammenkobles i spor 10: Først ankommende togdel skal standse ud for standingsmærke anbragt syd for perronhallen, til højre for sporet. G- og M-tog skal køre helt frem til togvejens endepunkt.</p>	<p>Kmp: 82 27 23 05 GSM-R: 81 99 12 20 FC: Fa - Vj 82 27 24 32 GSM-R: Fa (ekskl.) - Vj (ekskl.) 81 99 12 23</p>
Vejle				<p>GSM-R: 81 99 12 77</p>

Togekspeditionssted 1	Togfølgestation 2	Sporbenyttelse 3	Standsningssted 4	Kmp/FC telefonnummer 5
Horsens	Hele døgnet: Ikke fjernstyret togfølgestation (overgangsstation) med AG-drift uden stedlig stationsbestyrer.	Tog og arbejdskøretøjer, der skal arbejde i Horsens ekspederes i spor 1.		Kmp: 82 10 16 21 Når Horsens er ikke fjernstyret togfølgestation (overgangsstation) med AG-drift uden stedlig stationsbestyrer, varetages stationsbestyrerens ansvar af stationsbestyreren i FC Sd. FC Sd: 86 52 33 43 GSM-R: 81 99 12 56
Skanderborg			Ved indkørsel fra Hovedgård: Enmandsbetjente tog, fremført af DSB-personale, skal i spor 1 standse med førerpladsen ud for ITV-monitoren.	Kmp: 86 52 33 43 FC: Vj (ekskl.) - Ar (ekskl.) 86 52 33 43 GSM-R: 81 99 12 56

Togekspeditionssted 1	Togfølgestation 2	Sporbenyttelse 3	Standsningssted 4	Kmp/FC telefonnummer 5
Aarhus H			<p>Følgende tog skal standse således:</p> <p>Tog fremført af</p> <ul style="list-style-type: none"> - MF, MG og lok anvender standsningsmærke 17.18. - øvrige materieltyper med førerpladsen ud for perrontrappe. 	<p>Kmp: 82 10 11 35</p> <p>GSM-R: 81 99 12 40</p>

24. Aarhus H - Aalborg

Strækningshastighed:

Delstrækning	Strækningshastighed (km/t)
Aarhus H - Hobro	180
Hobro - Aalborg	120

24. Aarhus H - Aalborg

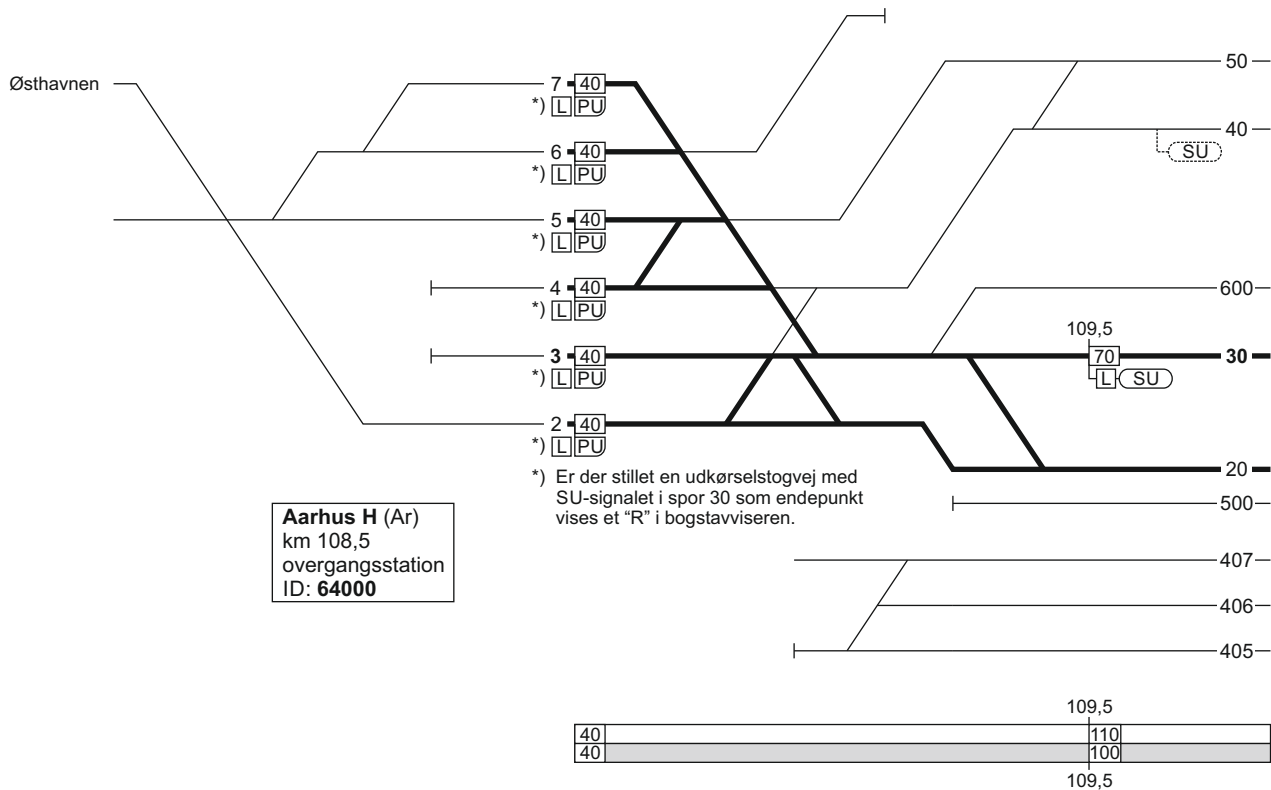

24. Aarhus H - Aalborg

FC Ar
linjeblok
stigning J

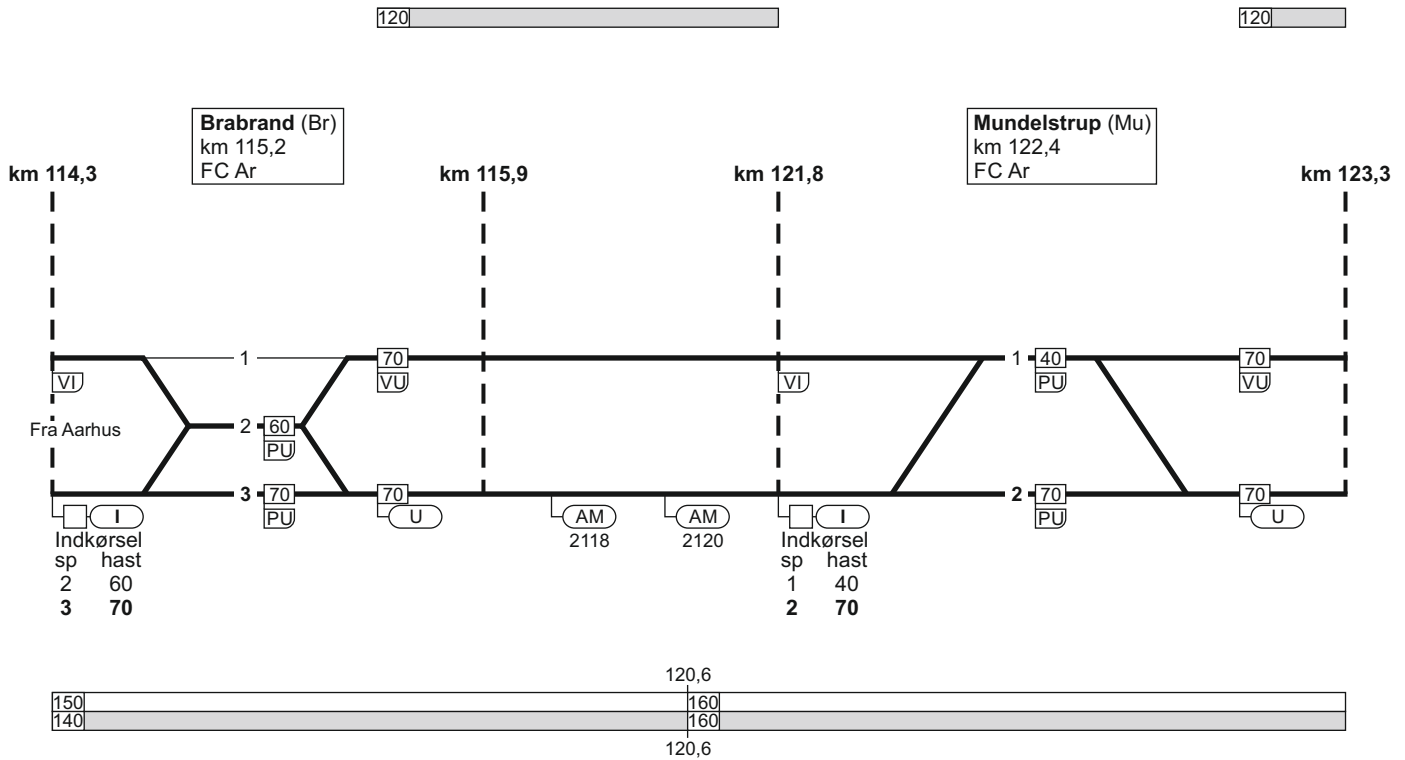

19.12.2022

24. Aarhus H - Aalborg

TIB-S

FC Ar
linjeblok
stigning G

FC Ar
linjeblok
stigning M

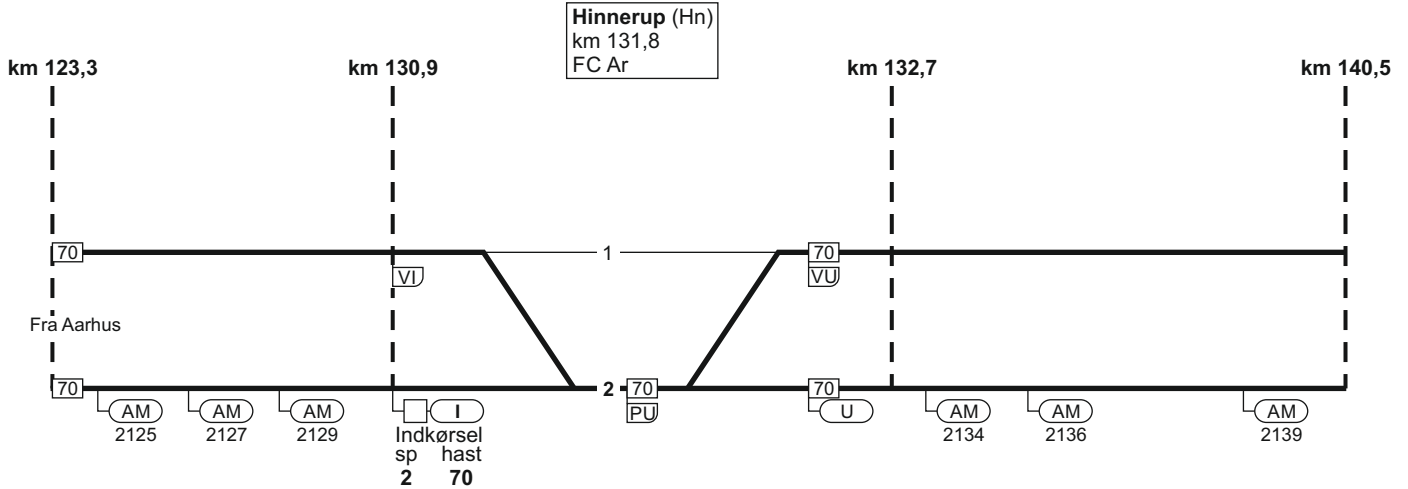

24. Aarhus H - Aalborg

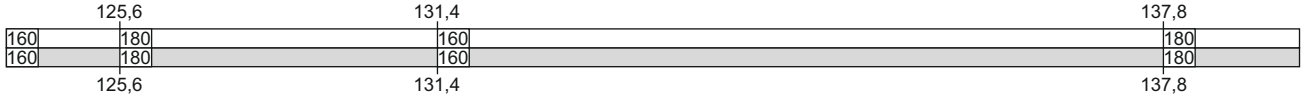

2274

495 - 11

24. Aarhus H - Aalborg

FC Ar
linjeblok
stigning K



km 140,5

Hadsten (Ha)
km 141,1
FC Ar

km 141,7

km 153,4

Frå Aarhus

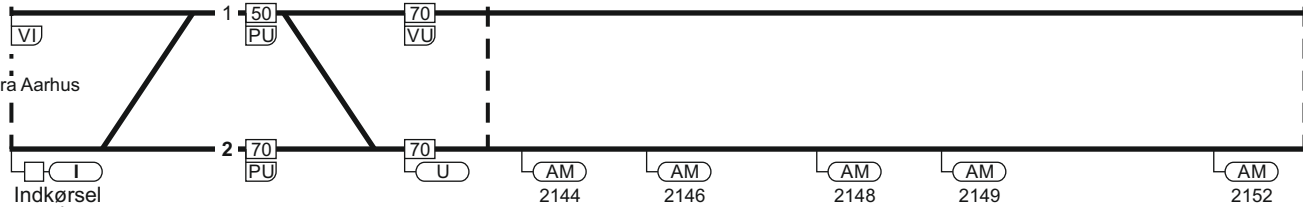

Indkørsel	
sp	hast
1	60
2	70

143,9



143,9

06.04.2020

24. Aarhus H - Aalborg

FC Ar
linjeblok
stigning M

TIB-S

Langå (Lg) ▽
km 154,3
overgangsstation
ID: 67300



km 153,4

km 155,3

km 160,5

Fra Struer
strækning 32

Fra Aarhus

Ovk 333
km 159,4



Indkørsel	sp	hast
1	40	
3	70	
4	40	



1



2



3



4

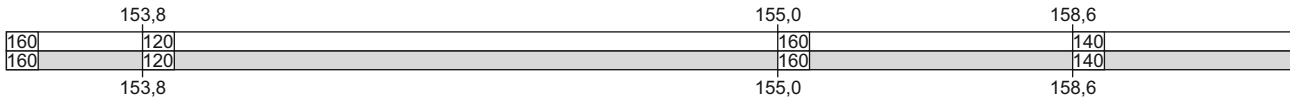

24. Aarhus H - Aalborg

497 - 11

19.12.2022

24. Aarhus H - Aalborg

TIB-S

FC Ar
linjeblok / vekselspor
stigning H

FC Ar
linjeblok / vekselspor
stigning J

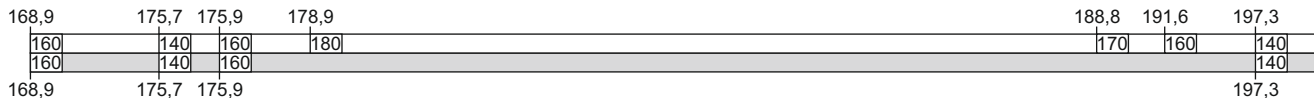

km 168,9

km 181,5

km 183,4

km 198,1

Fårup (Fp)
km 182,4
FC Ar

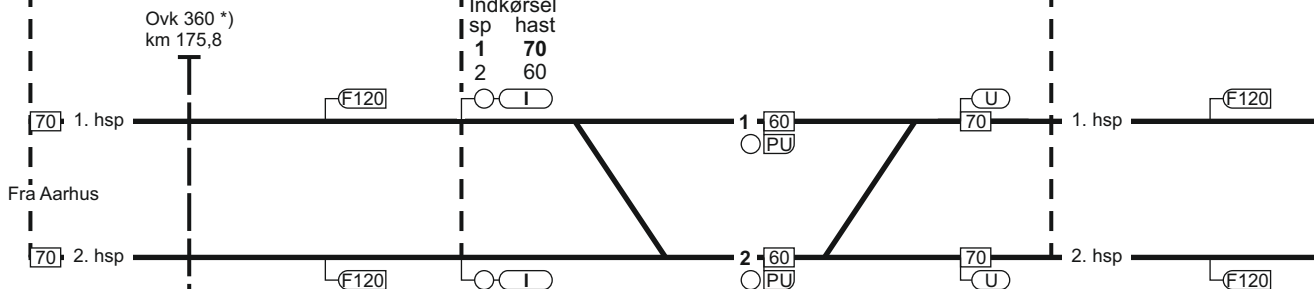

*) Overkørselssignal og uordenssignal for 1. hsp. er anbragt til venstre for sporet.

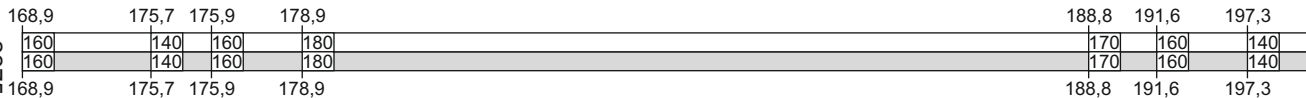

22715

24. Aarhus H - Aalborg

499 - 11

24. Aarhus H - Aalborg

Stigning G

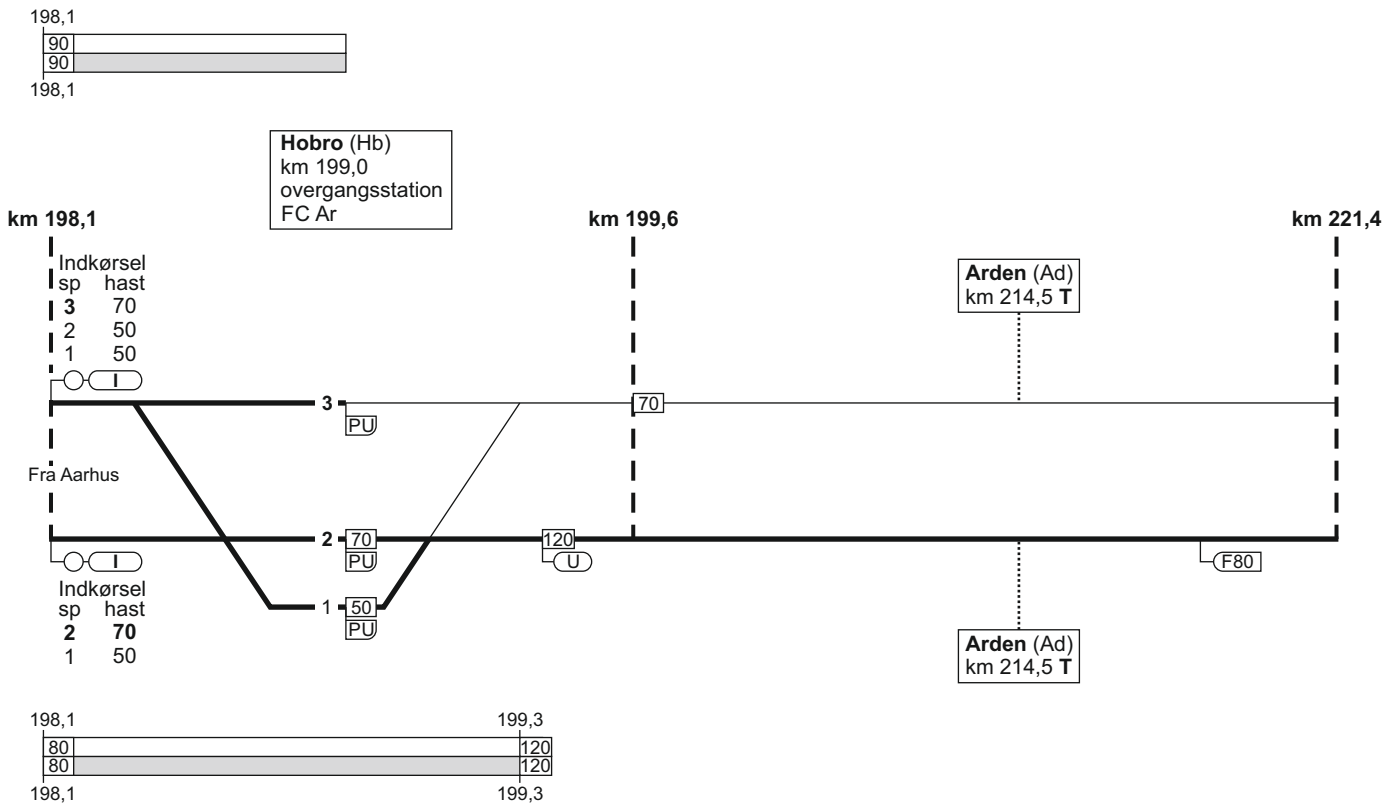

24. Aarhus H - Aalborg

TIB-S

22.05.2017

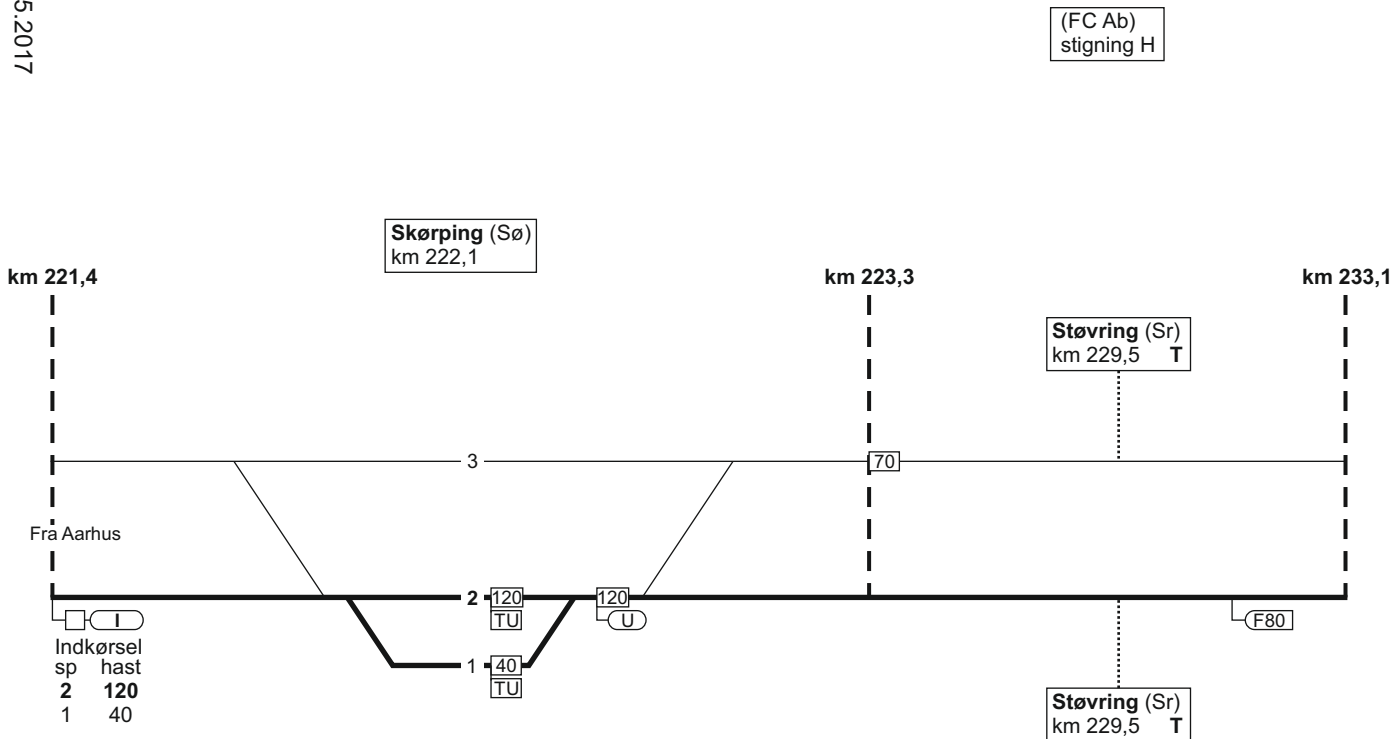

24. Aarhus H - Aalborg

501 - 6

963

24. Aarhus H - Aalborg

(FC Ab)
stigning K

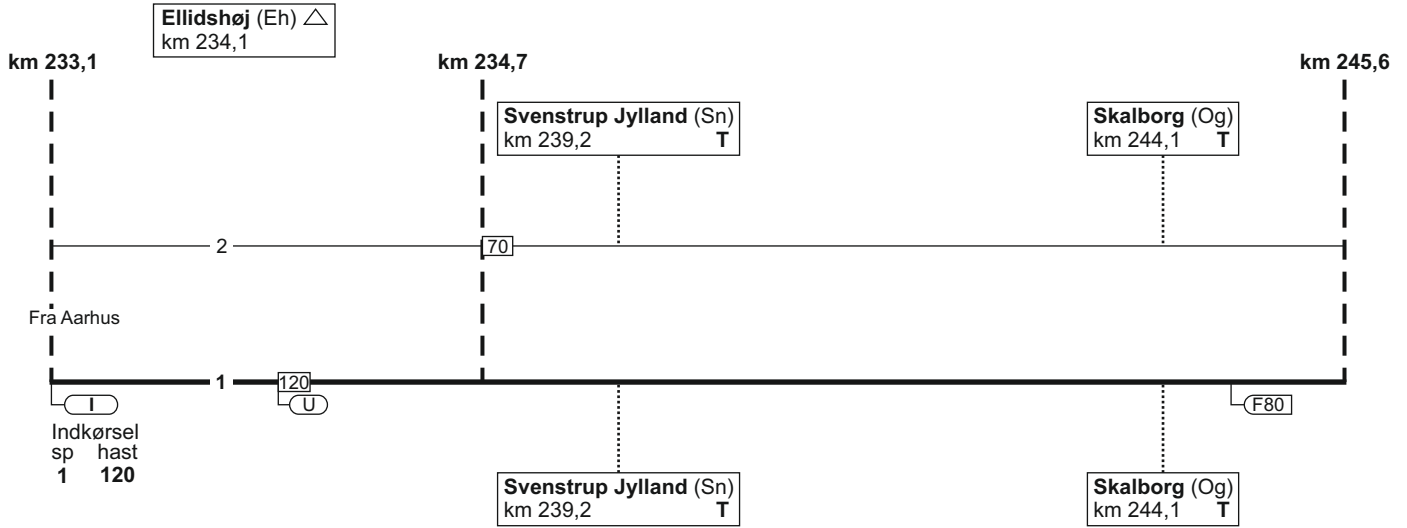

24. Aarhus H - Aalborg

TIB-S

24. Aarhus H - Aalborg

503 - 8

Aalborg (Ab)
 km 248,4
 overgangsstation
 ID: 63400

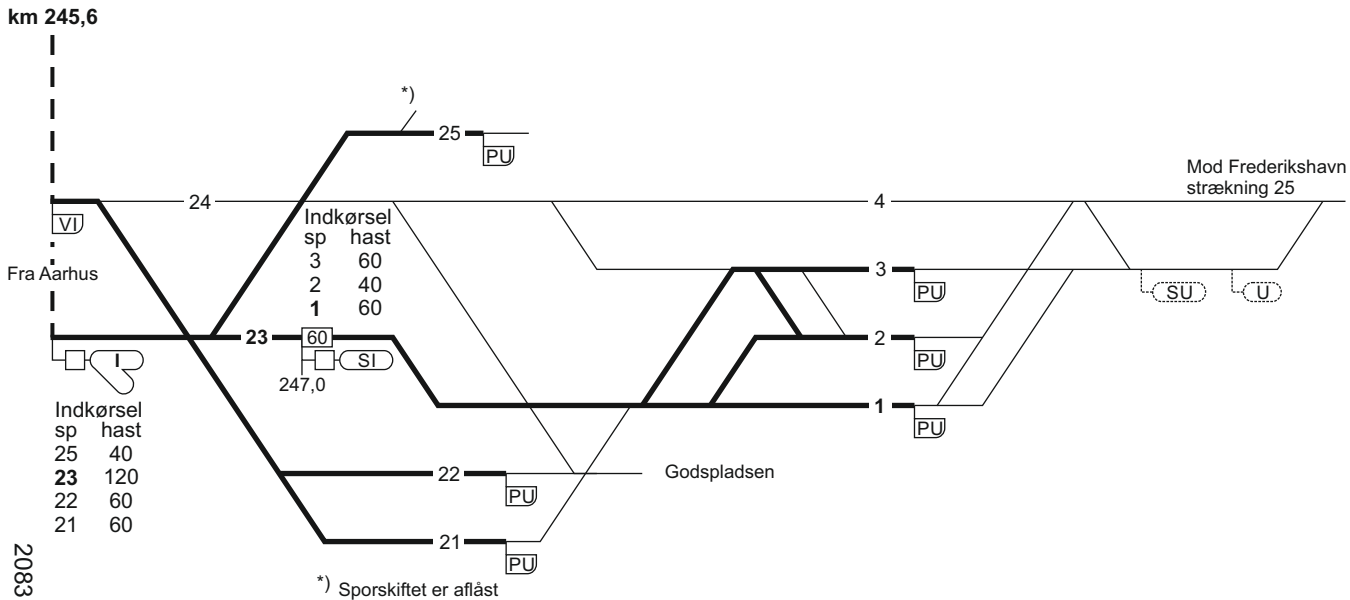

19.04.2022

2083

24. Aalborg - Aarhus H

Aalborg (Ab)
 km 248,4
 overgangsstation
 ID: 63400

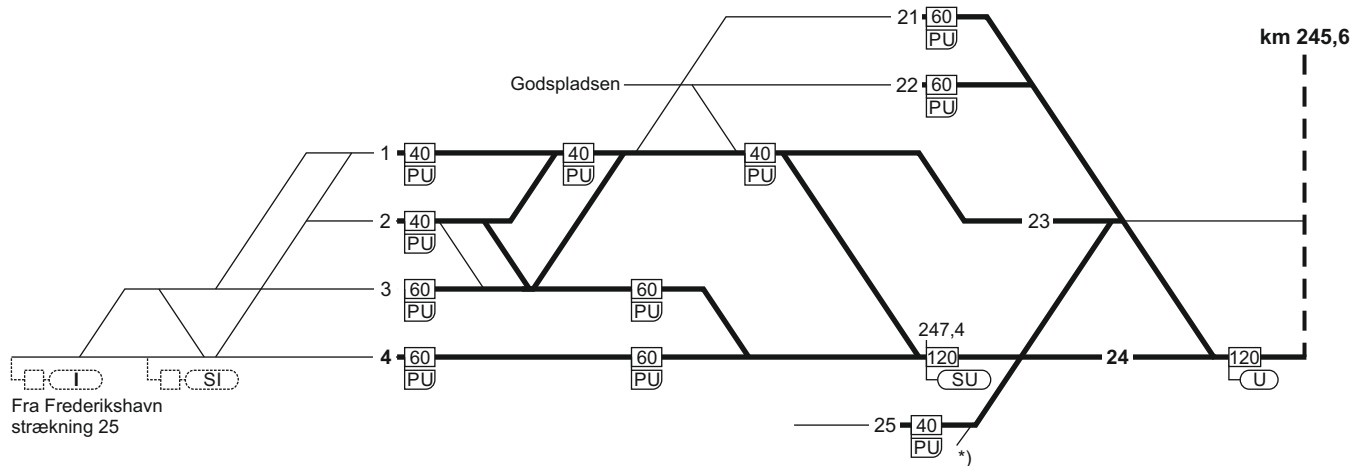

*) Sporskiftet er aflåst

24. Aalborg - Aarhus H

22.05.2017

TIB-S

(FC Ab)
stigning J

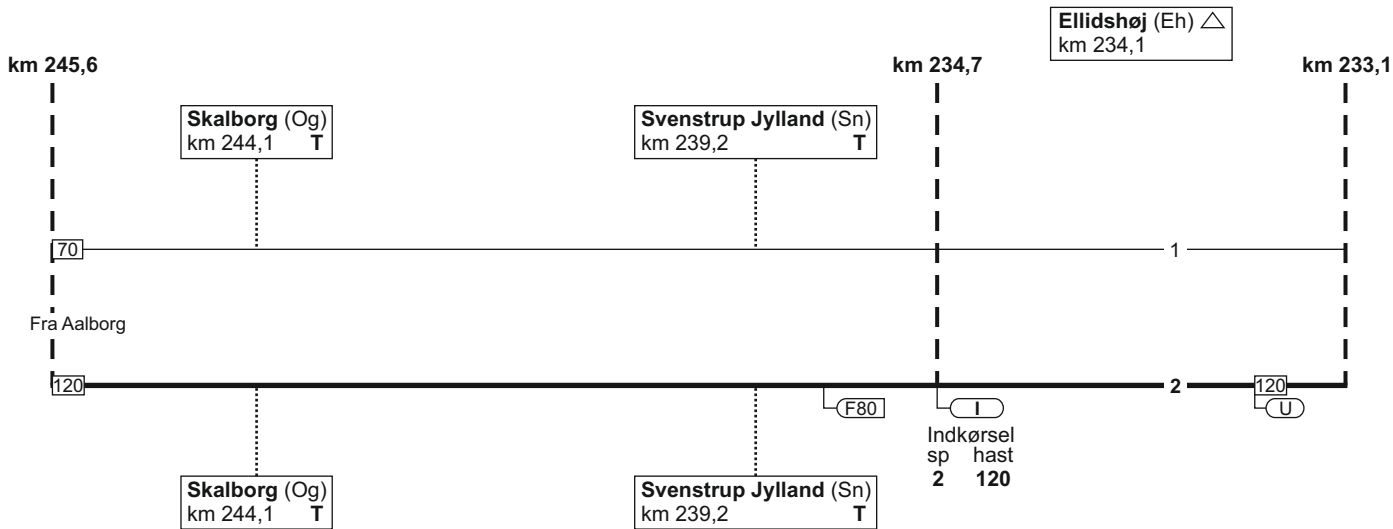

24. Aalborg - Aarhus H

505 - 4

965

24. Aalborg - Aarhus H

Stigning H

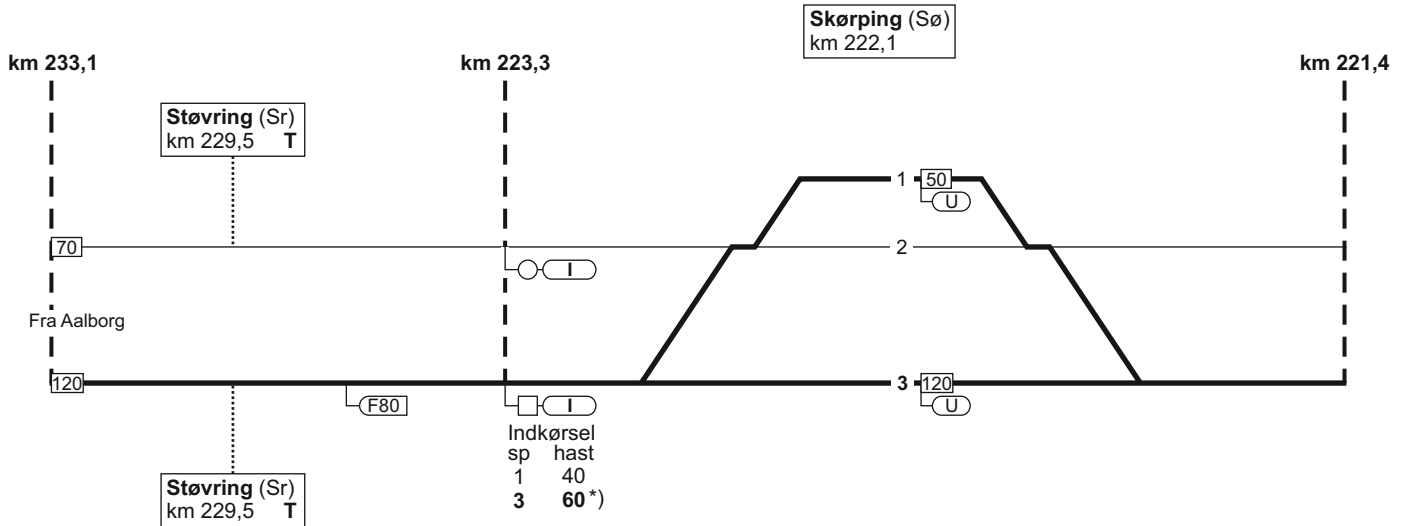

*) Ved "kør igennem"
dog 120 km/t

24. Aalborg - Aarhus H

19.12.2022

FC Ar
stigning F

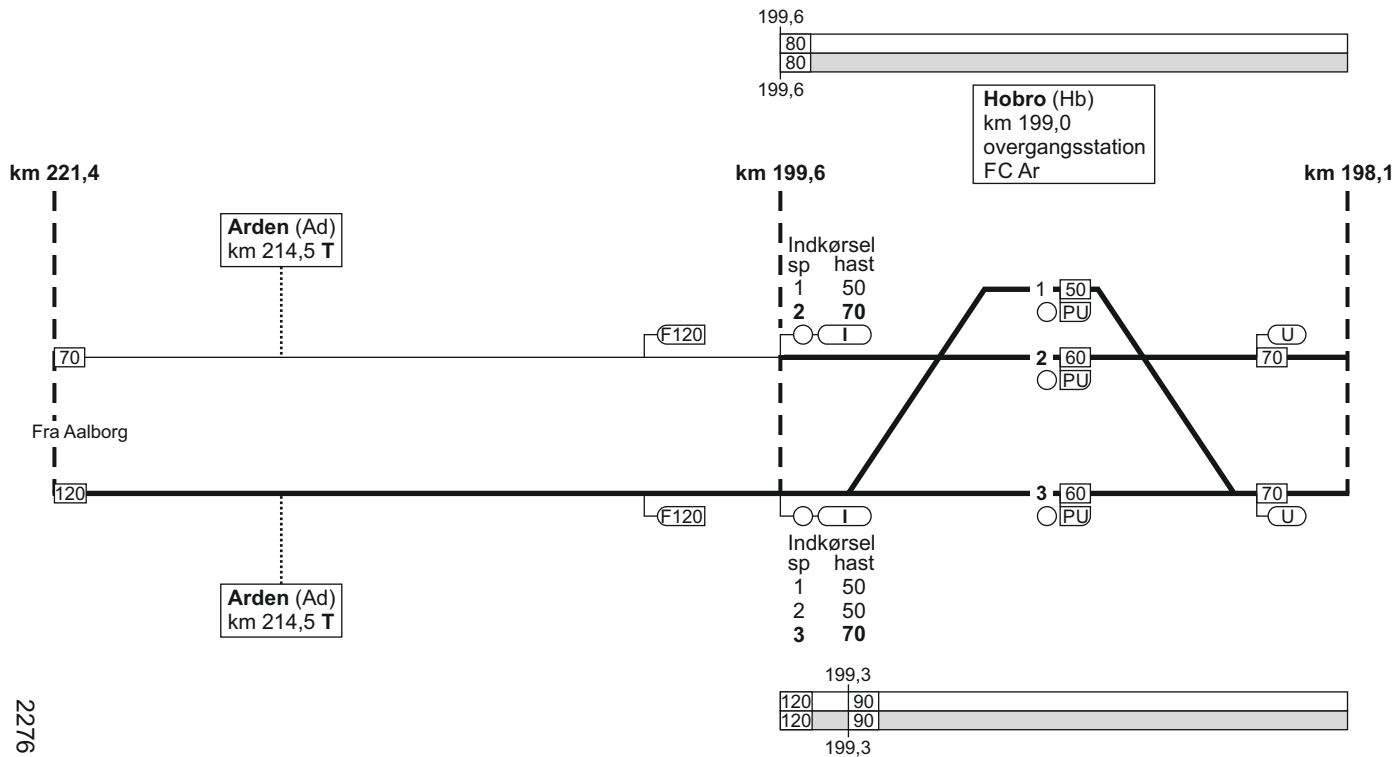

TIB-S

24. Aalborg - Aarhus H

507 - 12

2276

06.04.2020

24. Aalborg - Aarhus H

FC Ar
linjeblok
stigning L

TIB-S



Randers (Rd)
km 167,7
FC Ar
ID: 67500

Stevnstrup (Ste)
km 161,0
FC Ar

km 168,9

Indkørsel
sp hast
1 70
2 60
3 60
4 60



Fra Aalborg

Indkørsel
sp hast
2 60
3 70
4 60

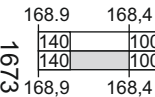

167,3

km 167,0

km 162,0

km 160,5



Indkørsel
sp hast
1 70

Ovk 335
km 160,8



24. Aalborg - Aarhus H

509 - 10

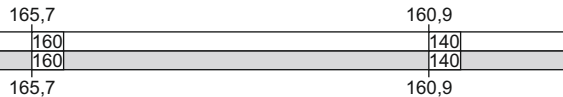

24. Aalborg - Aarhus H

510 - 10

FC Ar
linjeblok
stigning M

120

120

Langå (Lg) ▽
km 154,3
overgangsstation
ID: 67300

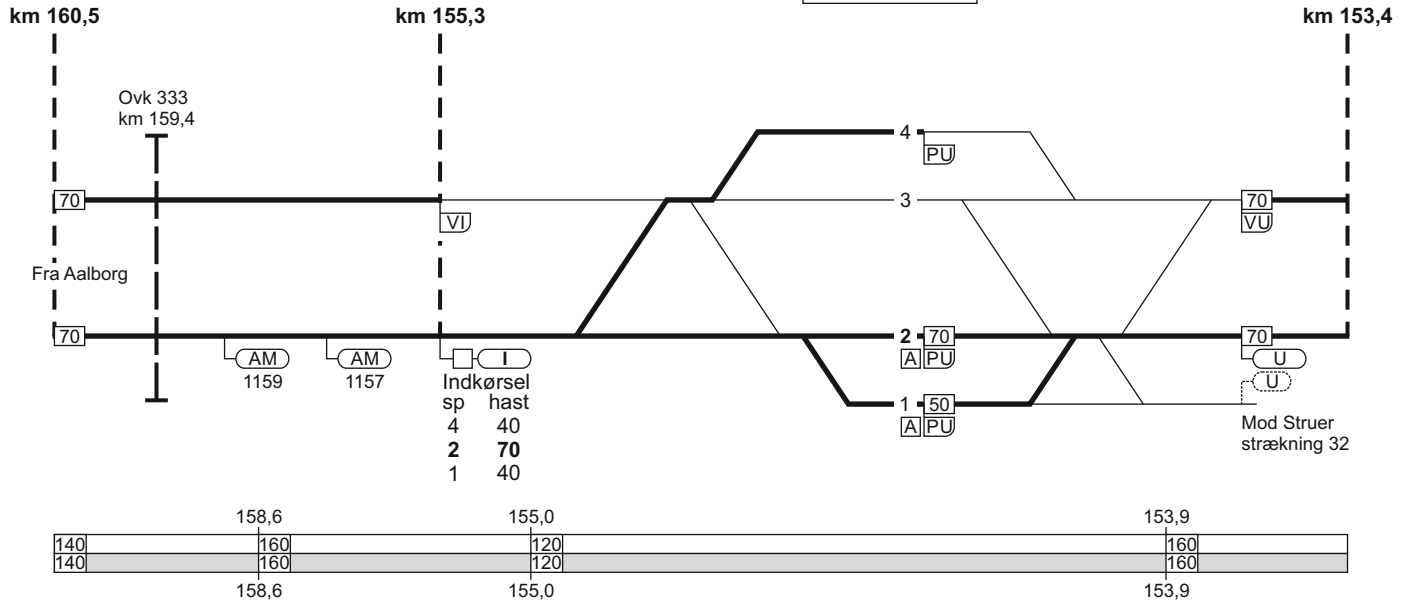

24. Aalborg - Aarhus H

TIB-S

24. Aalborg - Aarhus H

19.12.2022

FC Ar
linjeblok
stigning J

TIB-S



km 153,4

km 141,7

km 140,5

Hadsten (Ha)
km 141,1
FC Ar

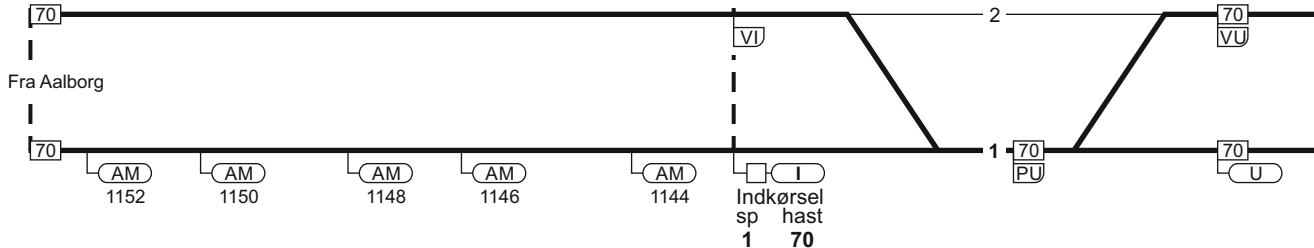

24. Aalborg - Aarhus H

2277

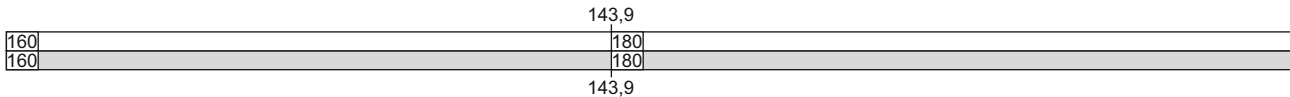

511 - 10

24. Aalborg - Aarhus H

FC Ar
linjeblok
stigning M

19.04.2022

TIB-S

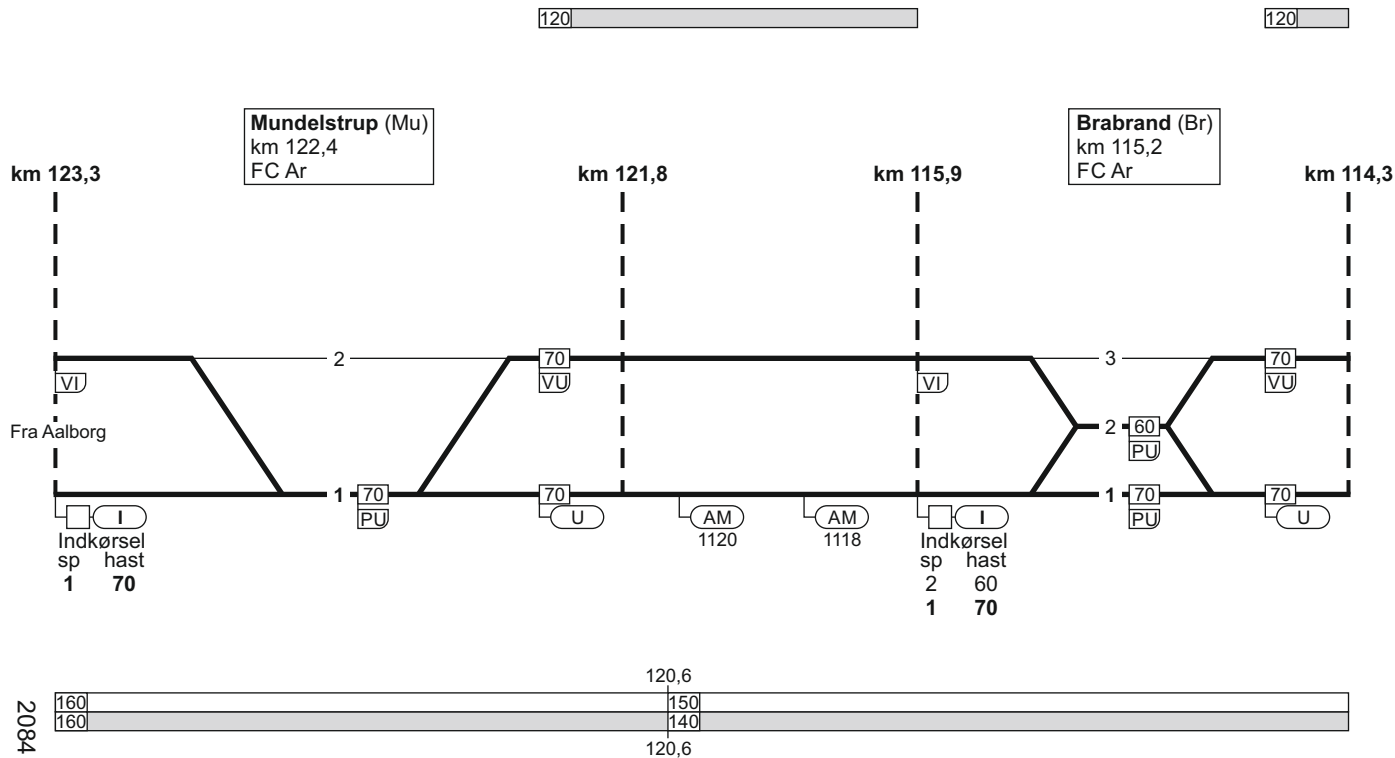

24. Aalborg - Aarhus H

513 - 7

24. Aalborg - Aarhus H

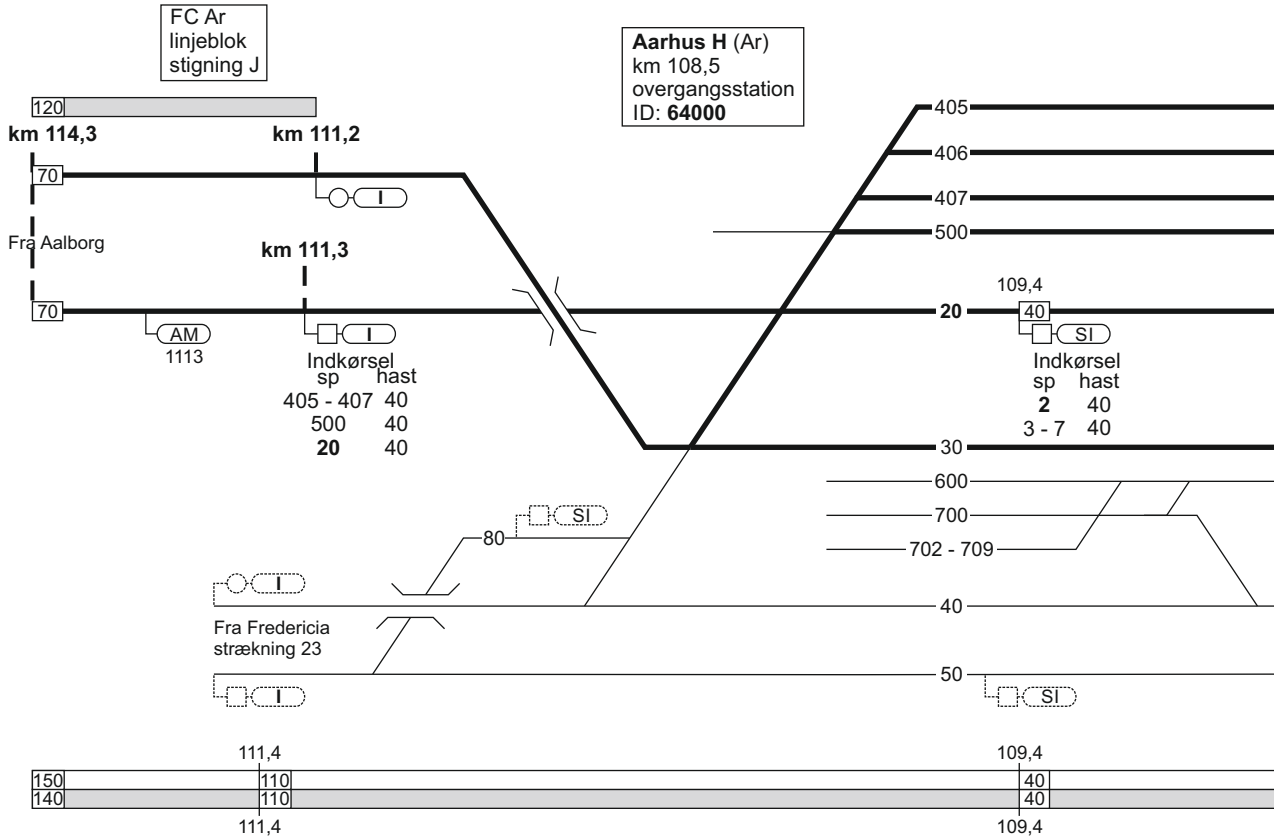

24. Aalborg - Aarhus H

04.09.2017

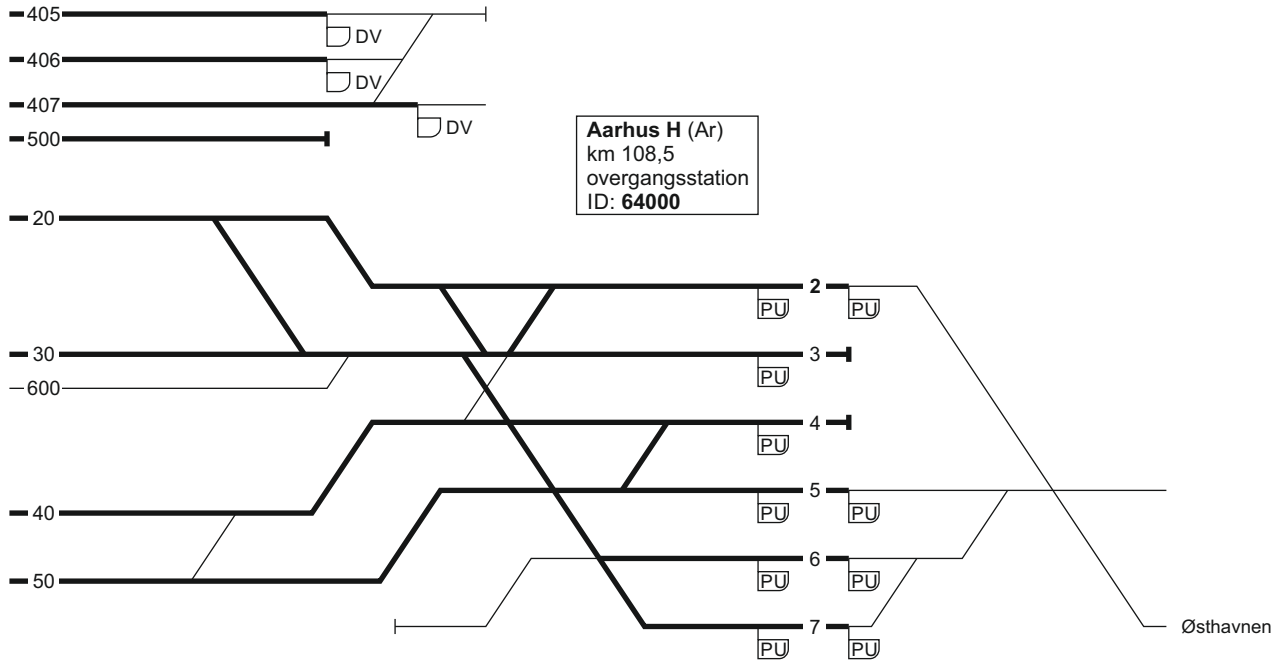

40
40

1163

24. Aarhus H - Aalborg

Togekspeditionssted 1	Togfølgestation 2	Sporbenyttelse 3	Standsningssted 4	Kmp/FC telefonnummer 5
Aarhus H			<p>Følgende tog skal standse således: Tog fremført af MF, MG og lok anvender standsningsmærke 17.18. Øvrige materieltyper med førerpladsen ud for perrontrappen.</p>	<p>Kmp: 82 10 11 35 GSM-R: 81 99 12 40 FC: Ar (ekskl.) - Sø (ekskl.) 82 10 11 16 GSM-R: 81 99 12 41</p>

Togekspeditionssted 1	Togfølgestation 2	Sporbenyttelse 3	Standsningssted 4	Kmp/FC telefonnummer 5
Langå	Togfølgestation: Ma-lø 0000-2400 S 0000-0100 0700-2400 Øvrig tid: Ikke fjernstyret togfølgestation (overgangsstation) med AG-drift uden stedlig stationsbestyrer.			Kmp: 86 46 15 00 GSM-R: 81 99 12 73 Når Langå er ikke fjern- styret togfølgestation (overgangsstation) med AG-drift uden stedlig stationsbestyrer, vare- tages stationsbestyre- rens ansvar af stations- bestyreren i FC Ar. FC Ar: 82 10 11 16 GSM-R: 81 99 12 41
Randers				FC Ar: 82 10 11 16 GSM-R: 81 99 12 41

Togekspeditionssted 1	Togfølgestation 2	Sporbenyttelse 3	Standsningssted 4	Kmp/FC telefonnummer 5
Skørping				Kmp: 82 14 02 78 GSM-R: 81 99 13 78
Ellidshøj	Togfølgestation: Ma-fr 0520-1930 Lø 0815-1730			Kmp: 82 10 16 54 GSM-R: 81 99 13 58
Aalborg				Kmp: 82 14 02 94 GSM-R: 81 99 12 34

25. Aalborg - (Sulsted)

Strækningshastighed:

Delstrækning	Strækningshastighed (km/t)
Aalborg - (Sulsted)	120

25. Aalborg - (Sulsted)

Aalborg (Ab)
 km 248,4
 overgangsstation
 ID: 63400

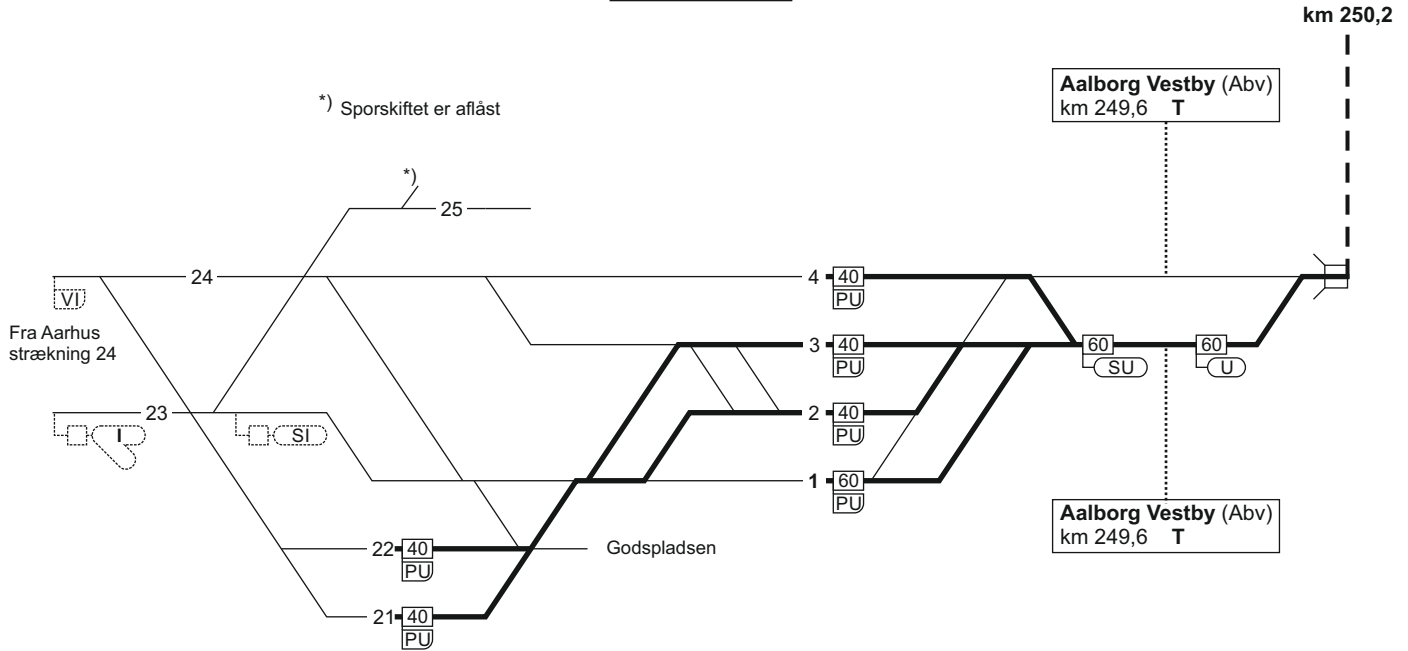

Hastigheden for ikke personførende tog fremført af MZ er højst 90 km/t.

25. Aalborg - (Sulsted)

FC Ab
linjeblok
stigning K

FC Ab
linjeblok
stigning L

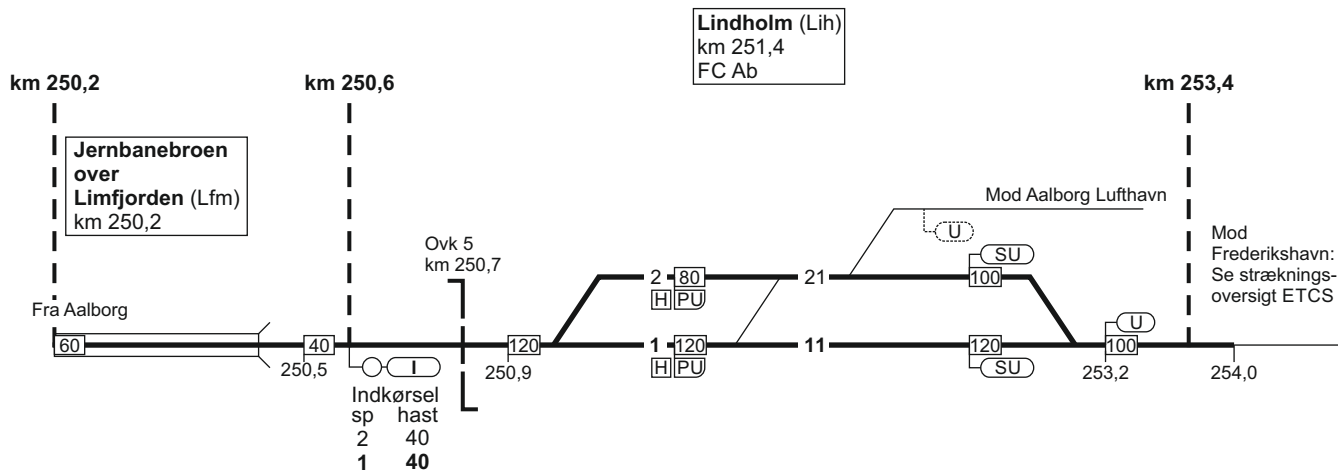

Hastigheden for ikke personførende tog fremført af MZ er højst 90 km/t.

25. (Sulsted) - Aalborg

524 - 12

25. (Sulsted) - Aalborg

TIB-S

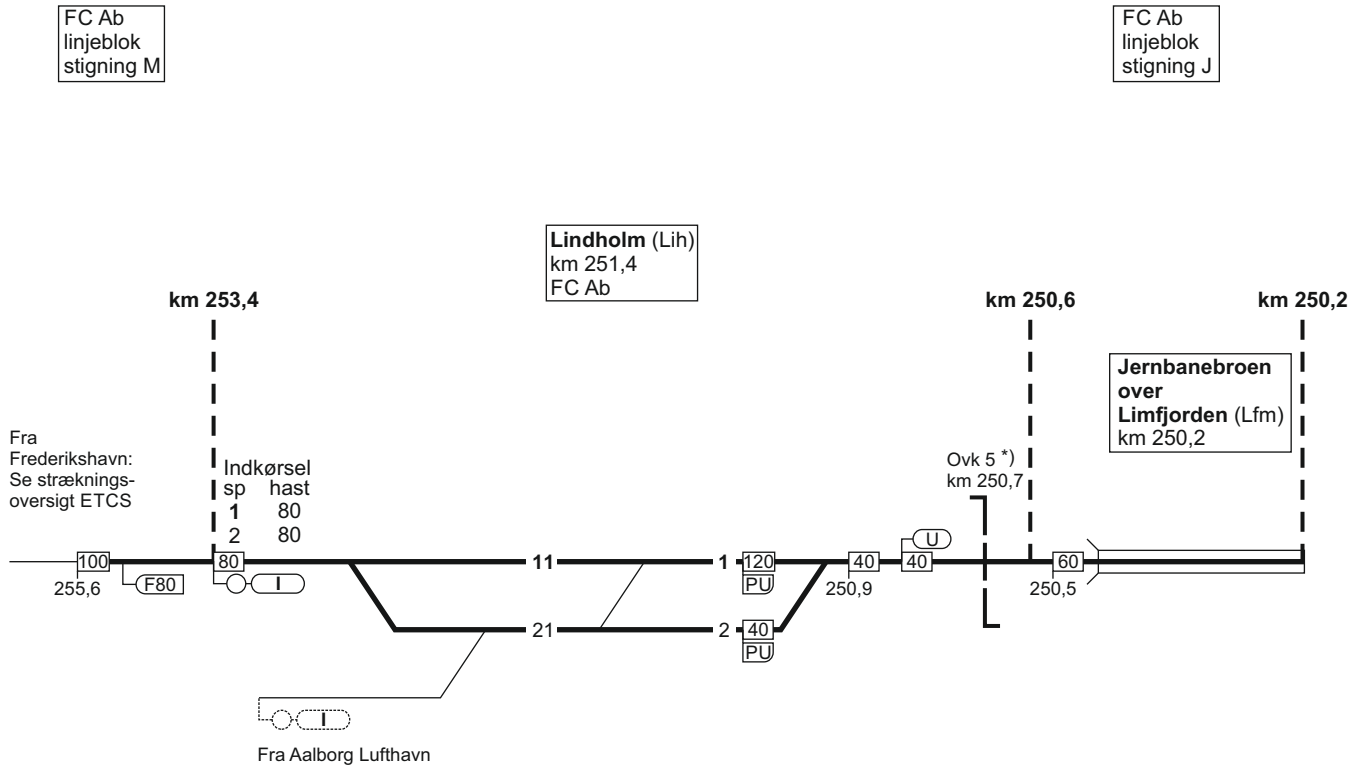

*) = uordenssignal ikke etableret

Hastigheden for ikke personførende tog fremført af MZ er højst 90 km/t.

FC Ab
linjeblok
stigning M

FC Ab
linjeblok
stigning J

Fra
Frederikshavn:
Se stræknings-
oversigt ETCS

25. (Sulsted) - Aalborg

Aalborg (Ab)
 km 248,4
 overgangsstation
 ID: 63400

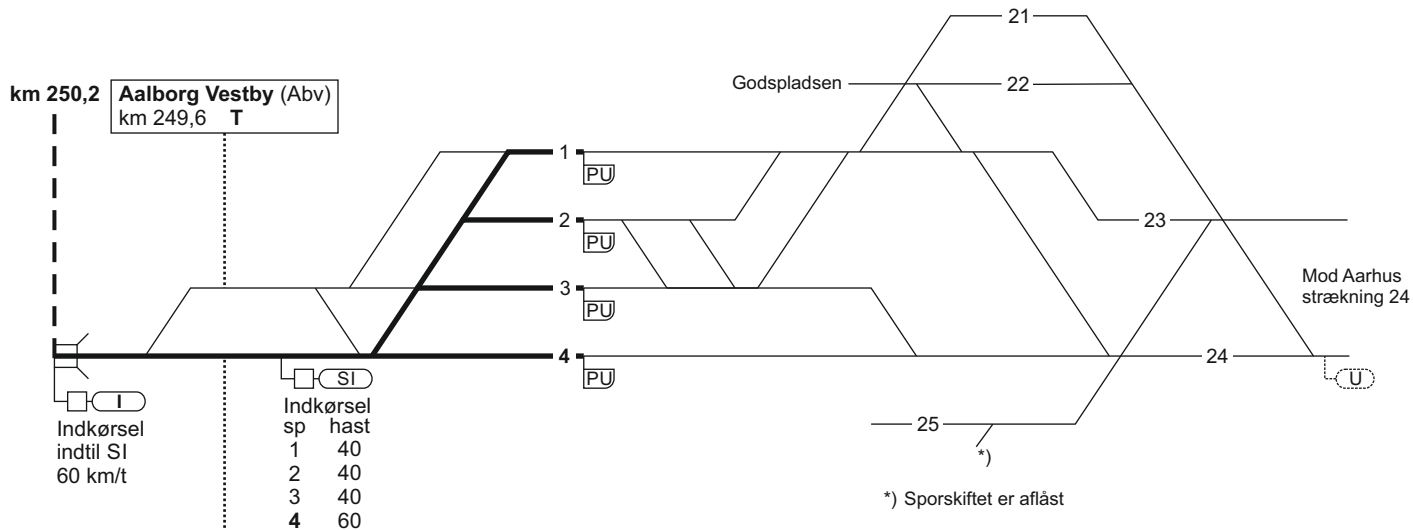

Hastigheden for ikke personførende tog fremført af MZ er højst 90 km/t.

25. Aalborg - (Sulsted)

Togekspeditionssted 1	Togfølgestation 2	Sporbenyttelse 3	Standingssted 4	Kmp/FC telefonnummer 5
Aalborg				Kmp: 82 14 02 94 GSM-R: 81 99 12 34 FC: Ab (ekskl.) - (Su) 82 14 02 94 GSM-R Ab (ekskl.) - (Su) 81 99 12 35

26. Fredericia - Padborg

Strækningshastighed:

Delstrækning	Strækningshastighed (km/t)
Fredericia - Vojens	160
Vojens - Tinglev	180
Tinglev - Padborg	120

26. Fredericia - Padborg

FC Fa Vest
linjeblok
stigning K

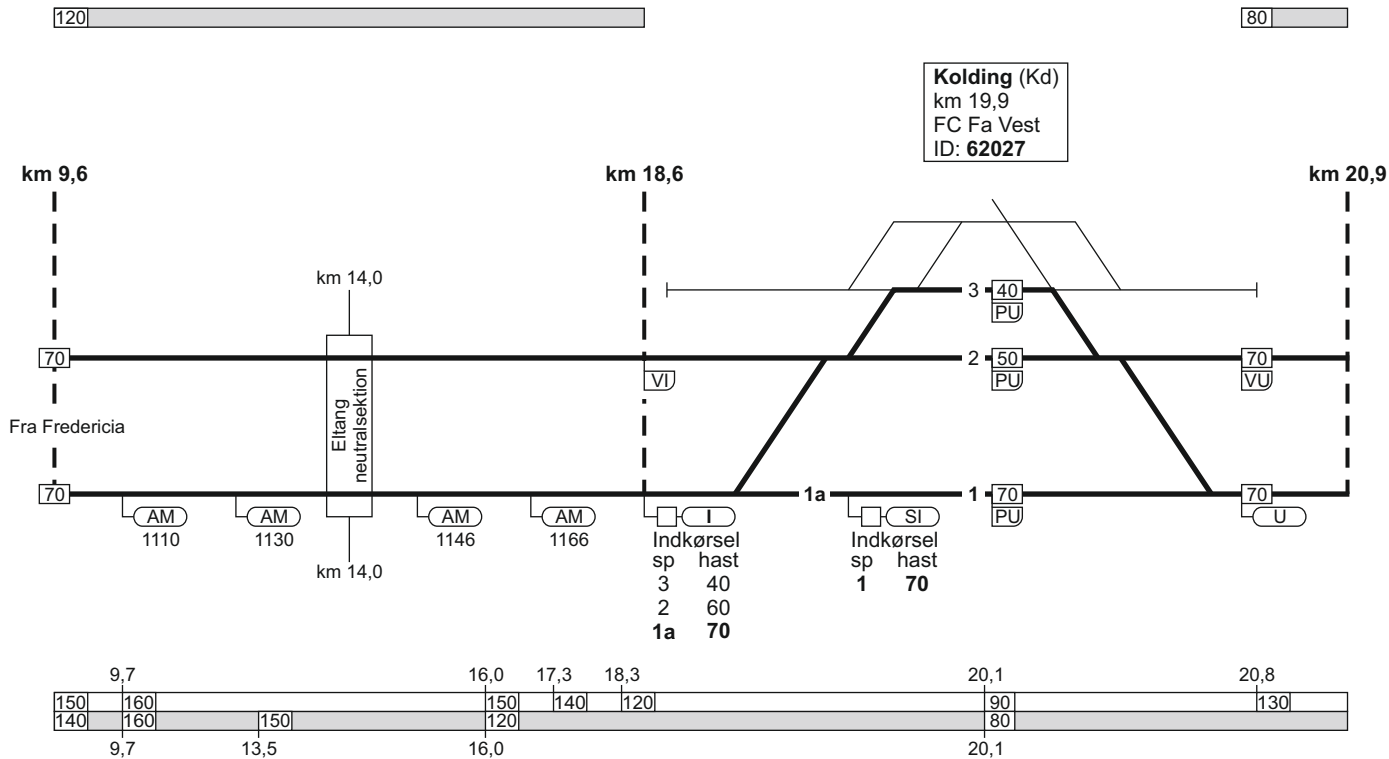

26. Fredericia - Padborg

17.03.2022

FC Fa Vest
linjeblok
stigning H

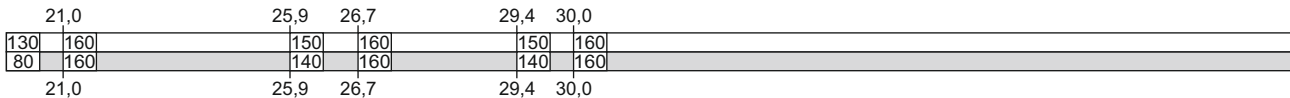
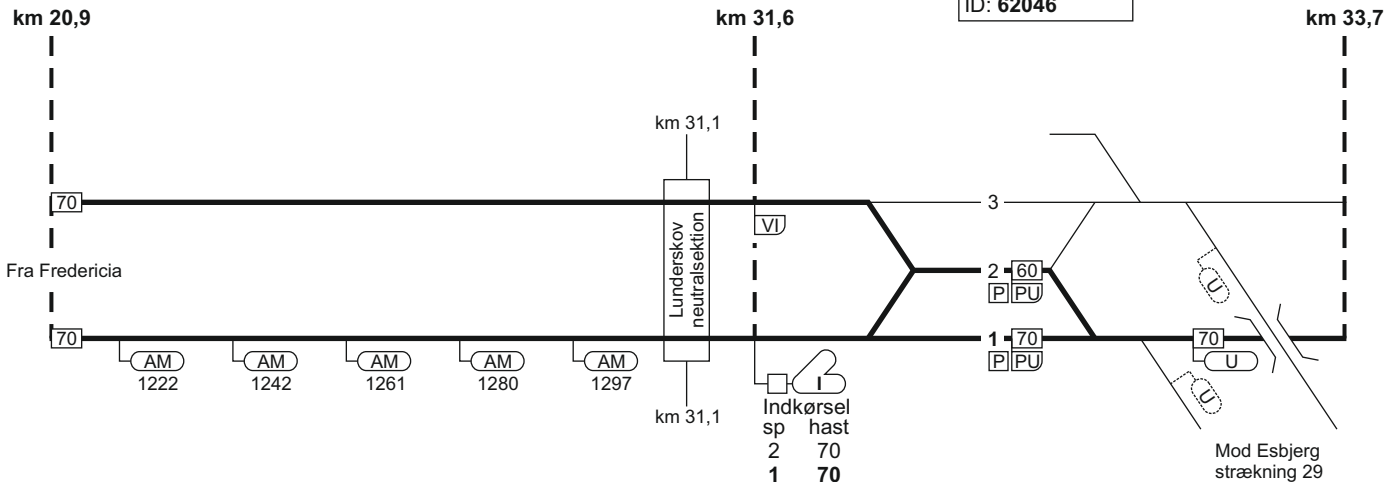

2056

TIB-S

26. Fredericia - Padborg

545 - 11

26. Fredericia - Padborg

FC Fa Syd
linjeblok / vekselspor
stigning K

12.12.2022

TIB-S

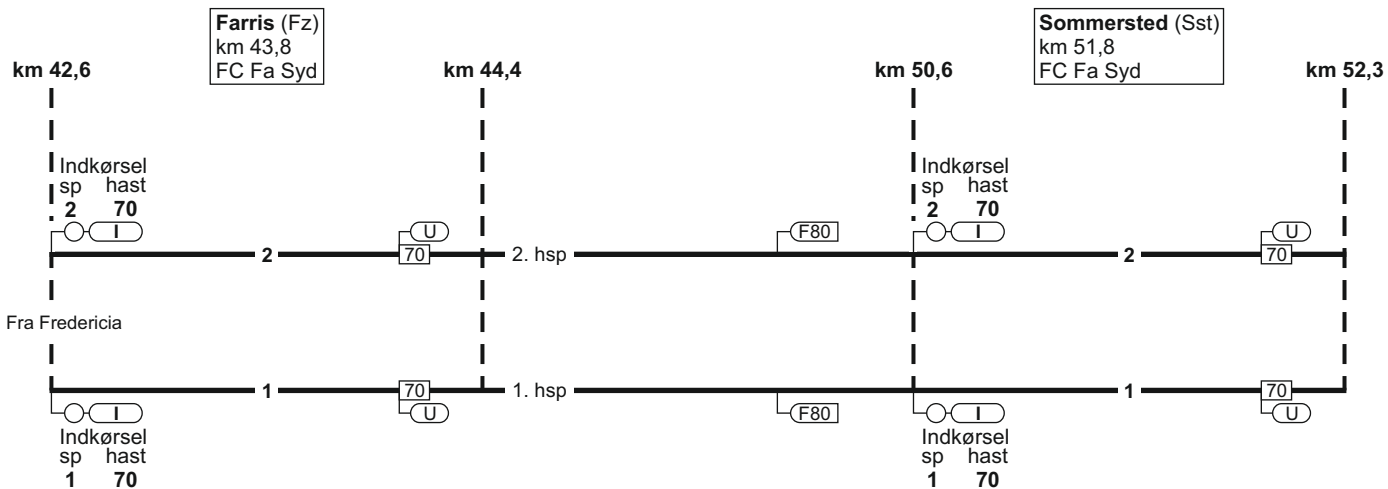

26. Fredericia - Padborg

2222



547 - 10

26. Fredericia - Padborg

FC Fa Syd
linjeblok / vekselspor
stigning J

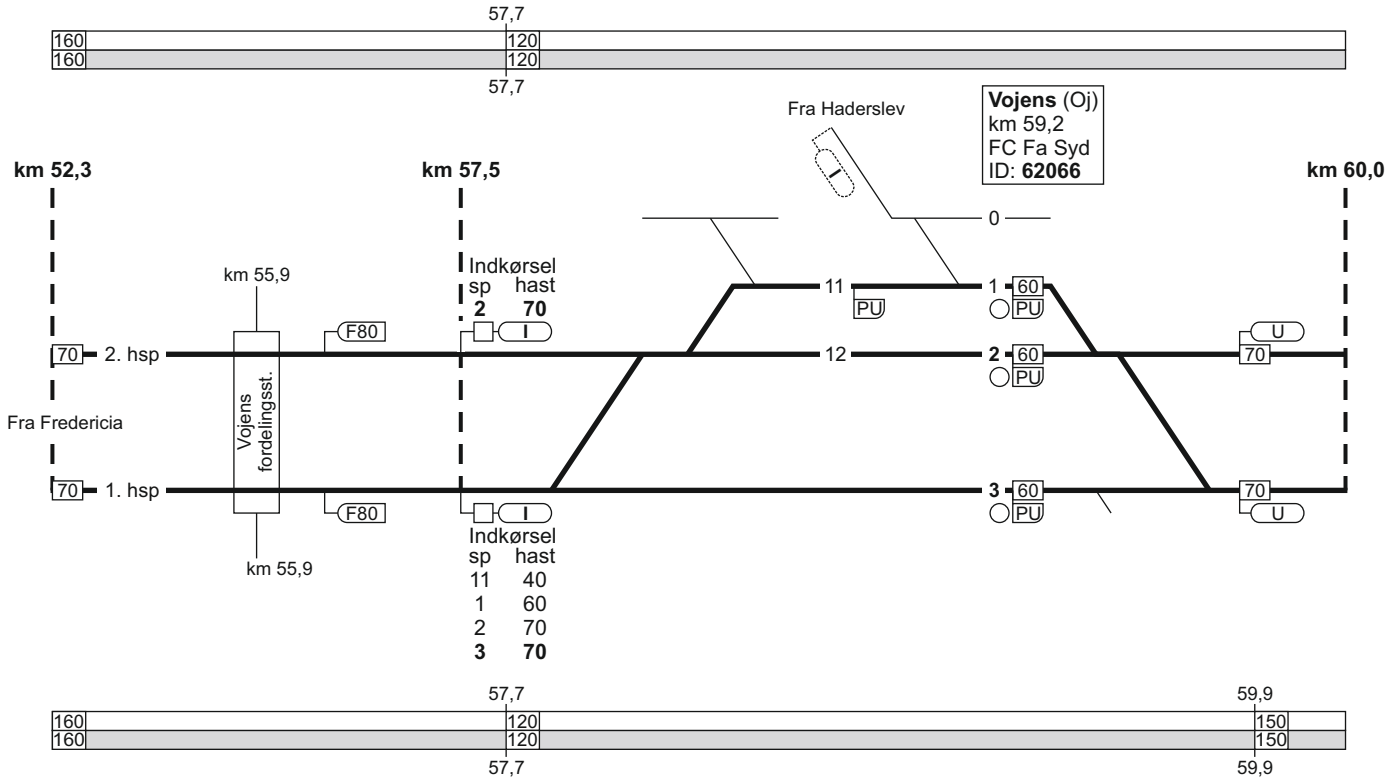

26. Fredericia - Padborg

FC Fa Syd
linjeblok / vekselspor
stigning J

12.12.2022

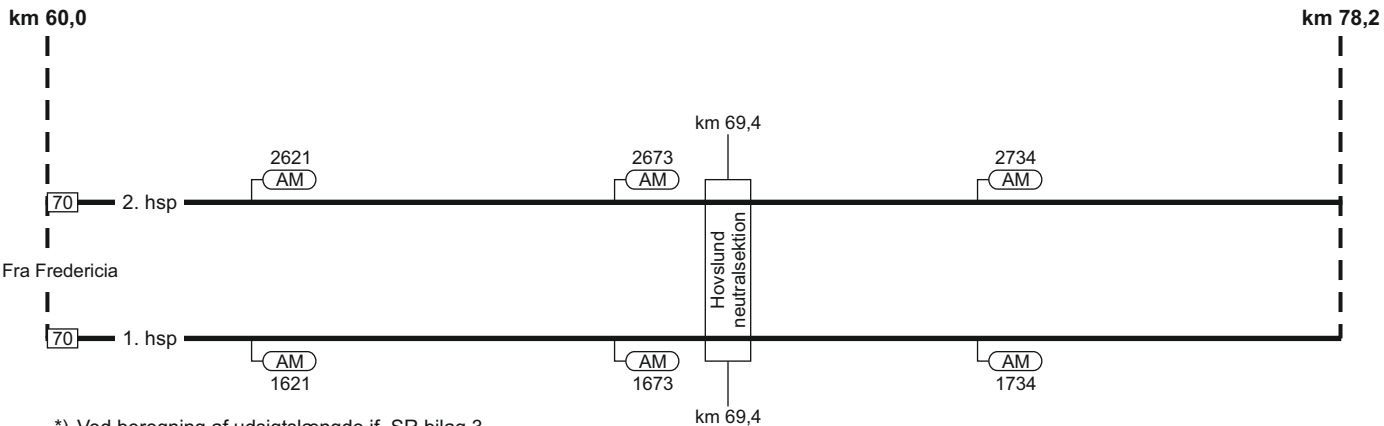
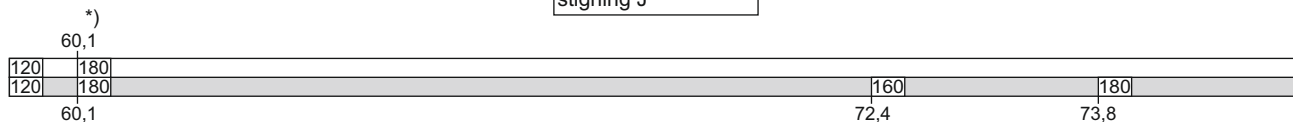

*) Ved beregning af udsigtslængde jf. SR bilag 3, anvendes tophastighed 200 km/t.

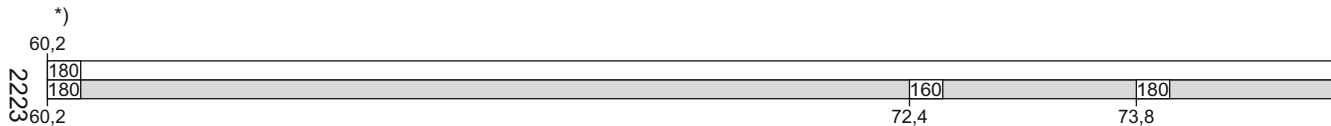

26. Fredericia - Padborg

FC Fa Syd
linjeblok / vekselspor
stigning L

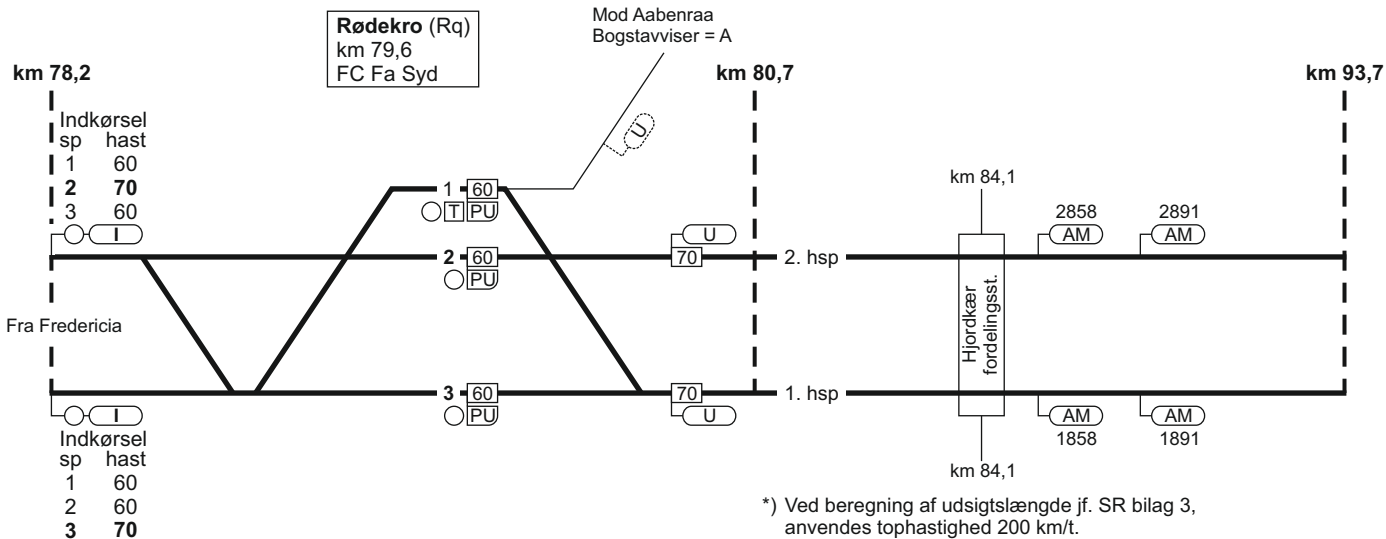
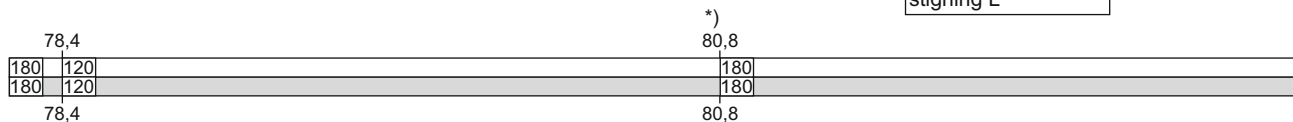

*) Ved beregning af udsigtslængde jf. SR bilag 3, anvendes tophastighed 200 km/t.

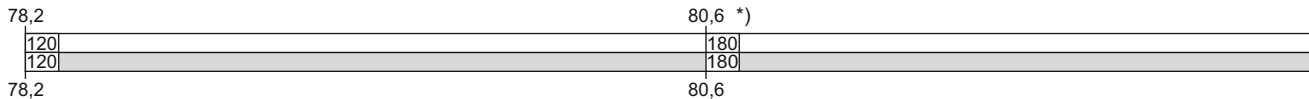

26. Fredericia - Padborg

12.12.2022

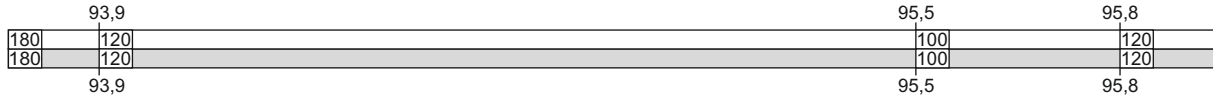

km 93,7

Indkørsel	sp	hast
5	60	
4	60	
3	70	
2	60	
1	60	

Tinglev (Te)
 km 95,3
 overgangsstation
 FC Fa Syd
 ID: 67600

Fra Fredericia

Indkørsel	sp	hast
5	60	
4	60	
3	60	
2	70	
1	60	

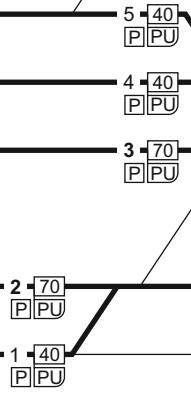

Mod Sønderborg
 strækning 28

Ovk 200
 km 95,9

93,7
 2224
 93,7

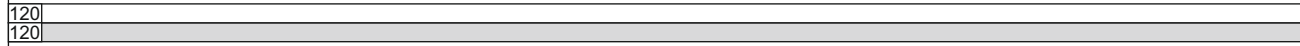

TIB-S

26. Fredericia - Padborg

551 - 10

26. Fredericia - Padborg

FC Fa Syd
linjeblok
stigning L

FC Fa Syd
linjeblok
stigning K

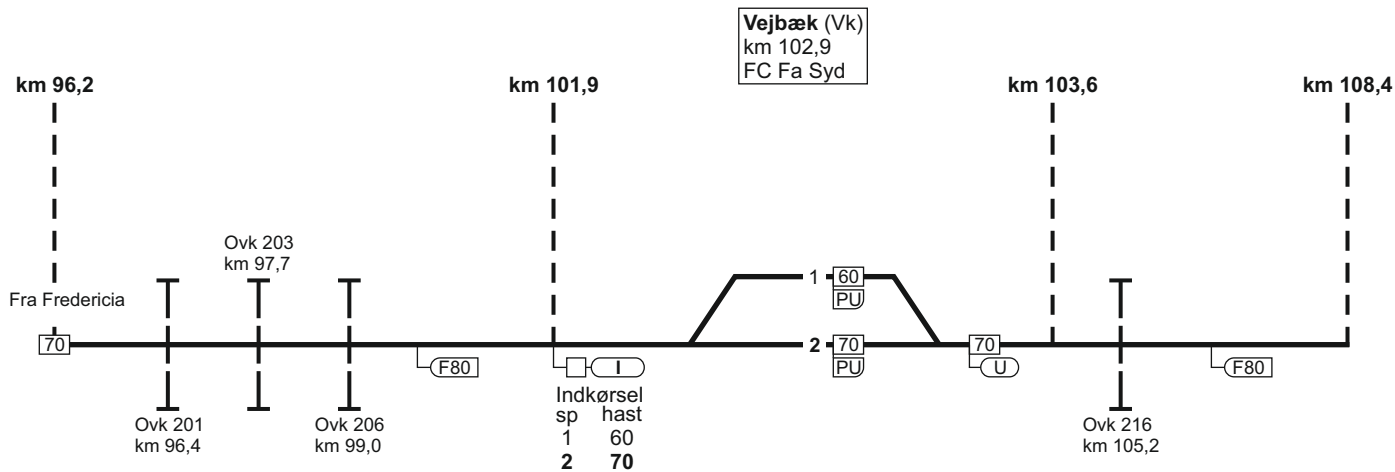

120	
120	

26. Fredericia - Padborg

24.05.2017

Padborg (Pa)
 km 109,7
 overgangsstation
 ID: 67400

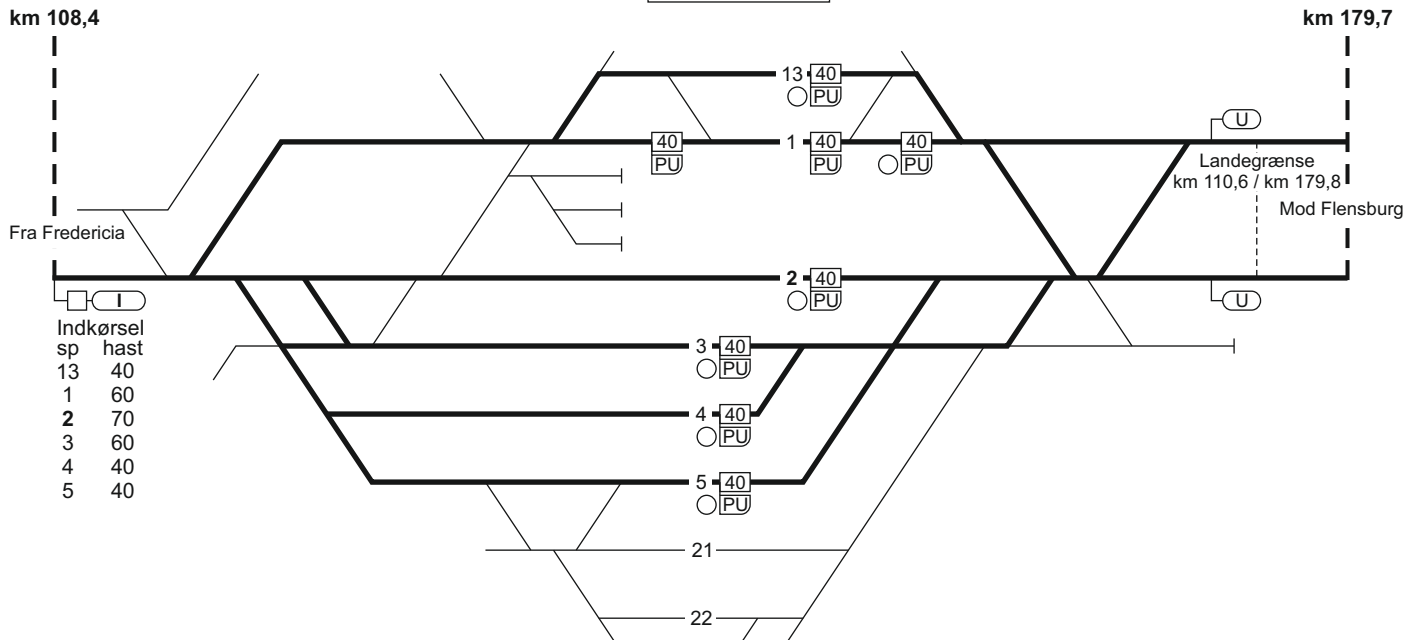

TIB-S

26. Fredericia - Padborg

553 - 5

26. Padborg - Fredericia

554 - 5

Padborg (Pa)
 km 109,7
 overgangsstation
 ID: 67400

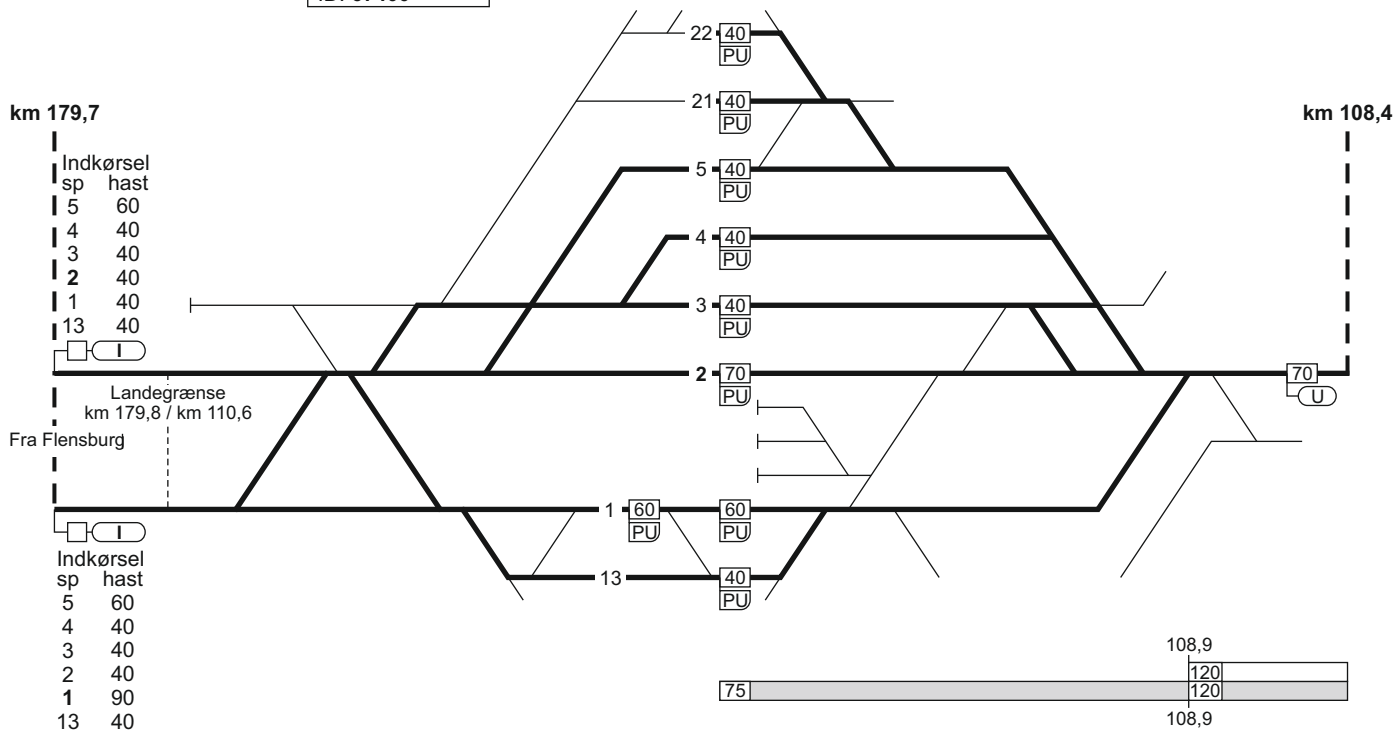

26. Padborg - Fredericia

TIB-S

26. Padborg - Fredericia

12.12.2022

FC Fa Syd
linjeblok
stigning M

FC Fa Syd
linjeblok
stigning L

Vejbæk (Vk)
km 102,9
FC Fa Syd

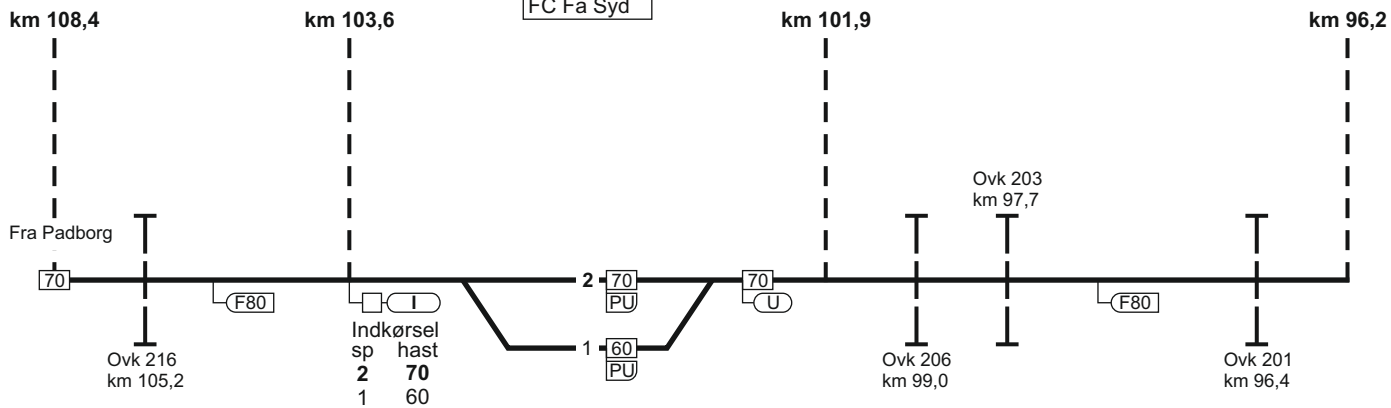

TIB-S

26. Padborg - Fredericia

555 - 9

2225

120	
120	

26. Padborg - Fredericia

556 - 9

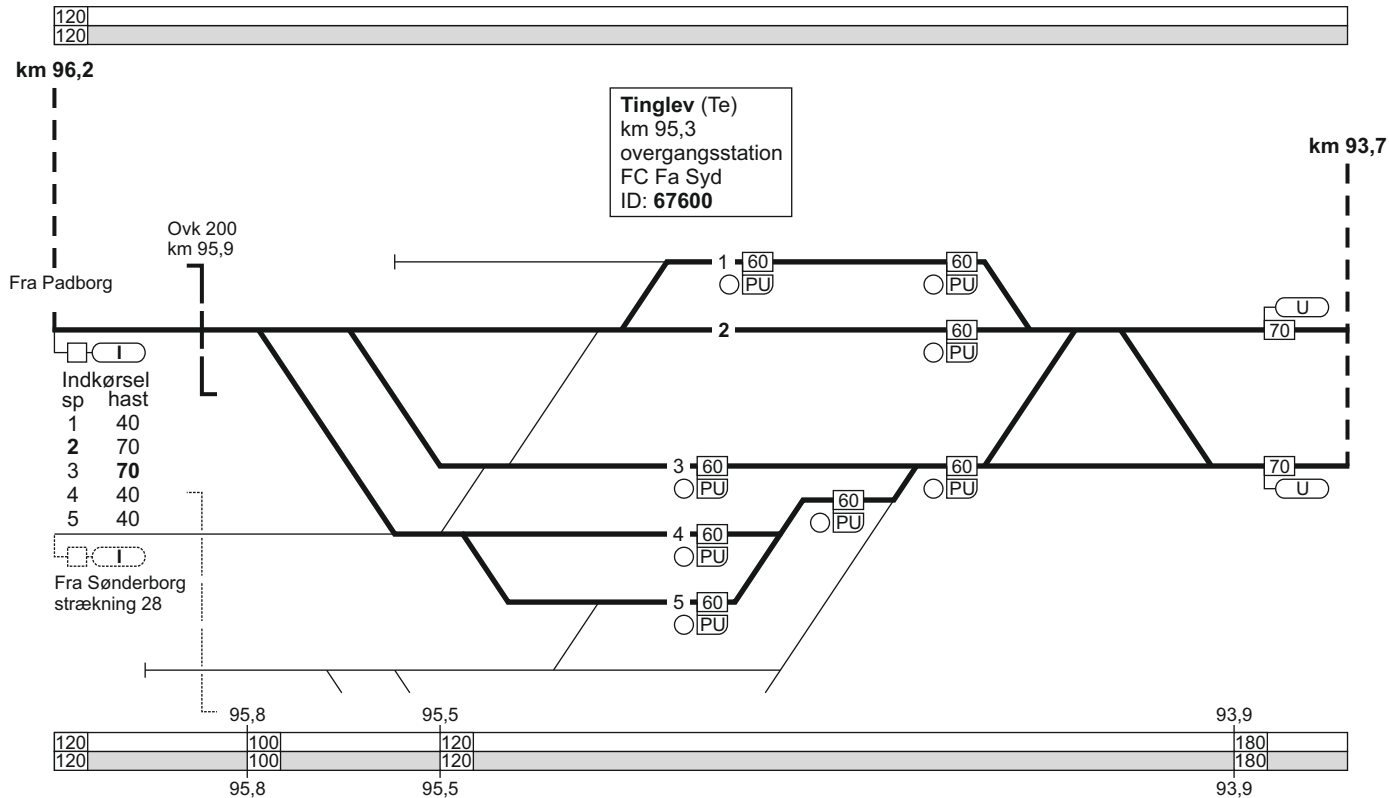

26. Padborg - Fredericia

TIB-S

26. Padborg - Fredericia

FC Fa Syd
linjeblok / vekselspor
stigning K

12.12.2022

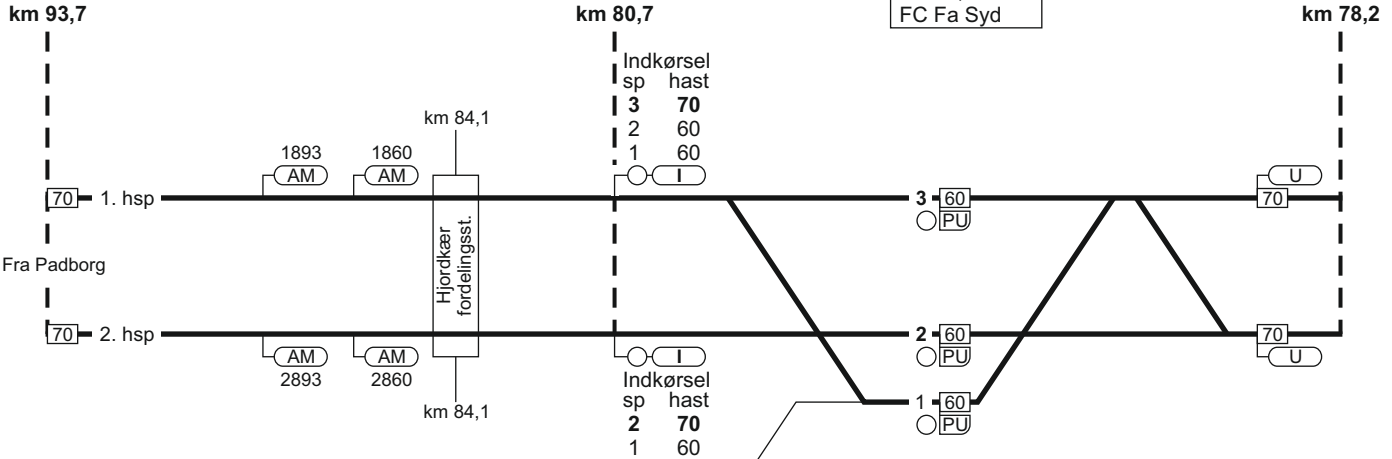
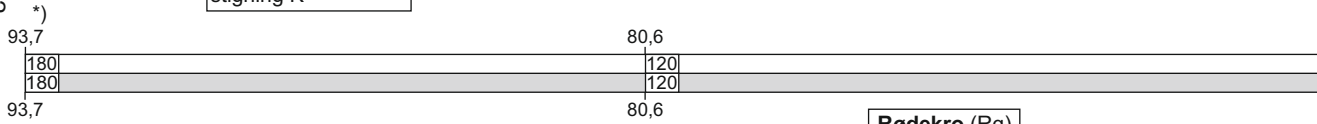

Rødekro (Rq)
km 79,6
FC Fa Syd

*) Ved beregning af udsigtslængde jf. SR bilag 3,
anvendes tophastighed 200 km/t.

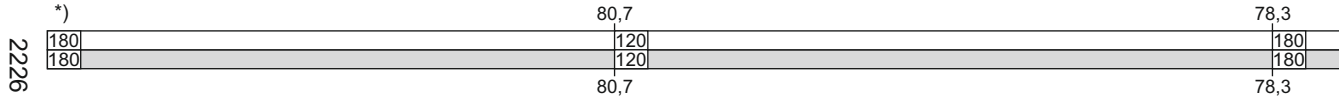

2226

26. Padborg - Fredericia

FC Fa Syd
linjeblok / vekselspor
stigning K

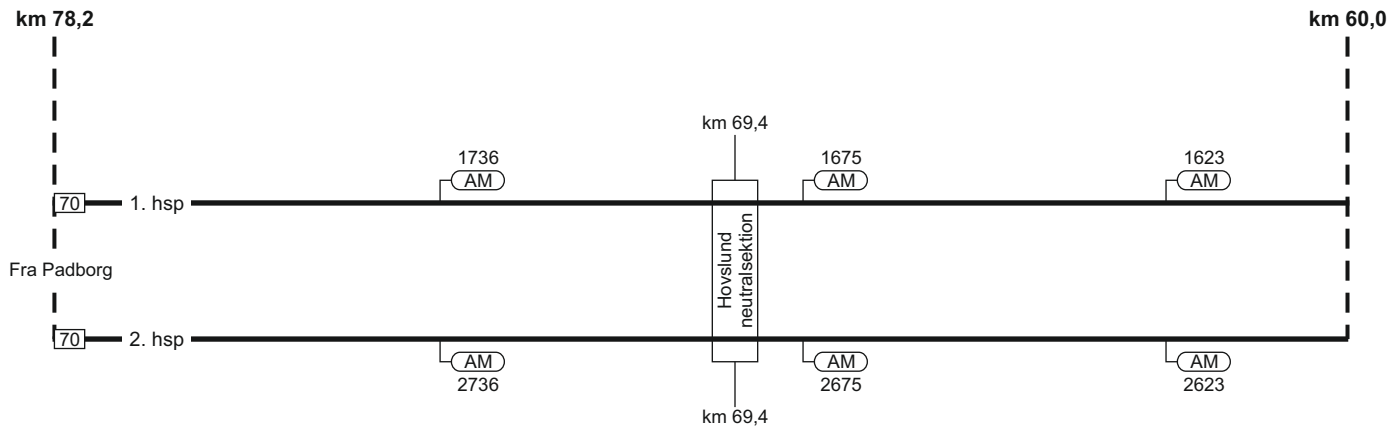
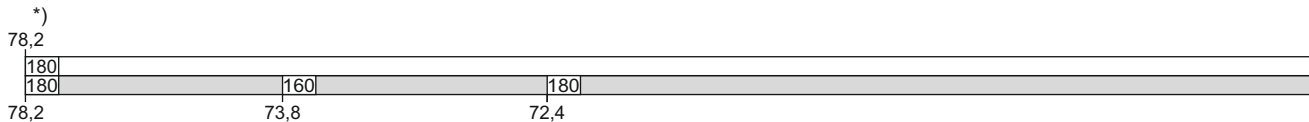

*) Ved beregning af udsigtslængde jf. SR bilag 3, anvendes tophastighed 200 km/t.

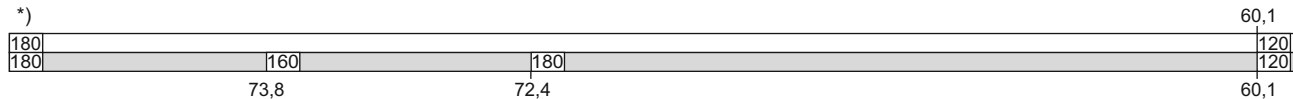

26. Padborg - Fredericia

12.12.2022

TIB-S

FC Fa Syd
linjeblok / vekselspor
stigning L

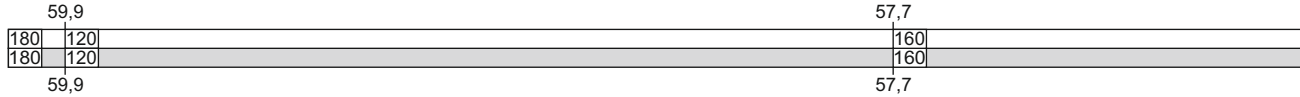

km 60,0

Vojens (Oj)
km 59,2
FC Fa Syd
ID: 62066

km 57,5

km 52,3

Indkørsel	sp	hast
3	70	
2	60	
12	60	
1	40	
11	60	

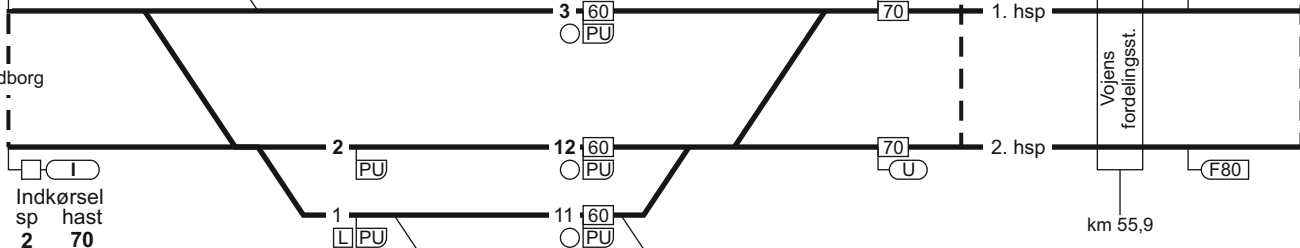

Indkørsel	sp	hast
2	70	
12	70	
1	40	
11	60	

Mod Haderslev
bogstavviser = H

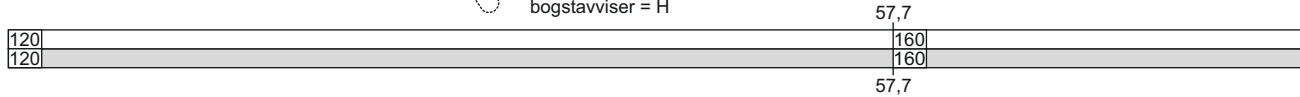

2227

26. Padborg - Fredericia

559 - 9

26. Padborg - Fredericia

FC Fa Syd
linjeblok / vekselspor
stigning J

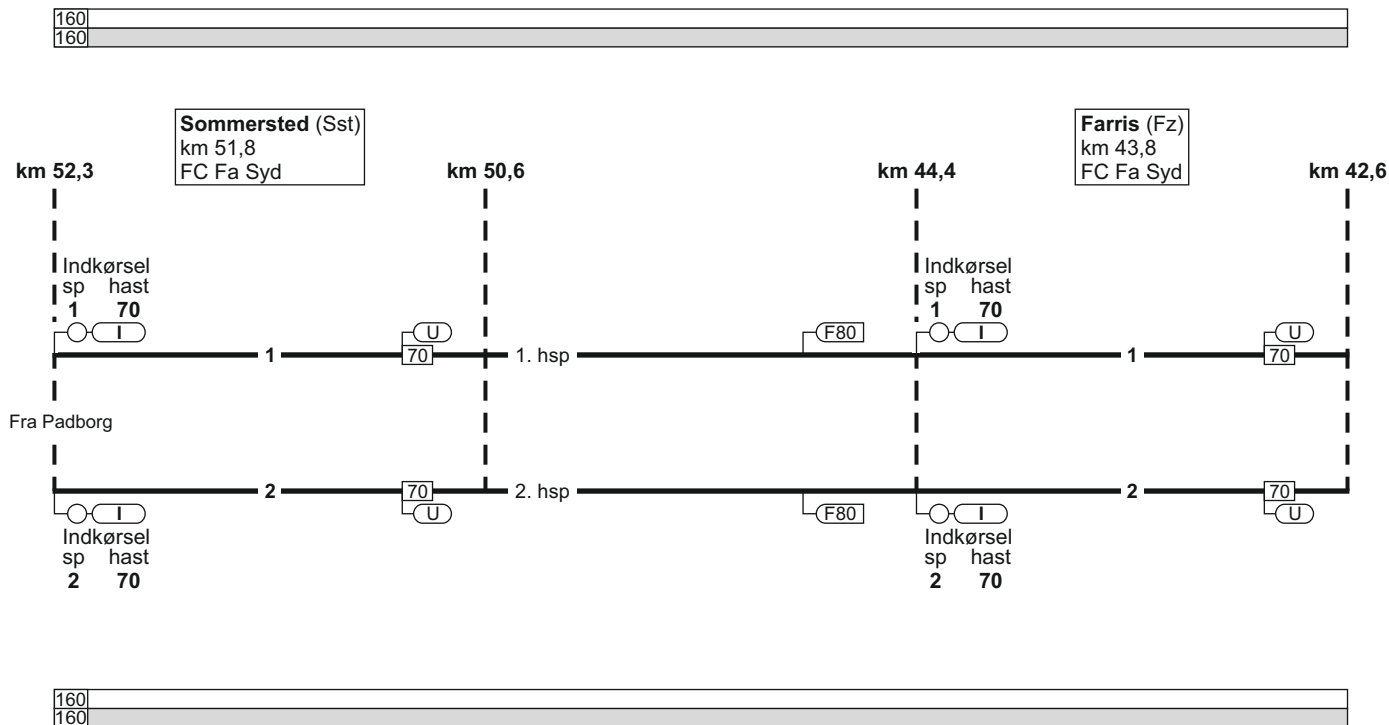

26. Padborg - Fredericia

17.03.2017

FC Fa Syd
linjeblok / vekselspor
stigning J

FC Fa Syd
linjeblok
(kun højre spor)
stigning J

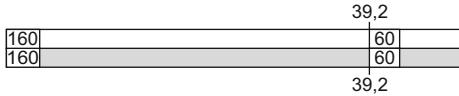

Vamdrup (Vm)
km 38,8
FC Fa Syd
ID: 62056

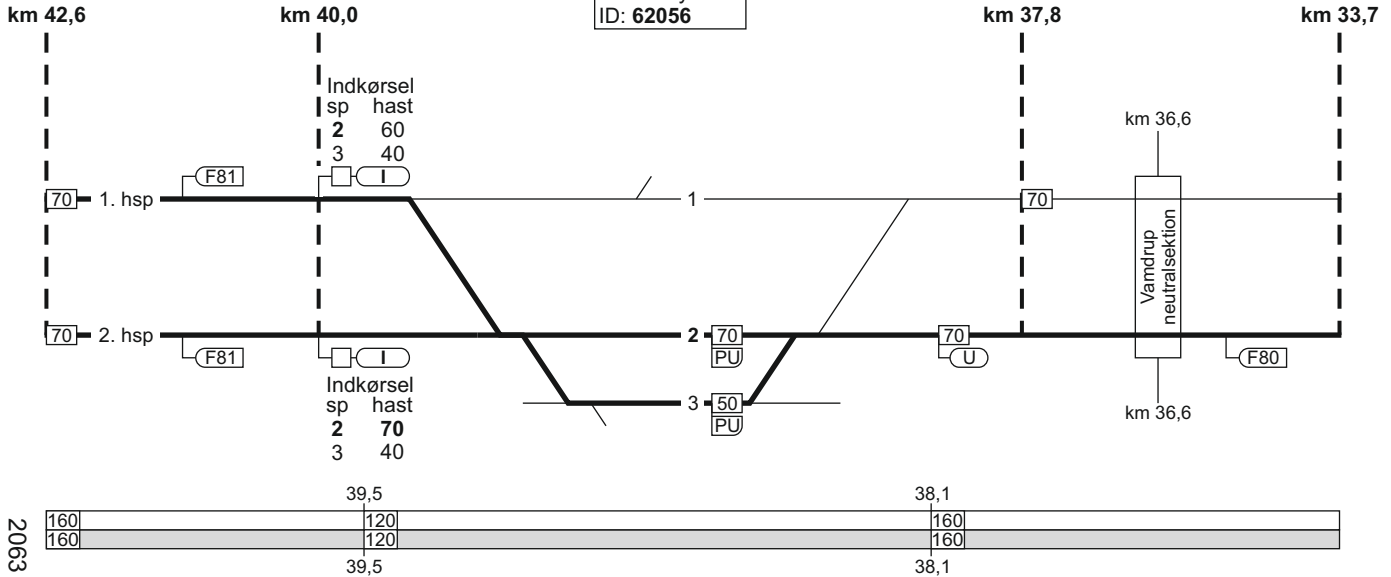

2063

TIB-S

26. Padborg - Fredericia

561 - 12

26. Padborg - Fredericia

FC Fa Vest
linjeblok
stigning J



Lunderskov (Lk)
km 32,8
overgangsstation
FC Fa Vest
ID: 62046

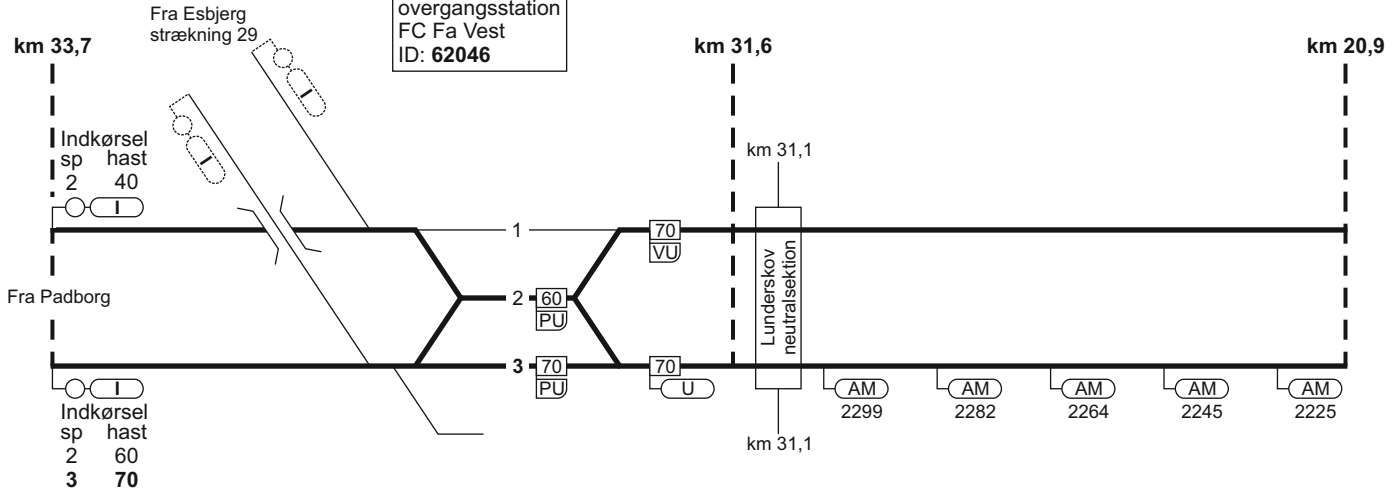

26. Padborg - Fredericia

FC Fa Vest
linjeblok
stigning H

120

Kolding (Kd)
km 19,9
FC Fa Vest
ID: 62027

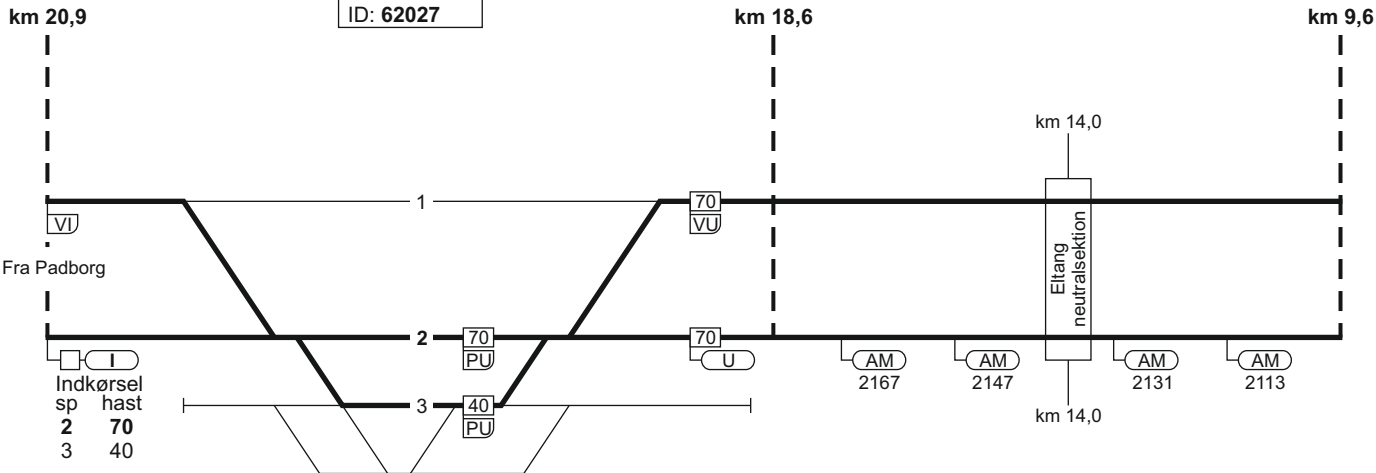

Fra Padborg

Indkørsel
sp hast
2 70
3 40

20,1

18,3 17,3 16,0

9,7



20,1

16,0

13,5

9,7

2228

12.12.2022

TIB-S

26. Padborg - Fredericia

563 - 7

26. Padborg - Fredericia

564 - 7

Taulov (TI)
 km 8,6
 overgangsstation
 FC Fa Vest
 ID: 66900

FC Fa Vest
 linjeblok
 stigning K

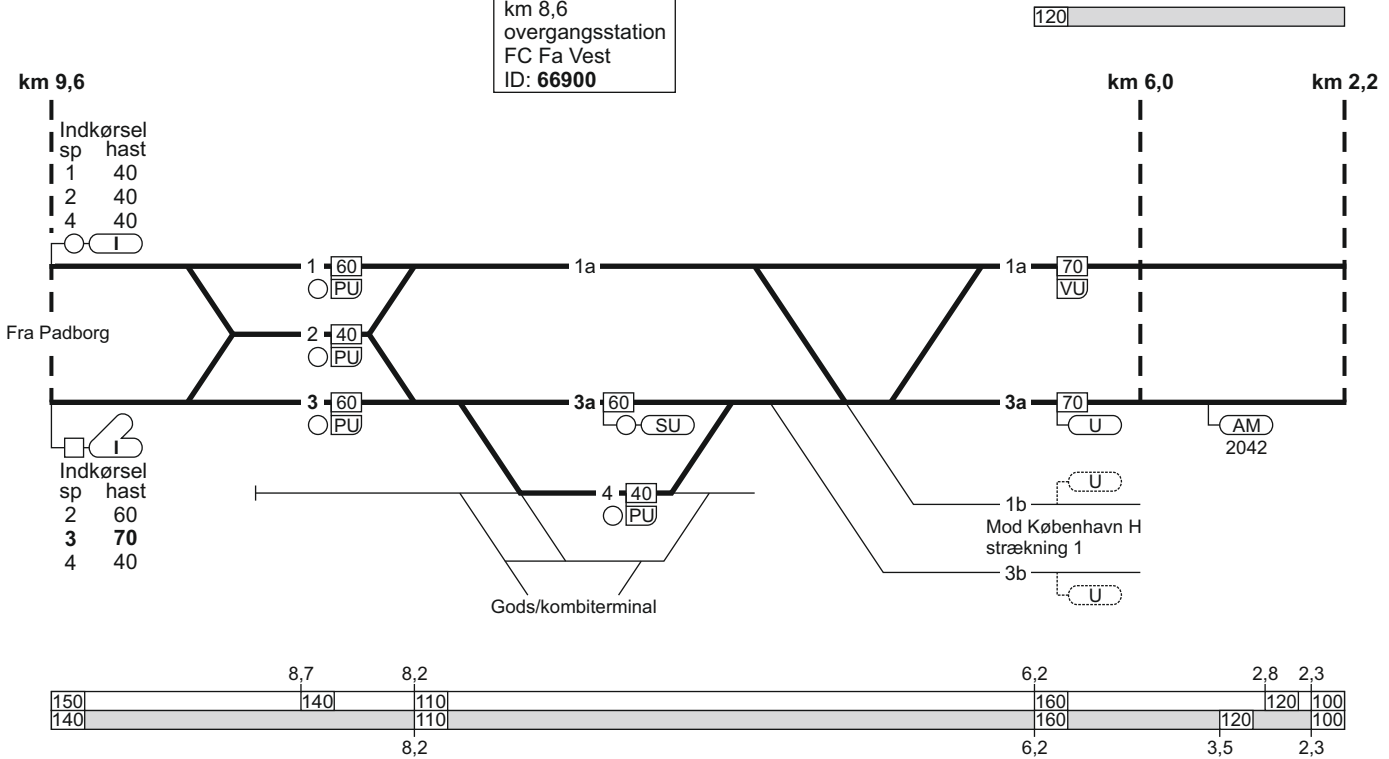

26. Padborg - Fredericia

TIB-S

26. Padborg - Fredericia

10.05.2019

km 2,2

Fredericia (Fa)
km 0,0
overgangsstation
ID: 62000

Indkørsel
sp hast
10 70

SI

18

10 PU

9 PU

8 PU

7 PU

Fra Padborg

Mod Aarhus H
strækning 23

Indkørsel
Indtil SI
70 km/t

Fra København
strækning 1

20

21

16

6 PU

5 PU

4 PU

3 PU

2 PU

Indkørsel
sp hast
5 40
4 40
3 70
2 60

Godsstation

Sporrammeplads

15

13

0,9

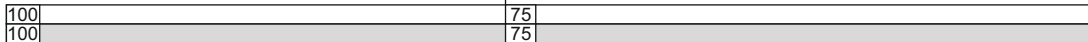

0,9

1501

26. Fredericia - Padborg

Togekspeditionssted 1	Togfølgestation 2	Sporbenyttelse 3	Standsningssted 4	Kmp/FC telefonnummer 5
Fredericia			<p>Ved indkørsel fra Taulov MF-tog, som skal sammenkobles i spor 10: Først ankommende togdel skal standse ud for standsningsmærke anbragt til venstre for sporet. G- og M-tog skal køre helt frem til togvejens endepunkt.</p>	<p>Kmp: 82 27 23 05 GSM-R: 81 99 12 20 FC: Fa - Lk 82 27 25 15 GSM-R: 81 99 12 24 Lk (ekskl.) - Pa (ekskl.) 82 27 25 14 GSM-R: 81 99 12 26</p>
Taulov				<p>GSM-R: 81 99 12 69</p>

Togekspeditionssted 1	Togfølgestation 2	Sporbenyttelse 3	Standsningssted 4	Kmp/FC telefonnummer 5
Kolding			<p>Ved indkørsel fra Lunderskov Tog som skal sammenkobles i spor 2: Først ankomende togdel skal standse ud for "200-metermærket" (SR-mærke 17.20.), hvis togdelen består af 1 togsæt. Først ankomende togdel skal standse ud for "S-mærket" (SR-mærke 17.18.), hvis togdelen består af 2 togsæt.</p> <p>Ved indkørsel fra Taulov Tog som skal sammenkobles i spor 2: Tog skal standse umiddelbart foran Dv-signal 21.</p>	GSM-R: 81 99 12 27
Tinglev				GSM-R: 81 99 12 76
Padborg				<p>Kmp: 82 27 28 11</p> <p>GSM-R: 81 99 12 74</p>

28. Sønderborg - Tinglev

Strækningshastighed:

Delstrækning	Strækningshastighed (km/t)
Sønderborg - Tinglev	100

28. Sønderborg - Tinglev

FC Fa Syd
linjeblok
stigning F

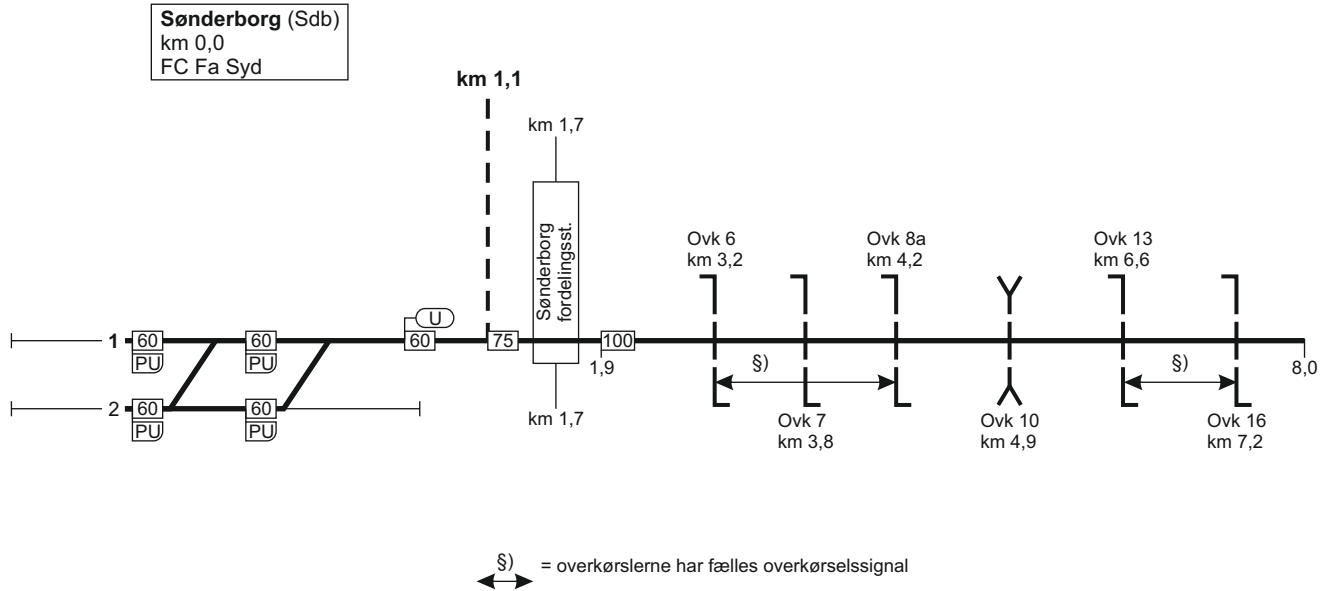

28. Sønderborg - Tinglev

FC Fa Syd
linjeblok
stigning F

17.03.2022

TIB-S

28. Sønderborg - Tinglev

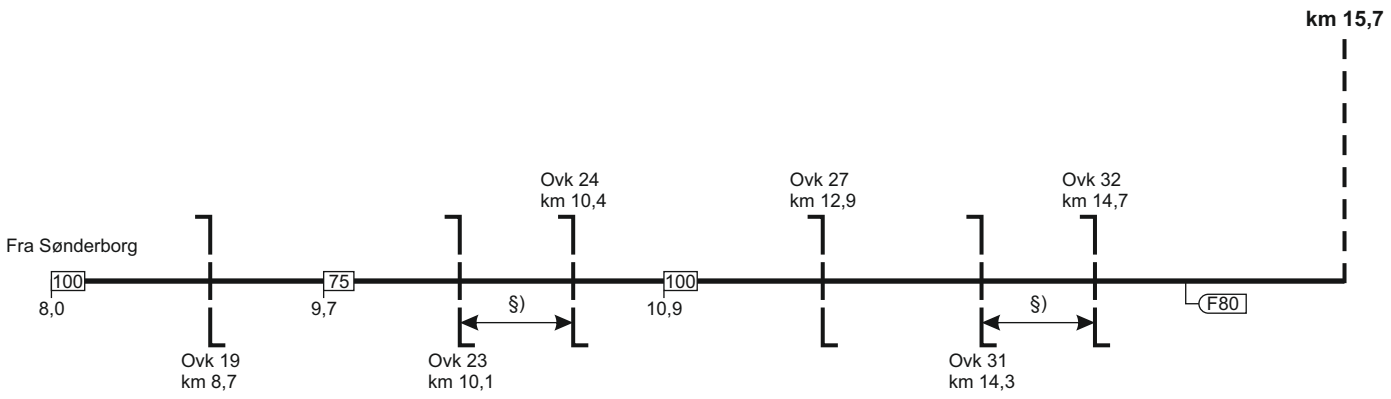

§) = overkørslerne har fælles overkørselssignal

2066

603 - 4

28. Sønderborg - Tinglev

FC Fa Syd
linjeblok
stigning E

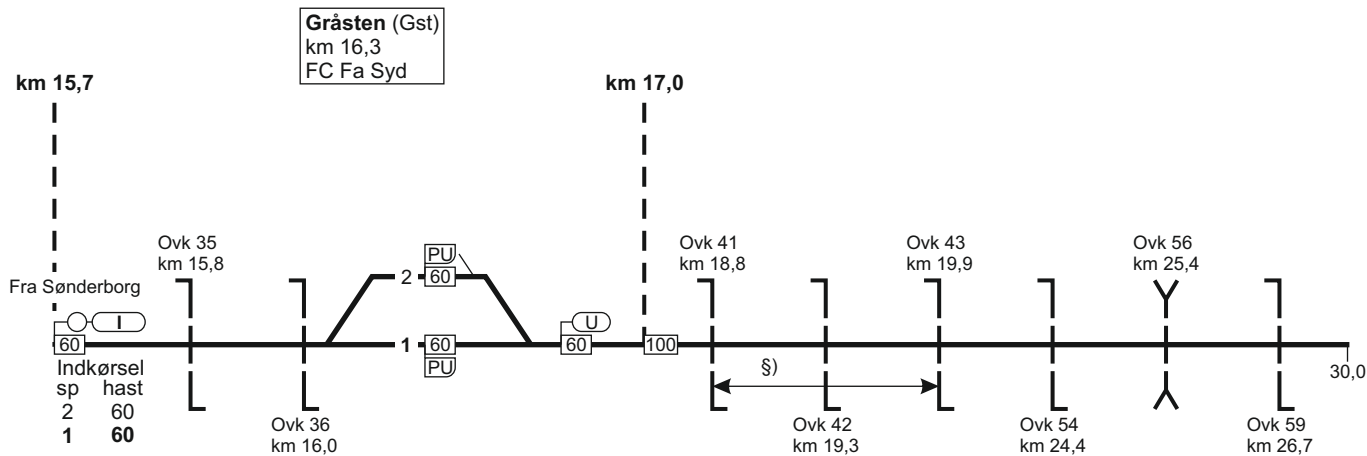

28. Sønderborg - Tinglev

FC Fa Syd
linjeblok
stigning E

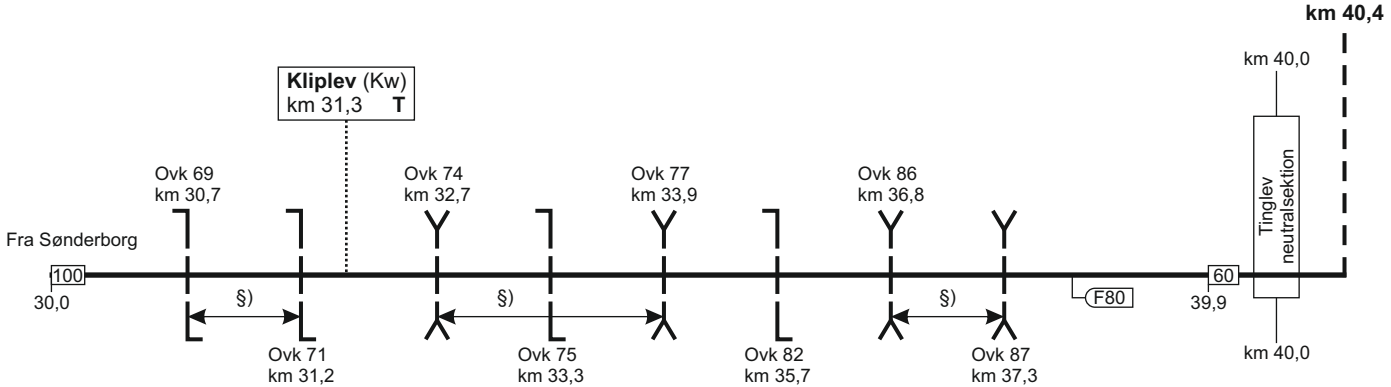

= overkørslerne har fælles overkørselssignal

28. Sønderborg - Tinglev

Tinglev (Te)
 km 41,2
 overgangsstation
 FC Fa
 ID: 67600

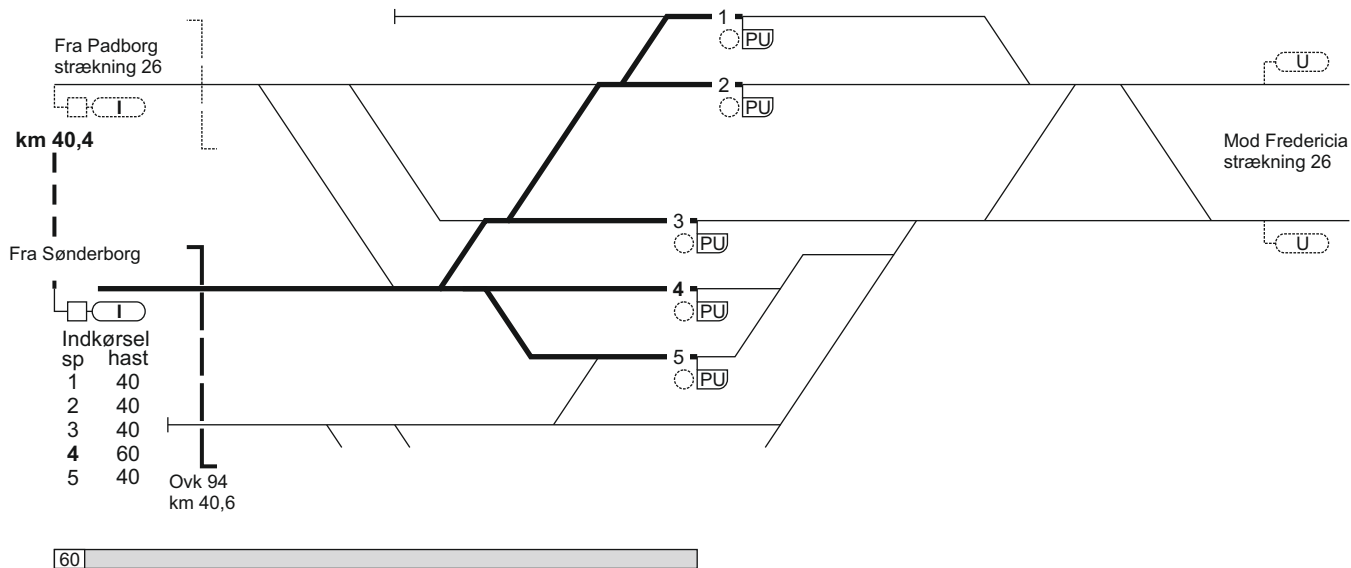

28. Tinglev - Sønderborg

Tinglev (Te)
km 41,2
overgangsstation
FC Fa
ID: 67600

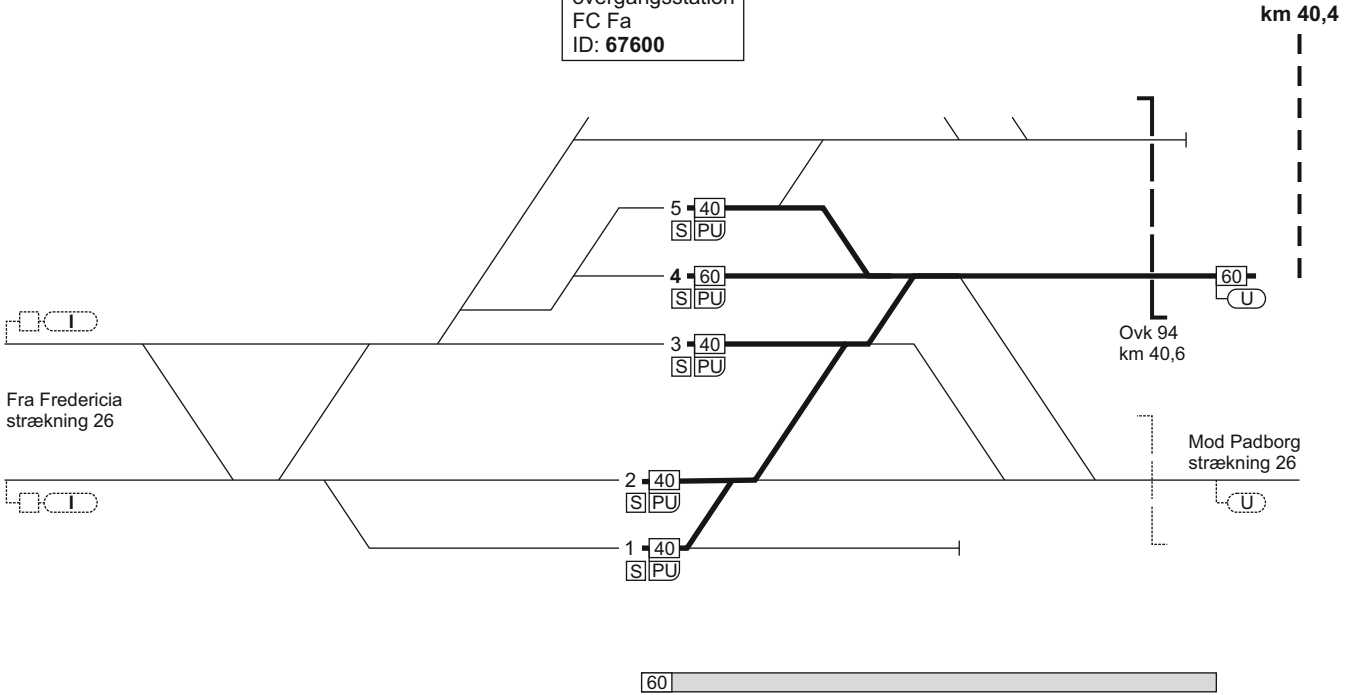

17.03.2022

2068

TIB-S

28. Tinglev - Sønderborg

607 - 7

28. Tinglev - Sønderborg

FC Fa Syd
linjeblok
stigning E

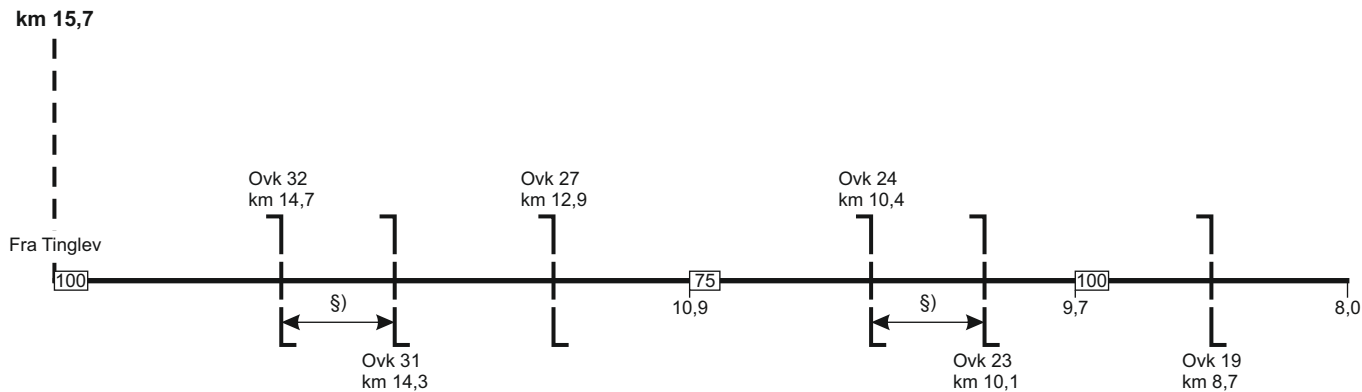

§) = overkørslerne har fælles overkørselssignal

28. Tinglev - Sønderborg

FC Fa Syd
linjeblok
stigning E

Sønderborg (Sdb)
km 0,0
FC Fa Syd

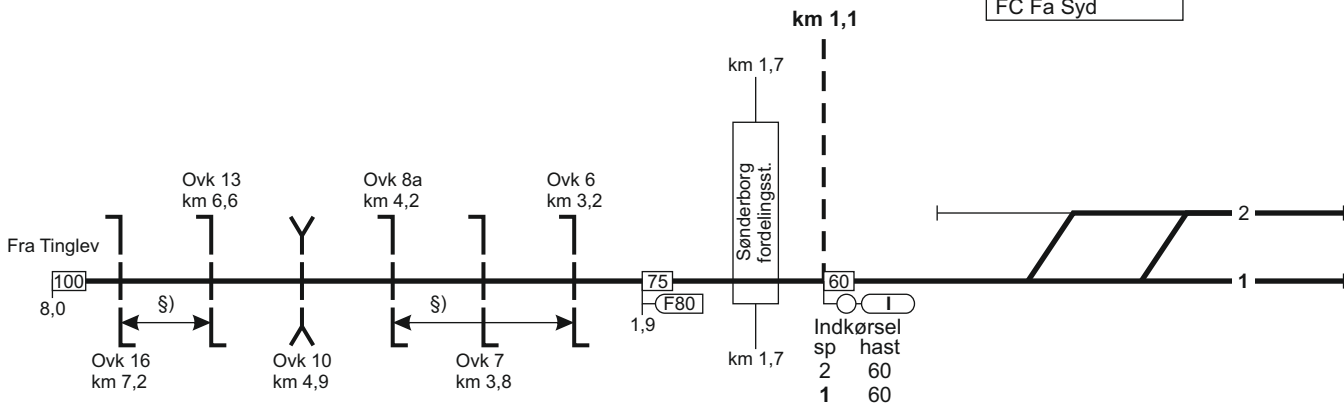

↔ §) = overkørsleme har fælles overkørselssignal

28. Sønderborg - Tinglev

Togekspeditionssted 1	Togfølgestation 2	Sporbenyttelse 3	Standingssted 4	Kmp/FC telefonnummer 5
Fredericia				FC: Sdb - Te 82 27 25 14 GSM-R: 81 99 12 28
Tinglev				GSM-R: 81 99 12 76

29. Lunderskov - Esbjerg

Strækningshastighed:

Delstrækning	Strækningshastighed (km/t)
Lunderskov - Esbjerg	180

29. Lunderskov - Esbjerg

FC Es
linjeblok / vekselspor
stigning J



Lunderskov (Lk)
km 32,8 / 0,0
overgangsstation
FC Fa
ID: 62046

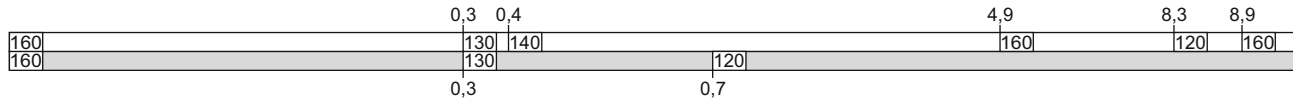
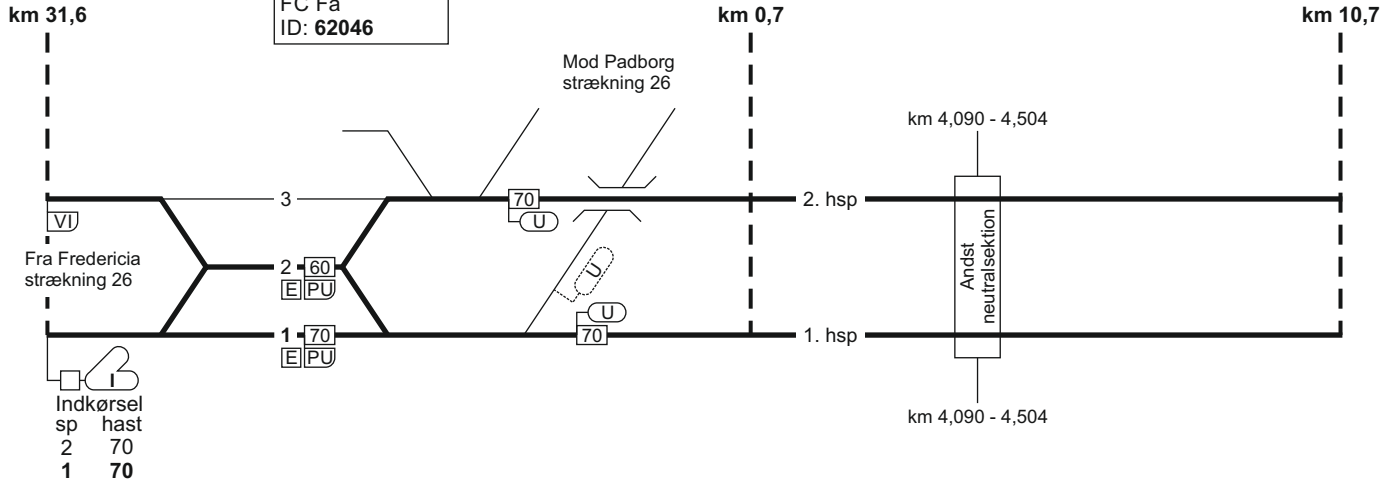

29. Lunderskov - Esbjerg

FC Es
linjeblok / vekselspor
stigning J

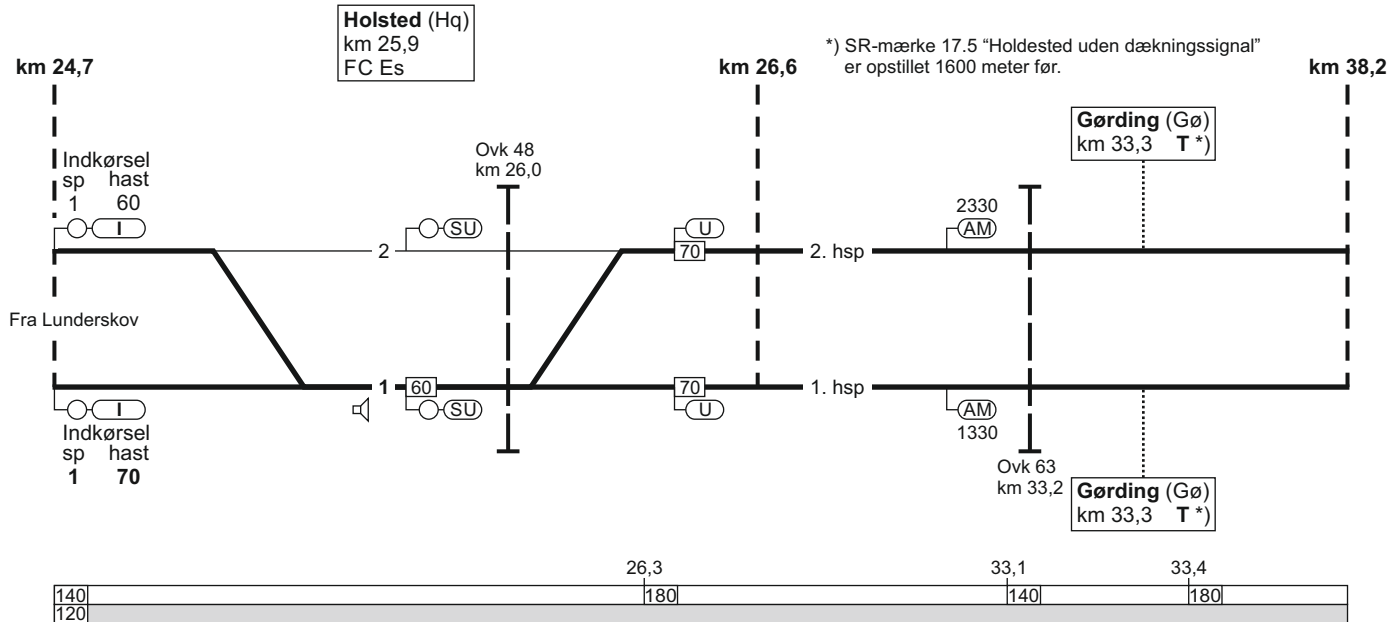

13.12.2020

29. Lunderskov - Esbjerg

FC Es
linjeblok / vekselspor
stigning J

TIB-S

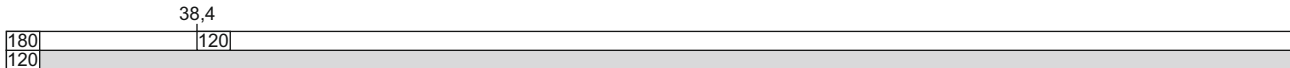

Bramming (Bm)
km 39,3
overgangsstation
FC Es
ID: 65041

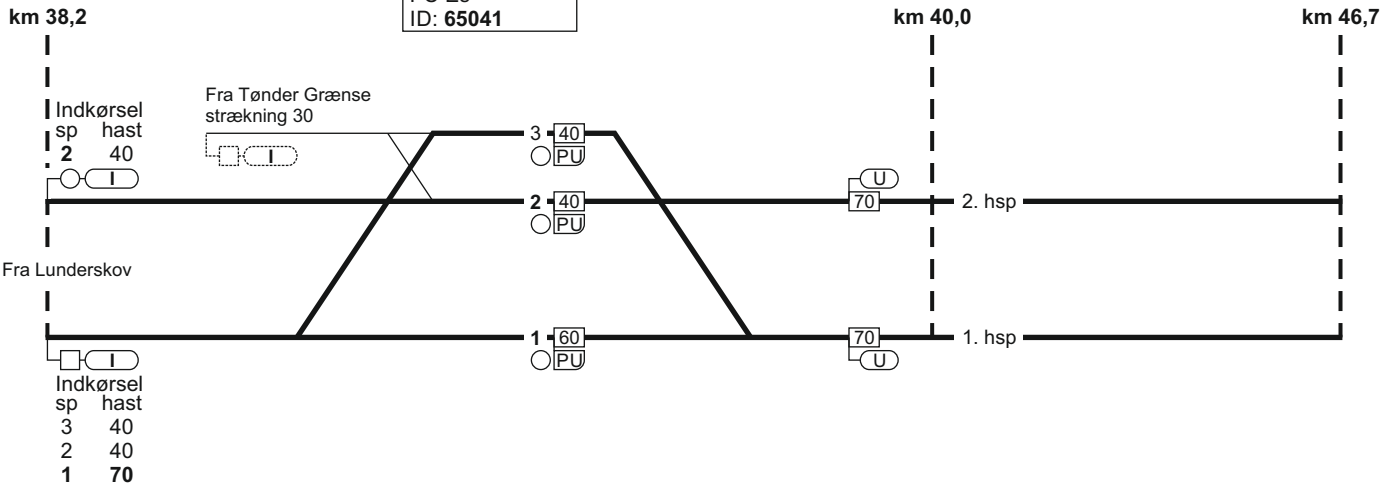

29. Lunderskov - Esbjerg

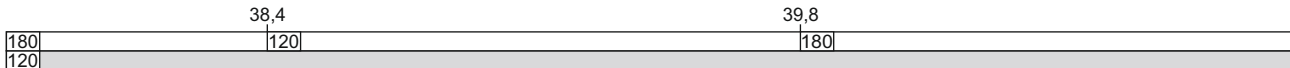

17/50

625 - 10

29. Lunderskov - Esbjerg

FC Es
linjeblok / vekselspor
stigning J

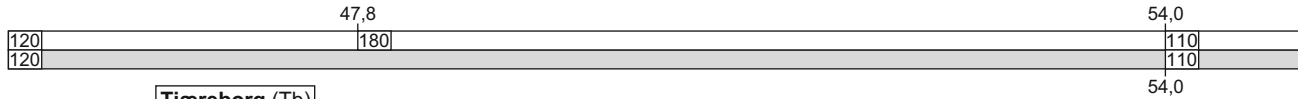

Tjæreborg (Tb)
km 47,4
FC Es

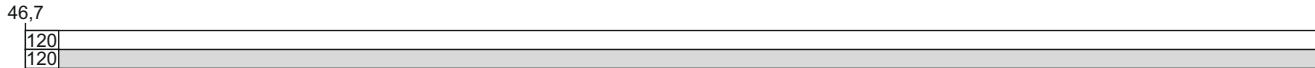
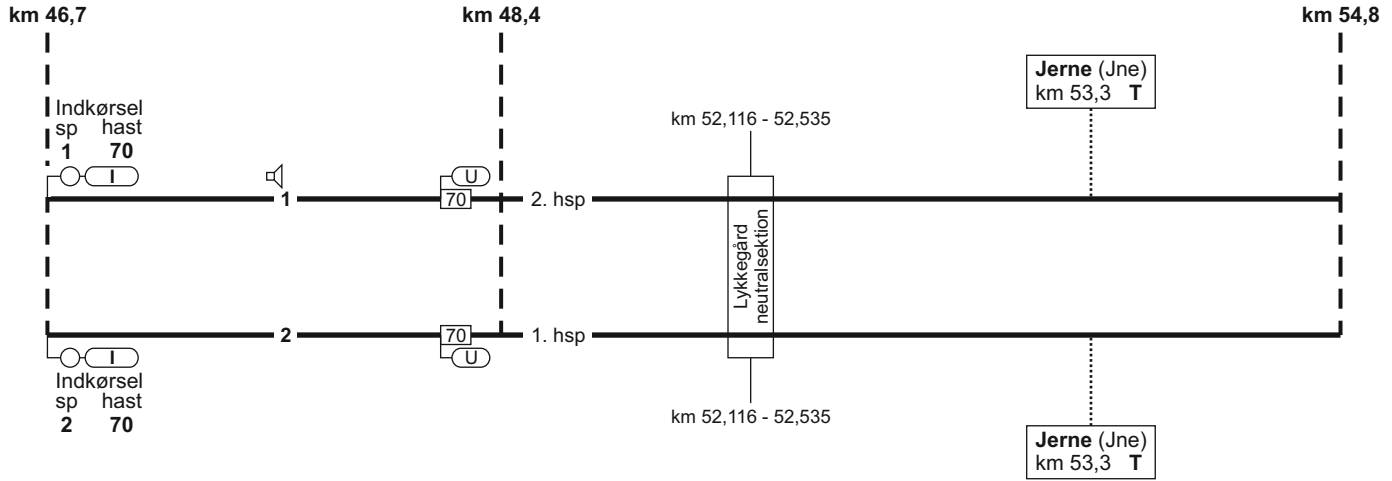

13.12.2020

29. Lunderskov - Esbjerg

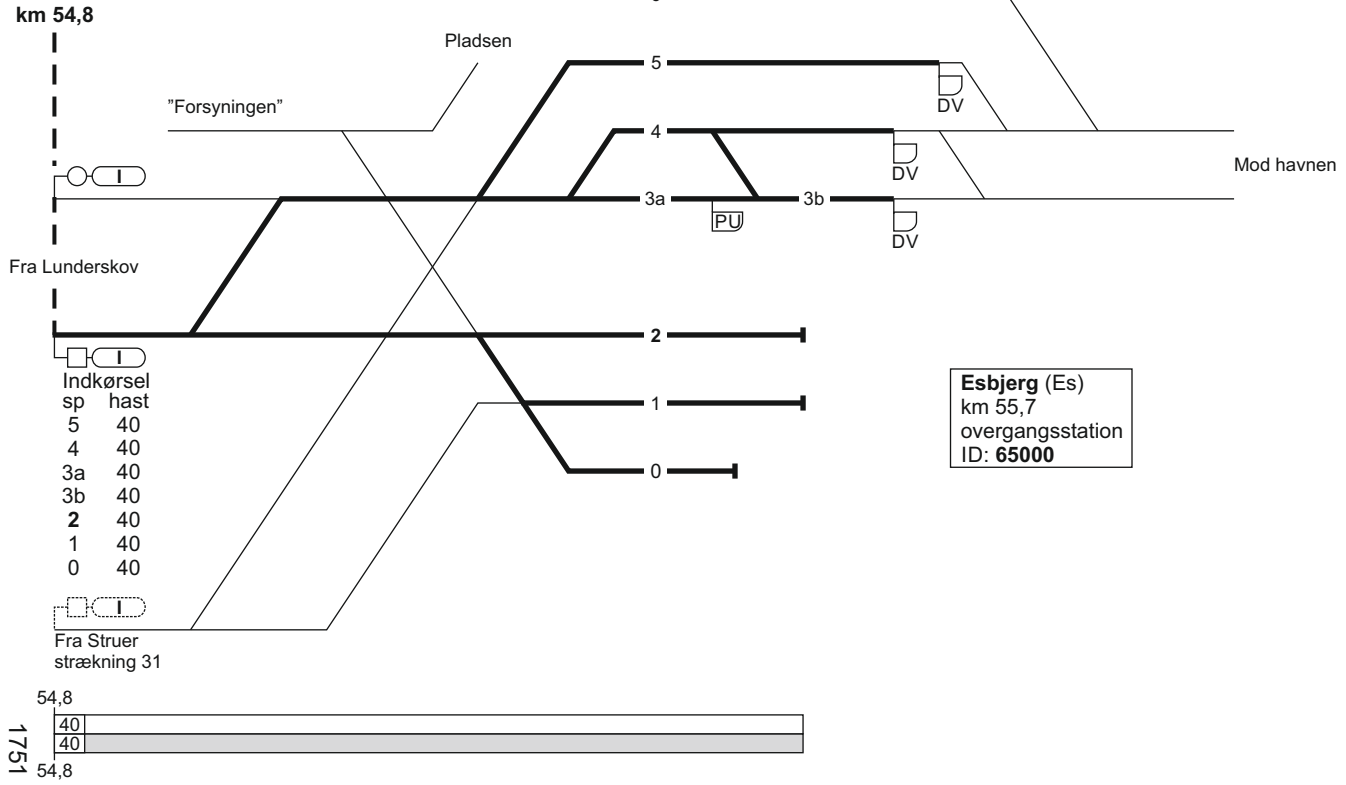

TIB-S

29. Lunderskov - Esbjerg

627 - 10

29. Esbjerg - Lunderskov

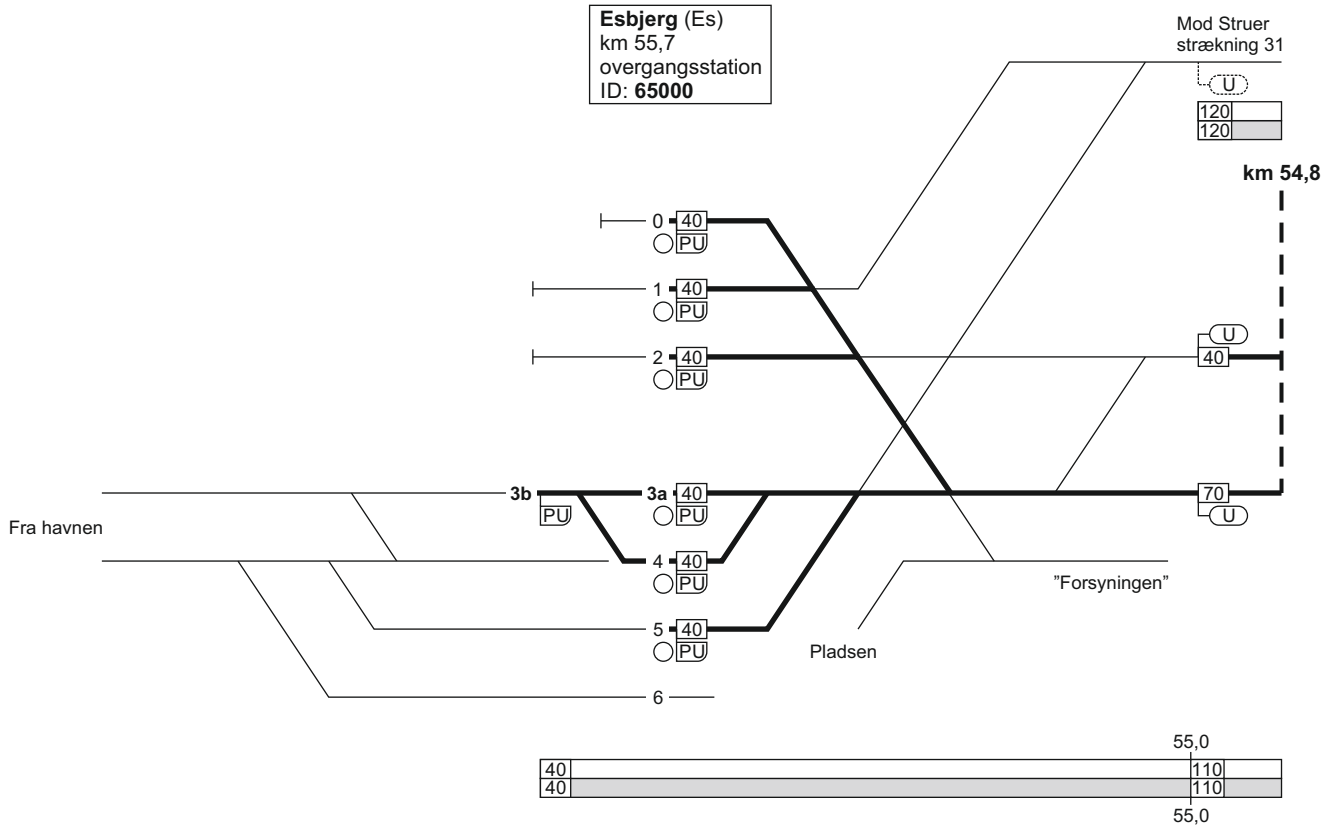

13.12.2020

29. Esbjerg - Lunderskov

FC Es
linjeblok / vekselspor
stigning H

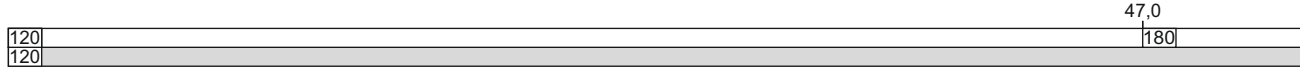

Tjæreborg (Tb)
km 47,4
FC Es

km 54,8 km 48,4 km 46,7

Jerne (Jne)
km 53,3 T

km 52,535 - 52,116

Indkørsel
sp hast
2 70

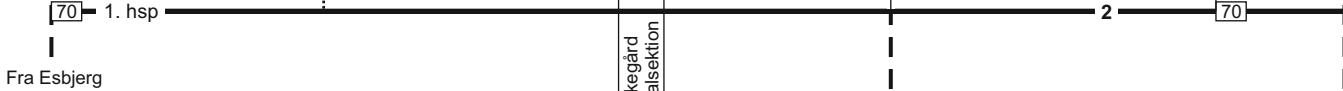

Fra Esbjerg

Jerne (Jne)
km 53,3 T

km 52,535 - 52,116

Indkørsel
sp hast
1 70

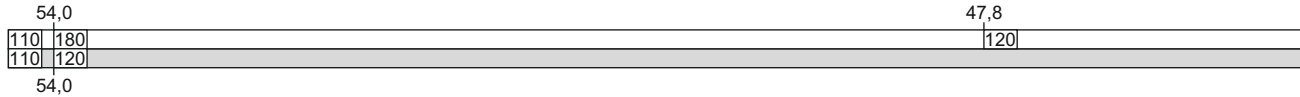

54,0

47,8

54,0

17/52

TIB-S

29. Lunderskov - Esbjerg

629 - 5

29. Esbjerg - Lunderskov

FC Es
linjeblok / vekselspor
stigning H

180
120

180
120

Bramming (Bm)
km 39,3
overgangsstation
FC Es
ID: 65041

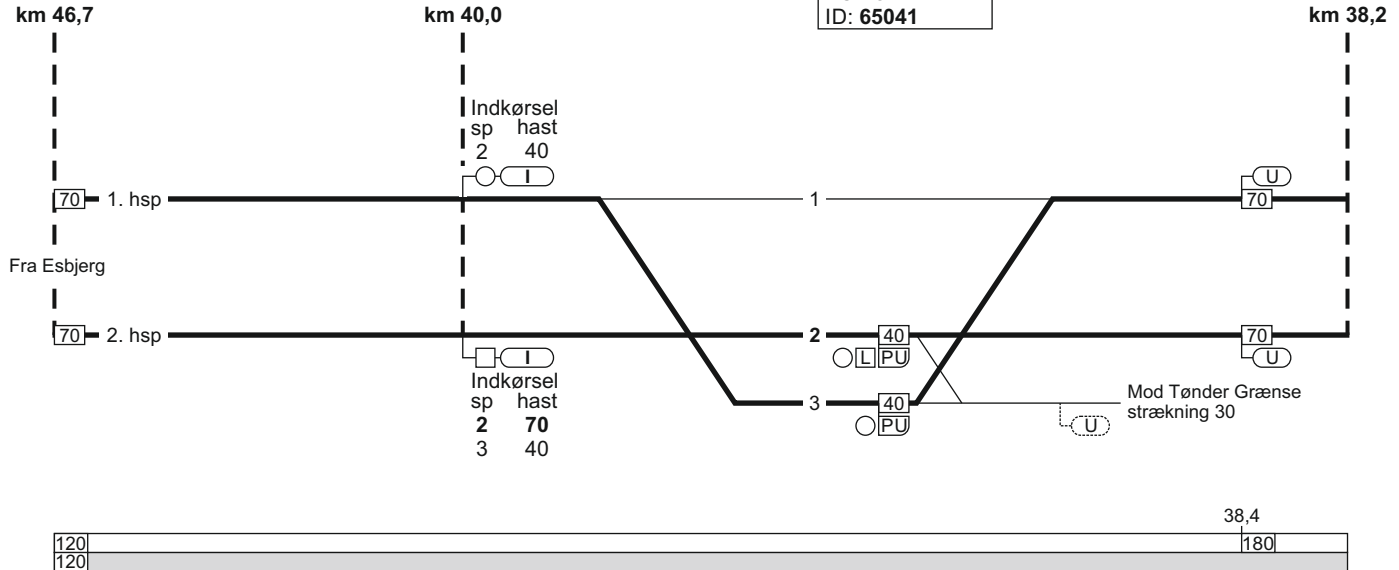

13.12.2020

29. Esbjerg - Lunderskov

TIB-S

FC Es
linjeblok / vekselspor
stigning J

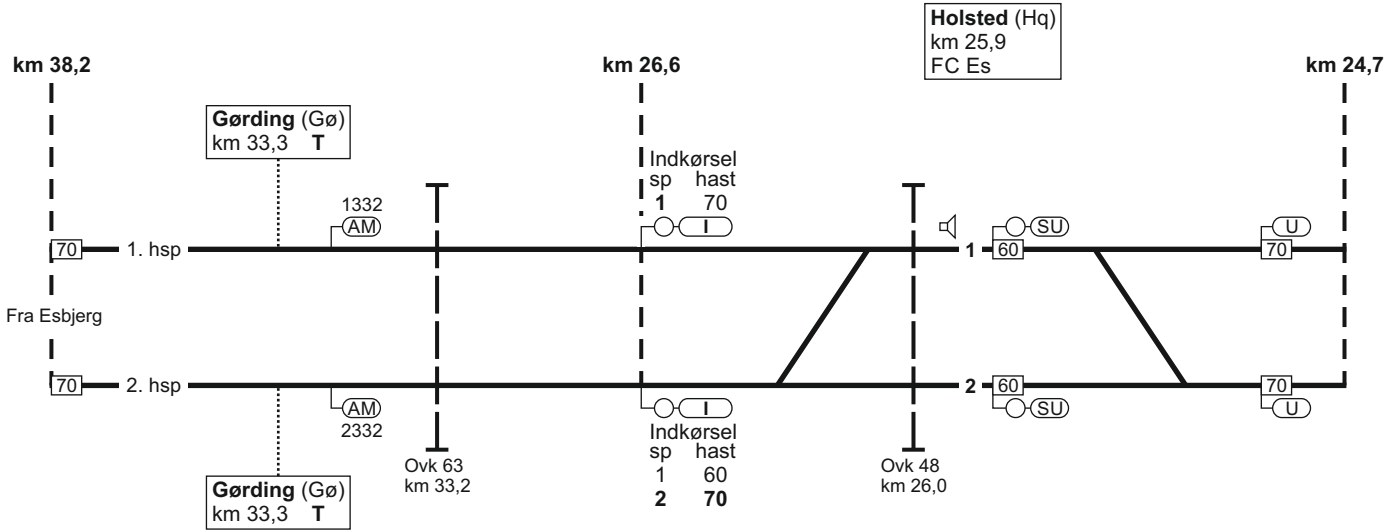
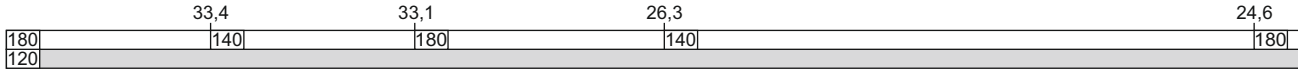

29. Esbjerg - Lunderskov

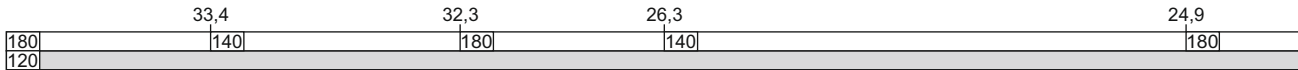

17/53

631 - 7

29. Esbjerg - Lunderskov

FC Es
linjeblok / vekselspor
stigning J

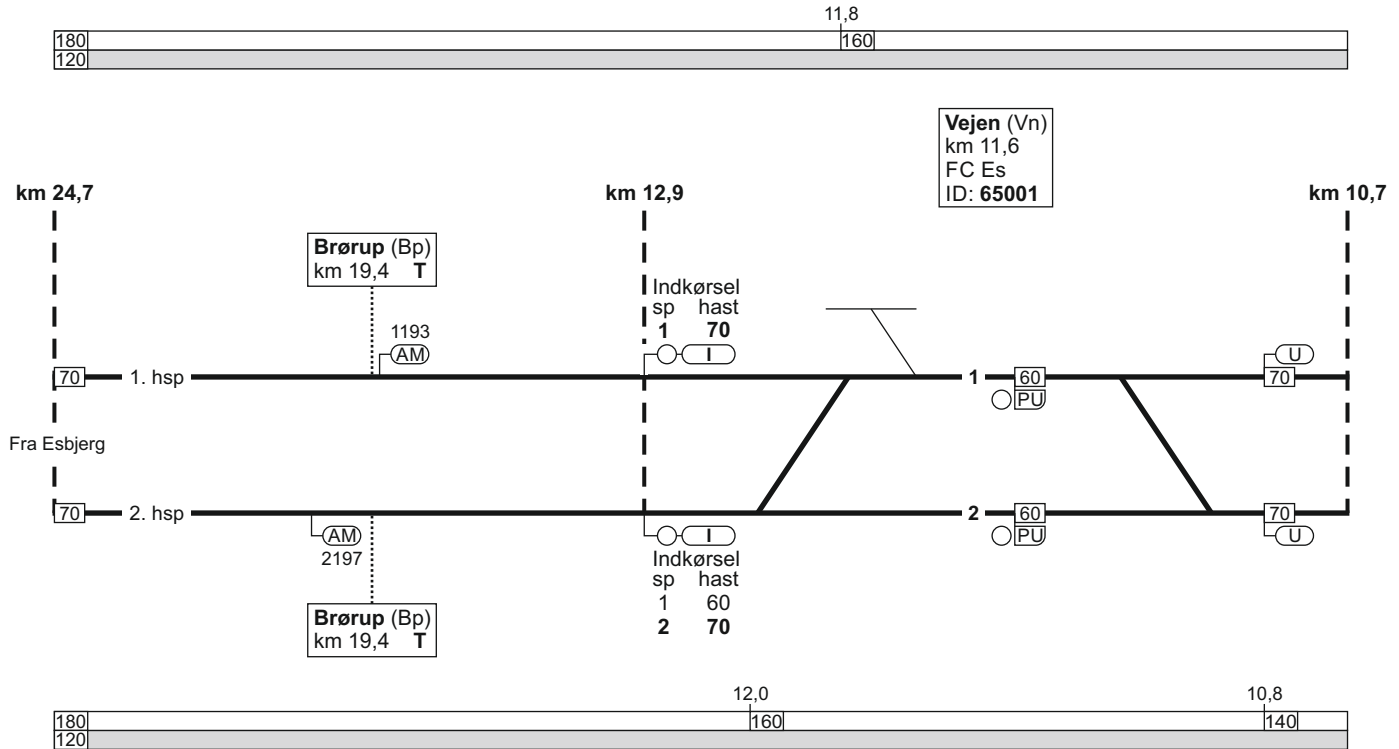

29. Lunderskov - Esbjerg

Togekspeditionssted 1	Togfølgestation 2	Sporbenyttelse 3	Standingssted 4	Kmp/FC telefonnummer 5
Lunderskov				FC Fa: 82 27 25 15 GSM-R: 81 99 12 24
Esbjerg				Kmp: 82 28 81 11 GSM-R: 81 99 12 50 FC: Lk (ekskl.) - Es (ekskl.) 82 28 81 61 GSM-R: 81 99 12 51

30. Bramming - Tønder Grænse

Strækningshastighed:

Delstrækning	Strækningshastighed (km/t)
Bramming - Tønder	100 ¹⁾
Tønder - Tønder Grænse	60

¹⁾På delstrækningen Ribe - Tønder - Ribe gælder hastigheden kun for togsæt.

For øvrigt materiel er hastigheden 75 km/t.

30. Bramming - Tønder Grænse

FC Es
linjeblok
stigning L

Bramming (Bm)
km 0,0
overgangsstation
FC Es
ID: 65041

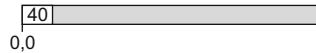
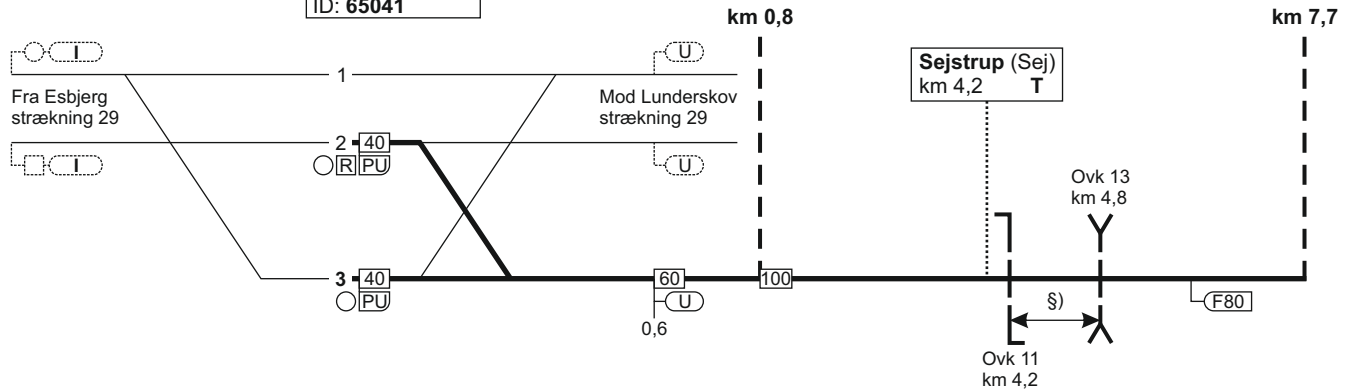

§) = overkørslerne har fælles overkørselssignal

30. Bramming - Tønder Grænse

FC Es
linieblok
stigning M

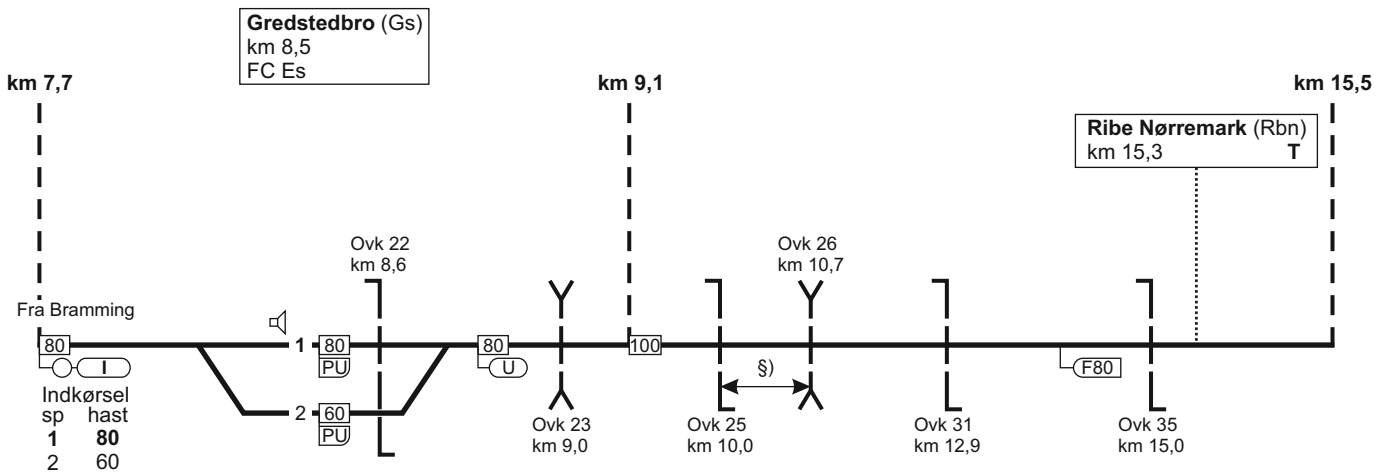

§) = overkørslerne har fælles overkørselssignal

30. Bramming - Tønder Grænse

FC Es
Radiodirigeret
stigning J

Ribe (Rb)
km 16,7
FC Es
Radiodirigeret mod Tønder

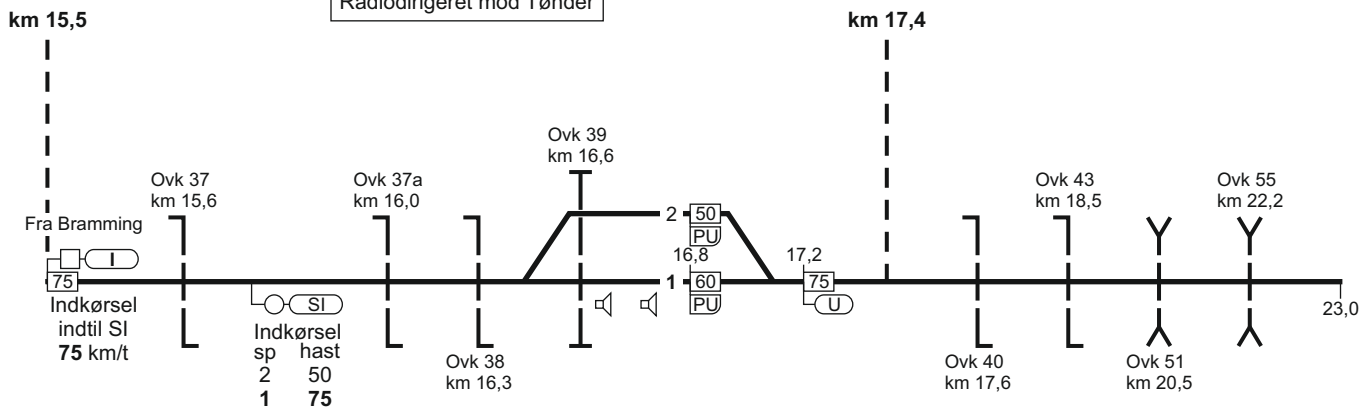

30. Bramming - Tønder Grænse

FC Es
Radiodirigeret
stigning J

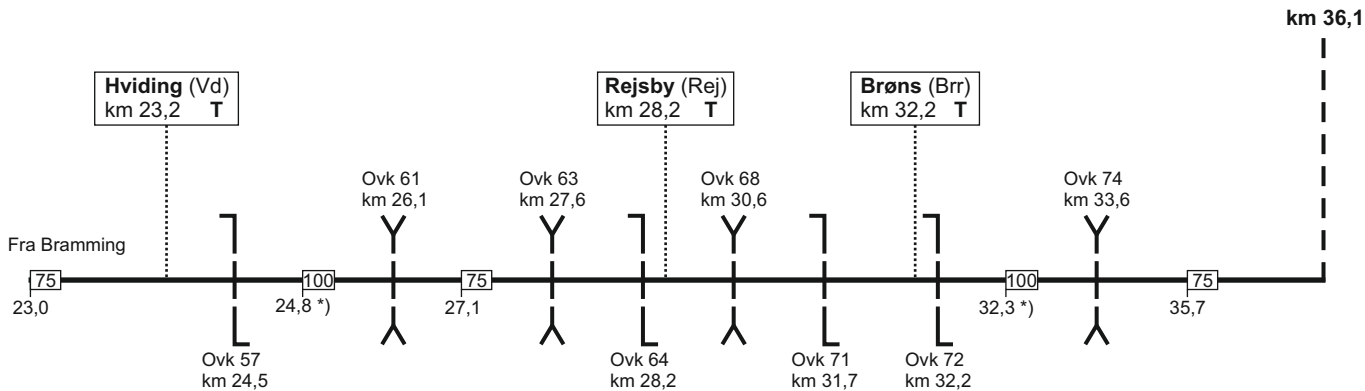

*) Hastigheden gælder kun togsæt, øvrigt materiel 75 km/t

30. Bramming - Tønder Grænse

FC Es
Radiodirigeret
stigning M

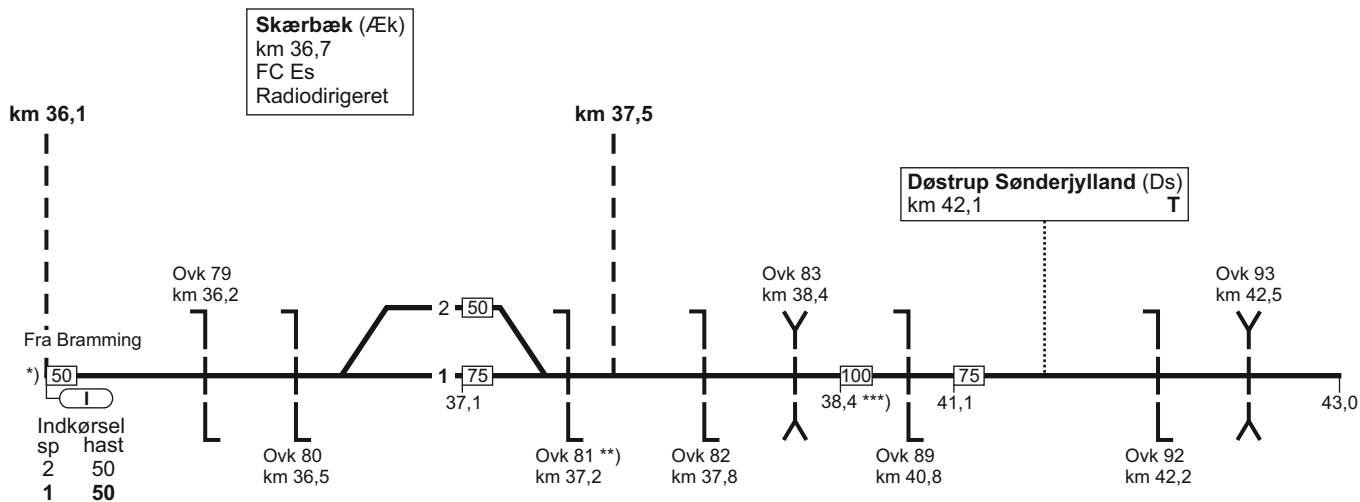

*) Standsignal 16.2.1 kun 400 m før

**) SR-mærke 11.5. kun 350 m før

***) Hastigheden gælder kun togsæt, øvrigt materiel 75 km/t

30. Bramming - Tønder Grænse

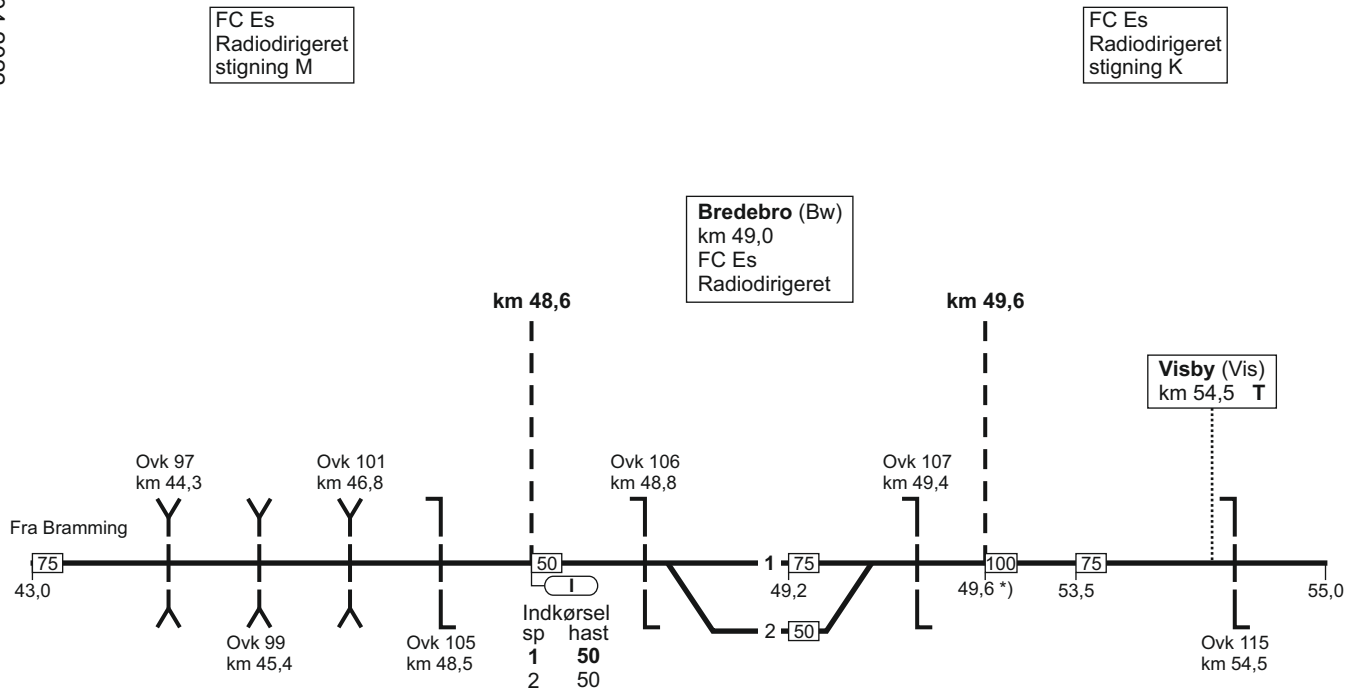

*) Hastigheden gælder kun togsæt, øvrigt materiel 75 km/t

30. Bramming - Tønder Grænse

FC Es
Radiodirigeret
stigning K

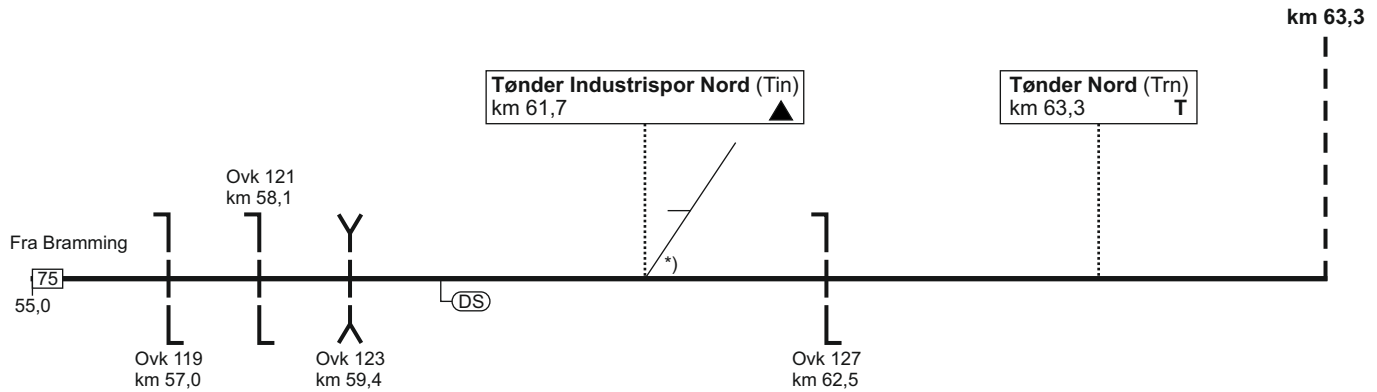

*) Sporskiftet er aflåst

24.05.2017

1009

30. Bramming - Tønder Grænse

FC Es
stigning J

Tønder (Tdr)
km 64,0
FC Es
Radiodirigeret
ID: 65051

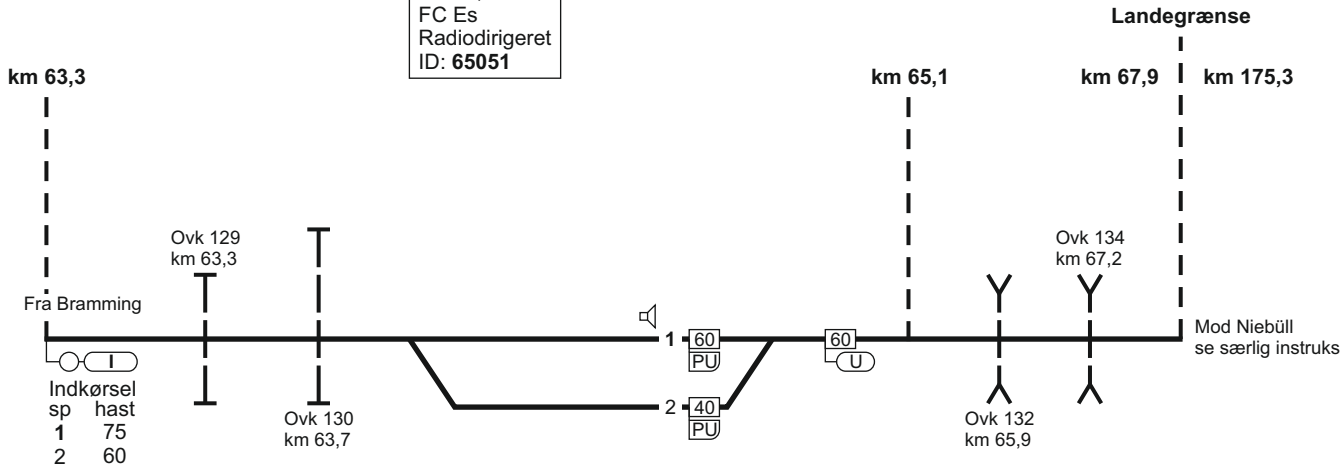

TIB-S

30. Bramming - Tønder Grænse

649 - 4

30. Tønder Grænse - Bramming

FC Es
stigning J

Tønder (Tdr)
km 64,0
FC Es
Radiodirigeret
ID: **65051**

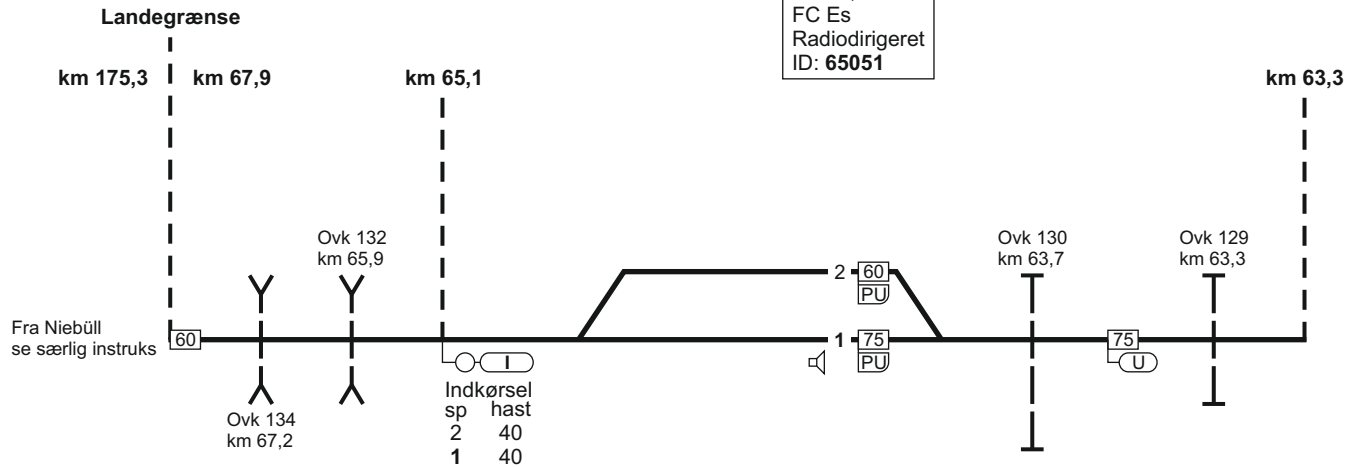

30. Tønder Grænse - Bramming

FC Es
Radiodirigeret
stigning K

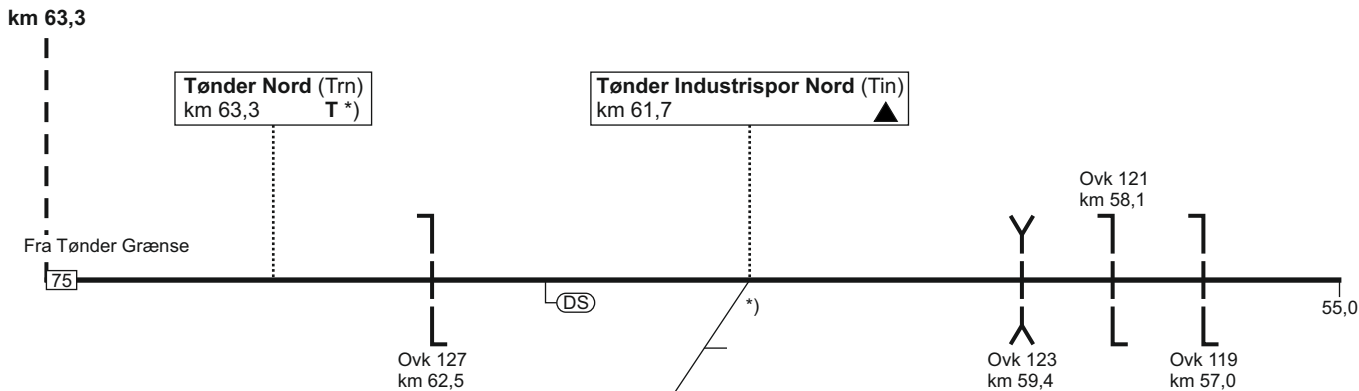

*) Sporskiftet er aflåst

*) Mærke 17.5 er anbragt 390 m foran trinbræt

30. Tønder Grænse - Bramming

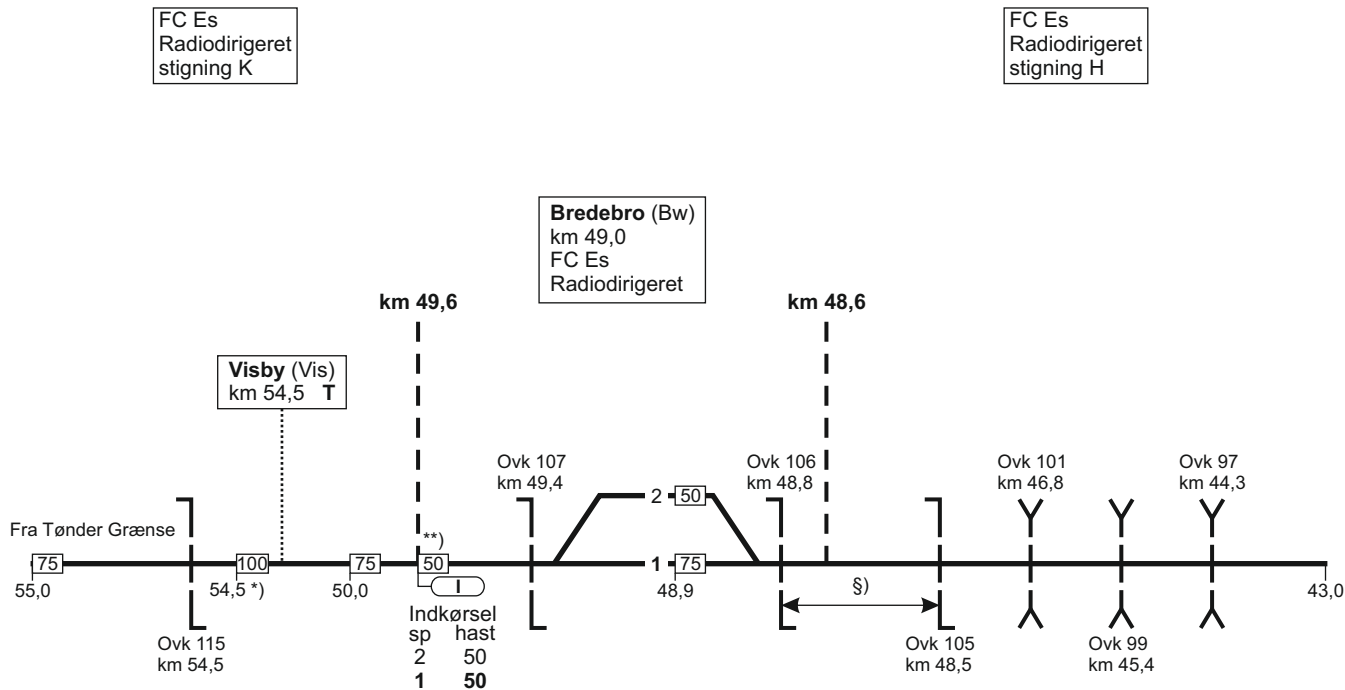

FC Es
Radiodirigeret
stigning K

FC Es
Radiodirigeret
stigning H

Bredebro (Bw)
km 49,0
FC Es
Radiodirigeret

Visby (Vis)
km 54,5 T

*) Hastigheden gælder kun togsæt, øvrigt materiel 75 km/t

**) Standsignal 16.2.1 kun 400 m før

§) = overkørslerne har fælles overkørselssignal

30. Tønder Grænse - Bramming

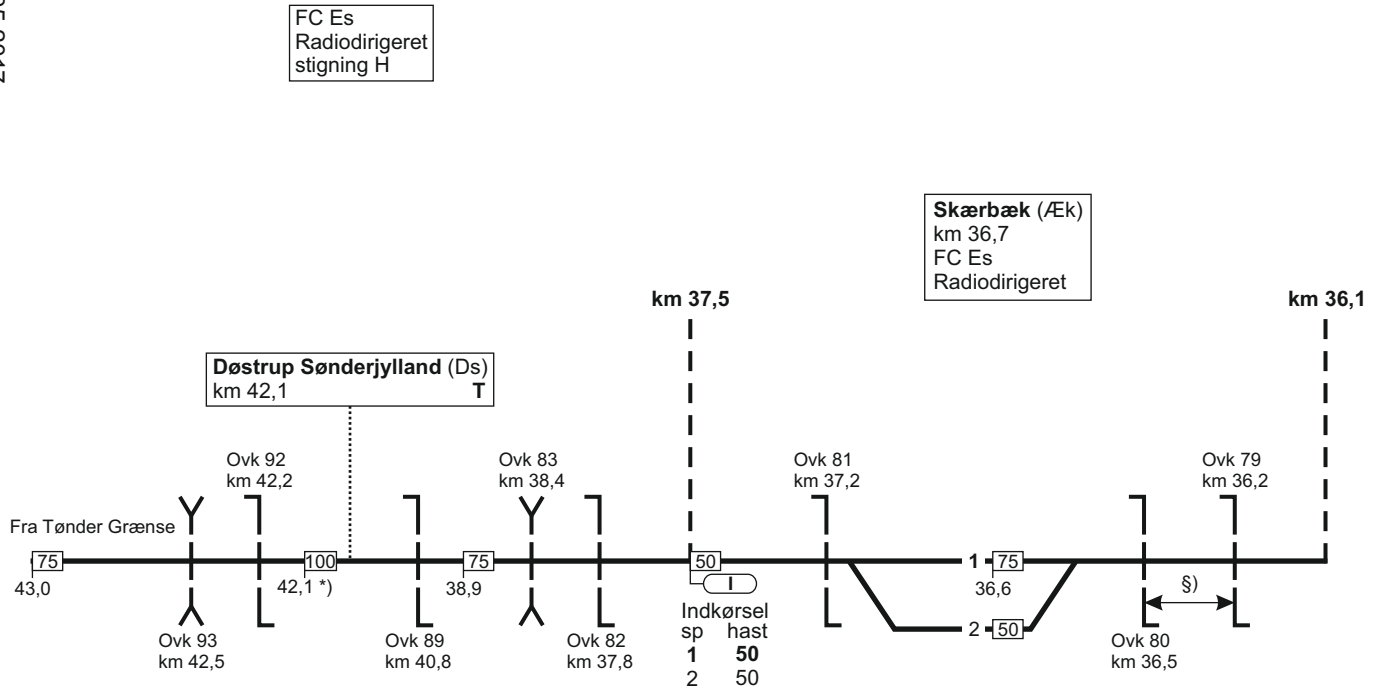

*) Hastigheden gælder kun togsæt, øvrigt materiel 75 km/t

§) = overkørslerne har fælles overkørselssignal

30. Tønder Grænse - Bramming

FC Es
Radiodirigeret
stigning J

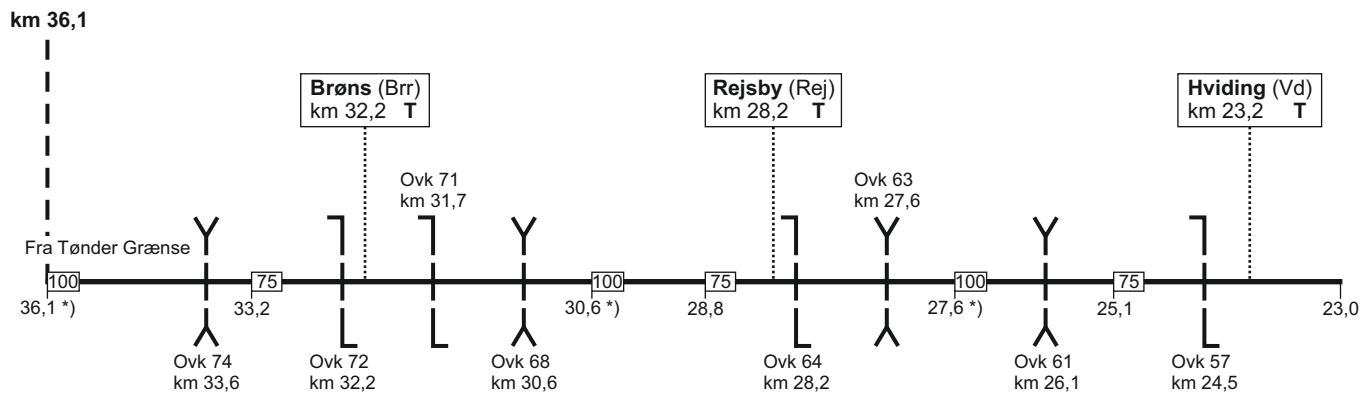

*) Hastigheden gælder kun togsæt, øvrigt materiel 75 km/t

30. Tønder Grænse - Bramming

FC Es
Radiodirigeret
stigning J

Ribe (Rb)
km 16,7
FC Es
Radiodirigeret mod Tønder

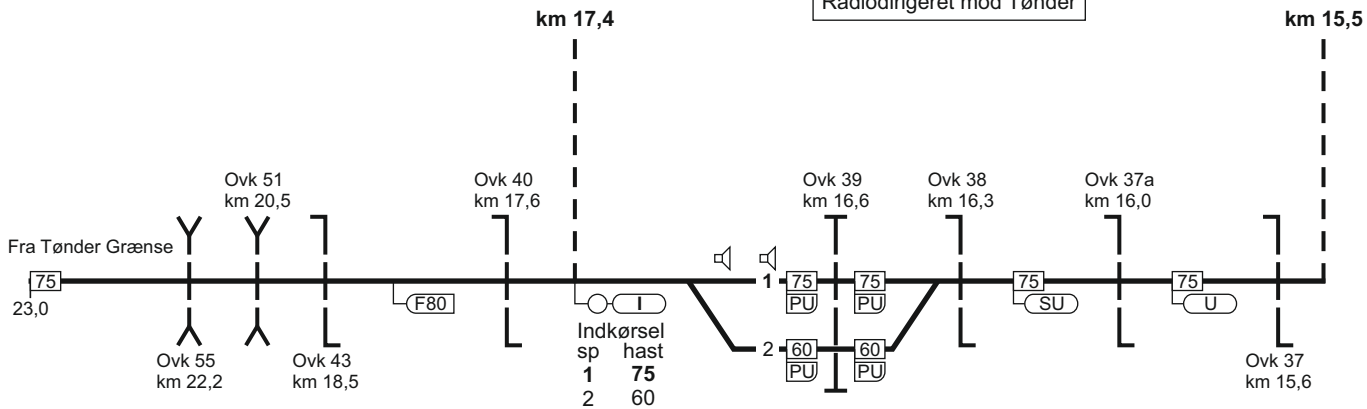

30. Tønder Grænse - Bramming

FC Es
linieblok
stigning M

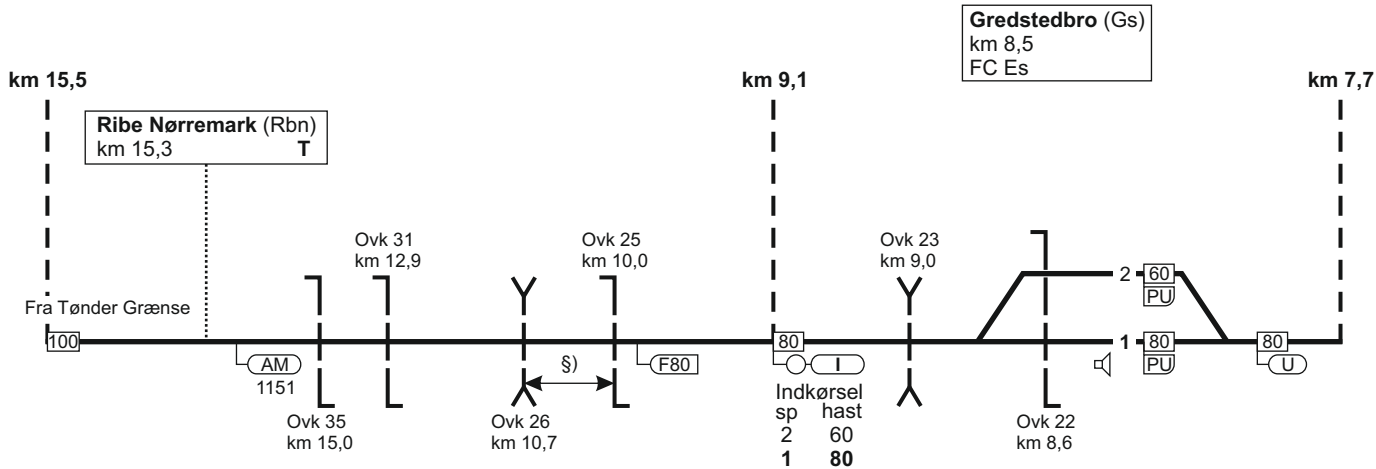

§) = overkørslerne har fælles overkørselssignal

30. Tønder Grænse - Bramming

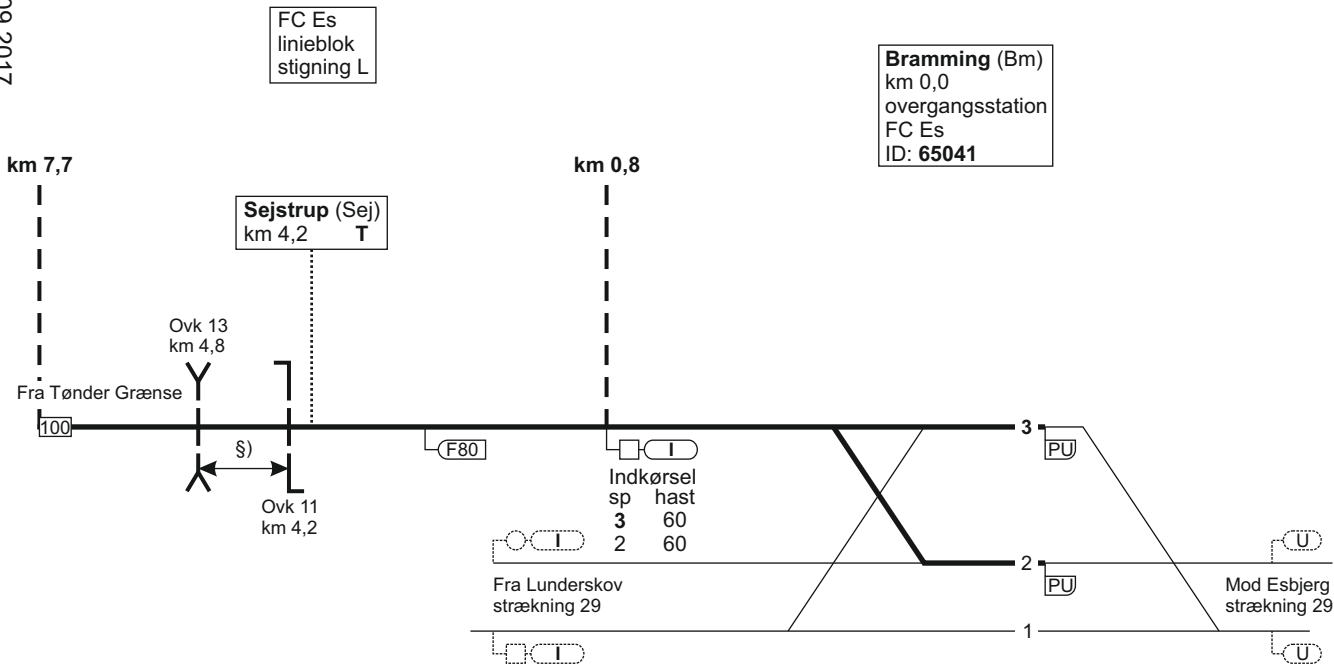

§) = overkørsle har fælles overkørselssignal

60

30. Bramming - Tønder Grænse

Togekspeditionssted 1	Togfølgestation 2	Sporbenyttelse 3	Standsningssted 4	Kmp/FC telefonnummer 5
Esbjerg				FC: Bm (ekskl.) - Tdr gr. 82 28 81 61 GSM-R: 81 99 12 52

31. Esbjerg - (Holstebro)

Strækningshastighed:

Delstrækning	Strækningshastighed (km/t)
Esbjerg - Varde	120
Varde - (Holstebro)	100

31. Esbjerg - (Holstebro)

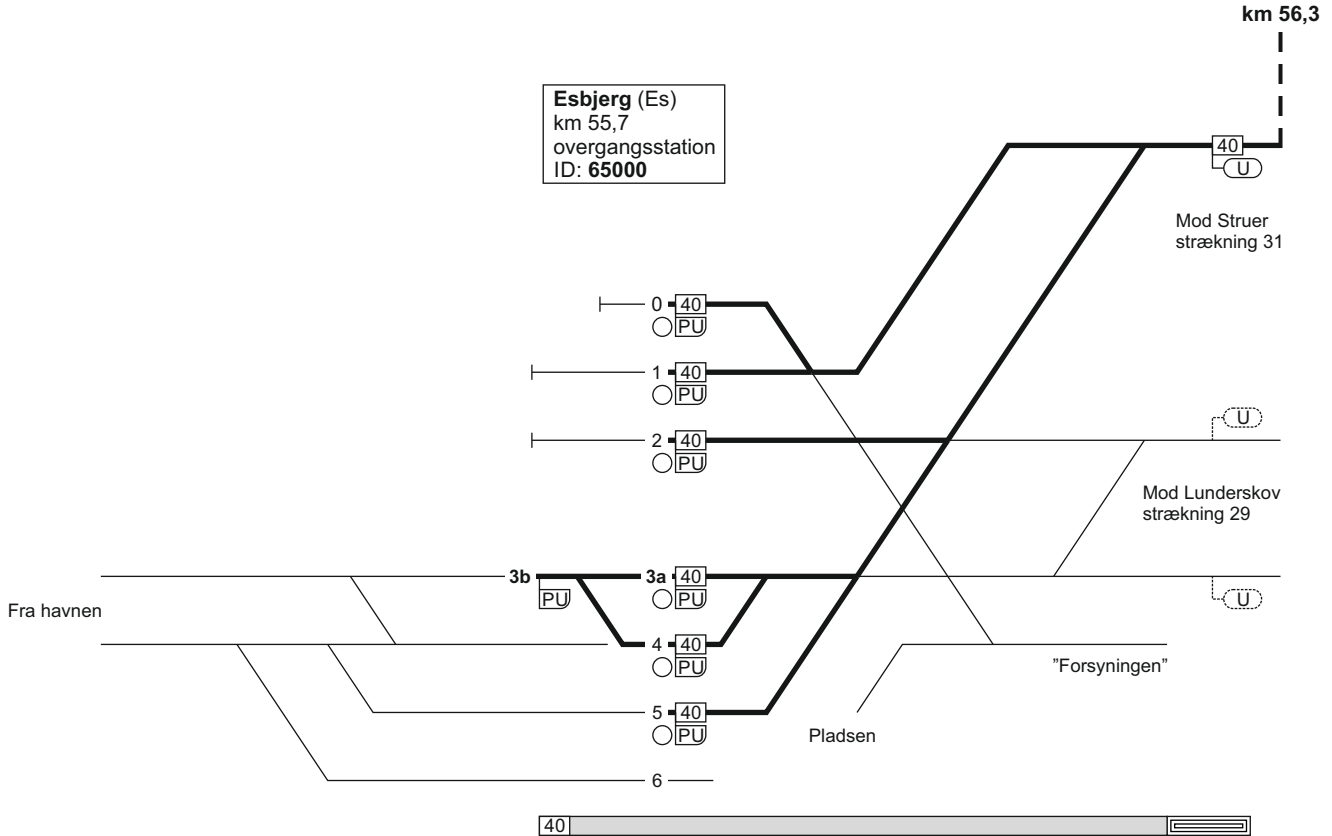

23.05.2022

31. Esbjerg - (Holstebro)

TIB-S

FC Es
linjeblok
stigning K

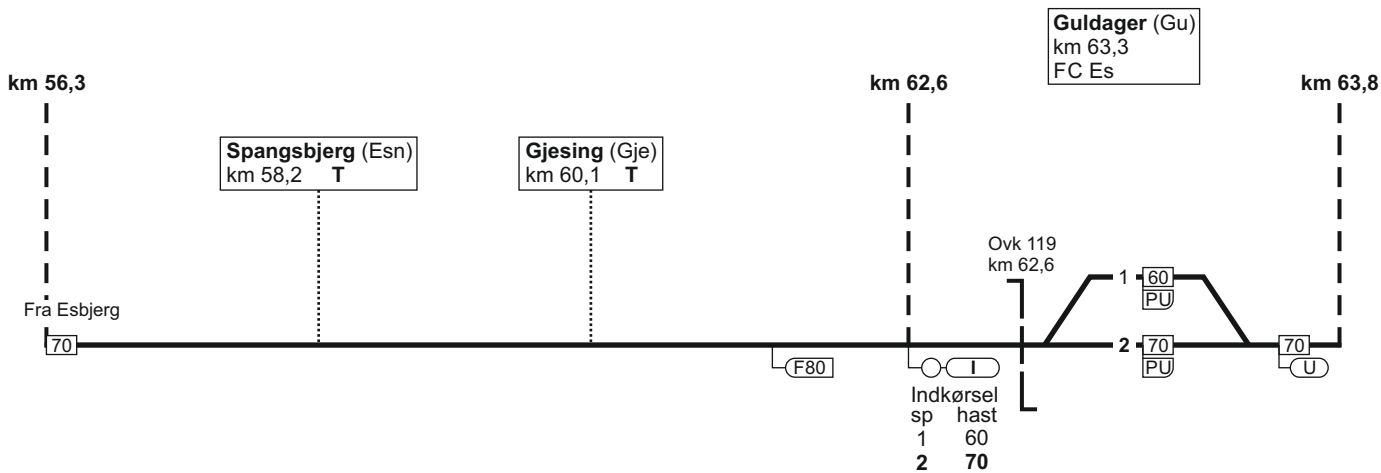

31. Esbjerg - (Holstebro)

2111



663 - 7

31. Esbjerg - (Holstebro)

FC Es
linjeblok
stigning M

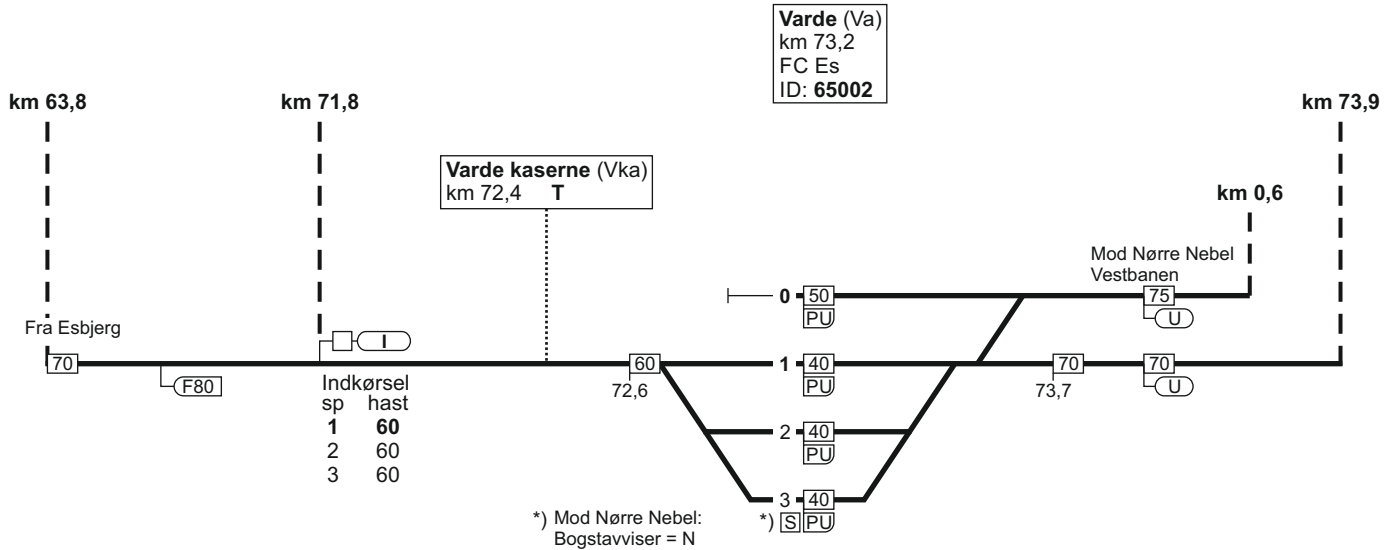

31. Esbjerg - (Holstebro)

FC Es
linjeblok
stigning K

FC Es
linjeblok
stigning K

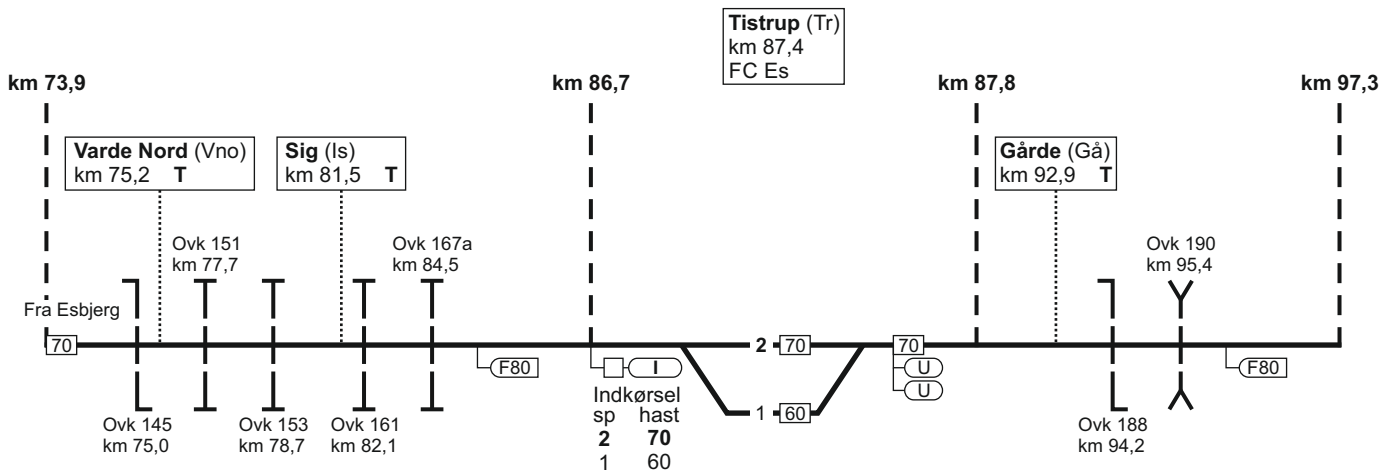

31. Esbjerg - (Holstebro)

FC Es
linjeblok
stigning M

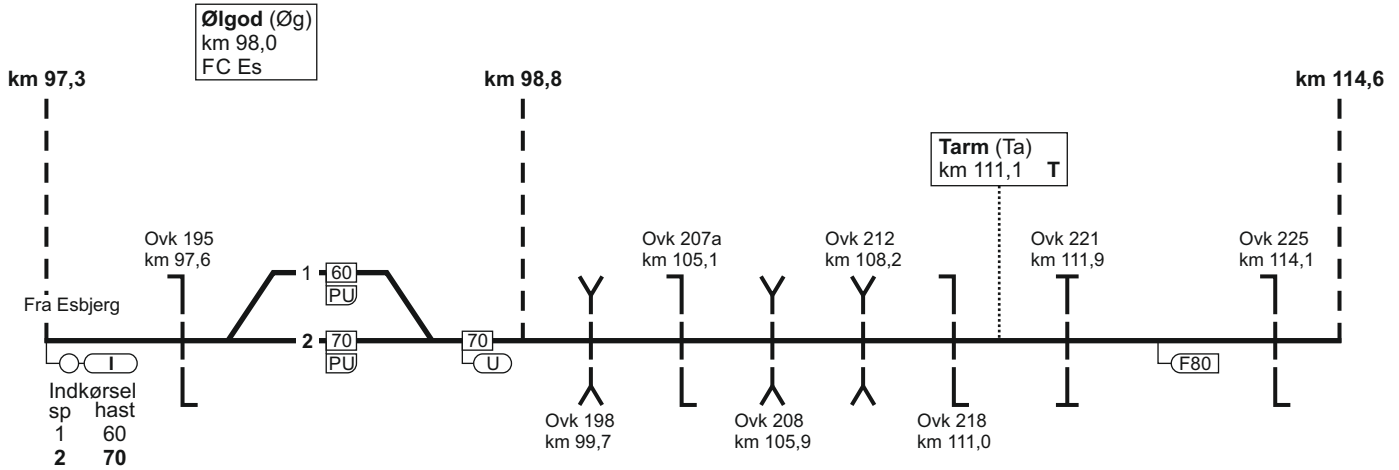

31. Esbjerg - (Holstebro)

FC Es
linjeblok
stigning L

Skjern (Sj)
km 115,6
overgangsstation
FC Es
ID: 65042

Lem (Lm)
km 127,0
FC Es

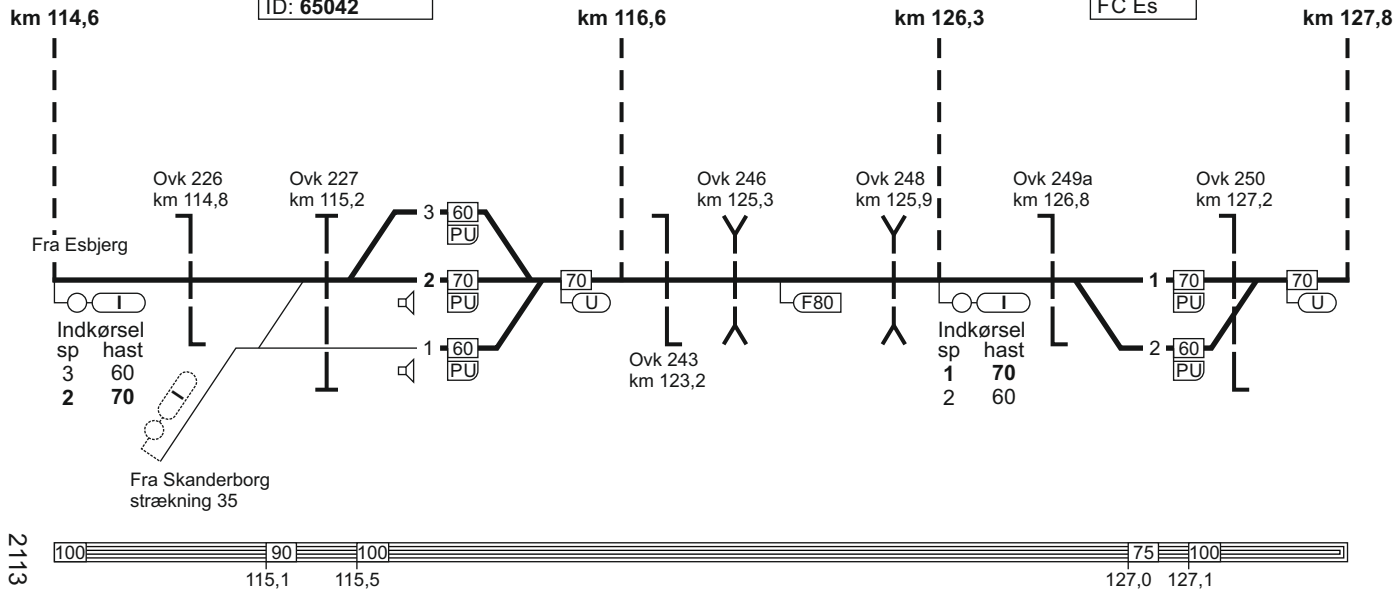

31. Esbjerg - (Holstebro)

FC Es
linjeblok
stigning K

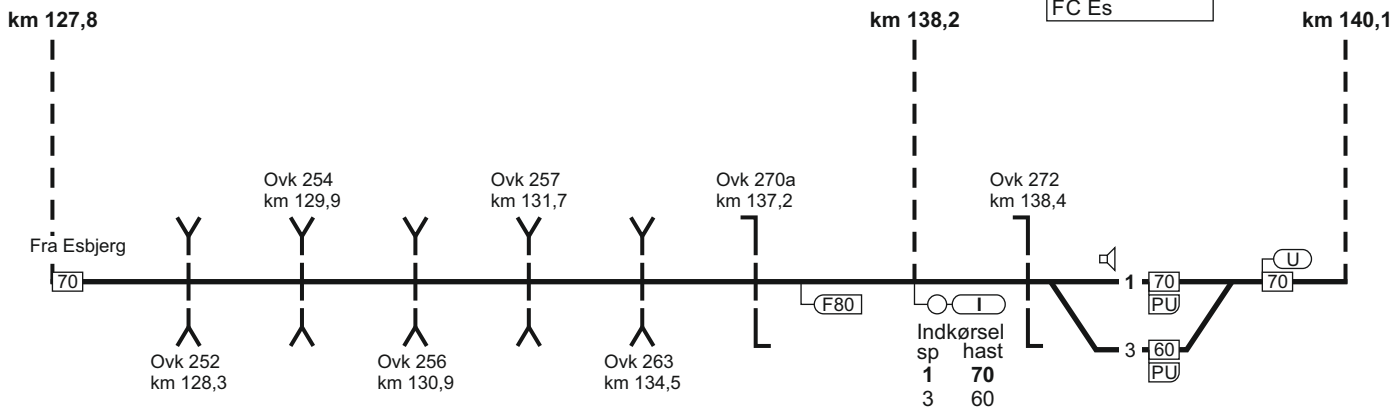

31. Esbjerg - (Holstebro)

FC Es
linjeblok
stigning L

Ulfborg (Uf)
km 160,1
FC Es

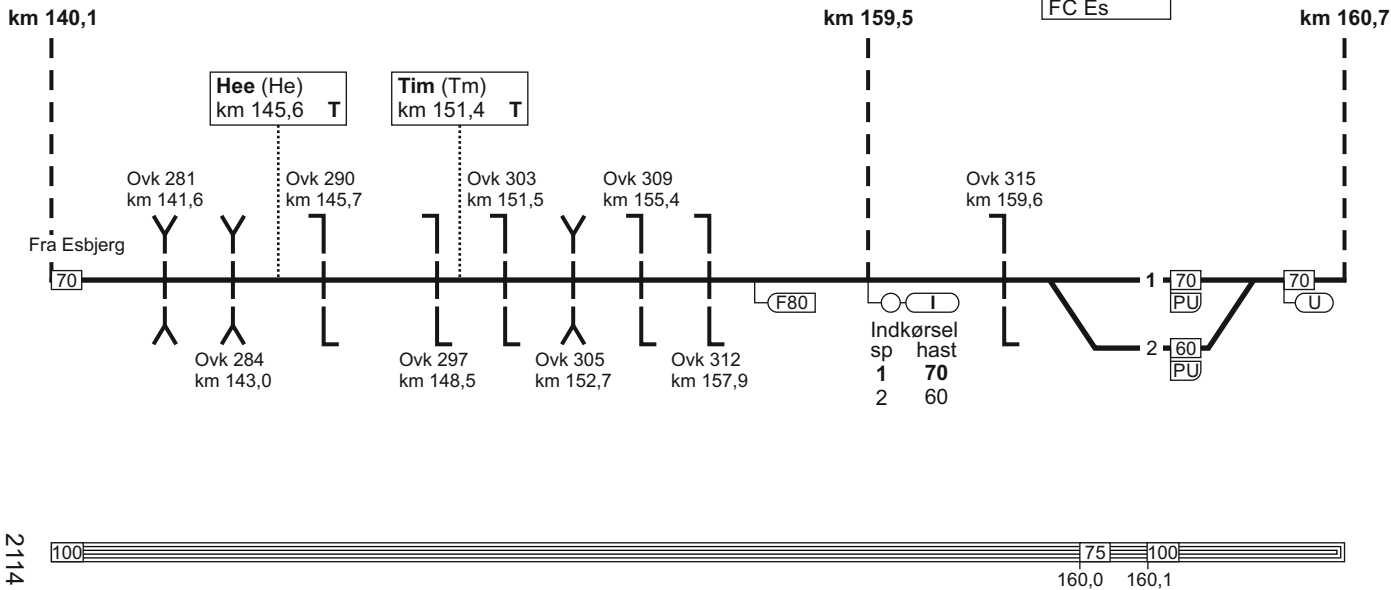

31. Esbjerg - (Holstebro)

FC Es
linjeblok
stigning K

Vemb (Vem)
km 168,2
FC Es
ID: 65052

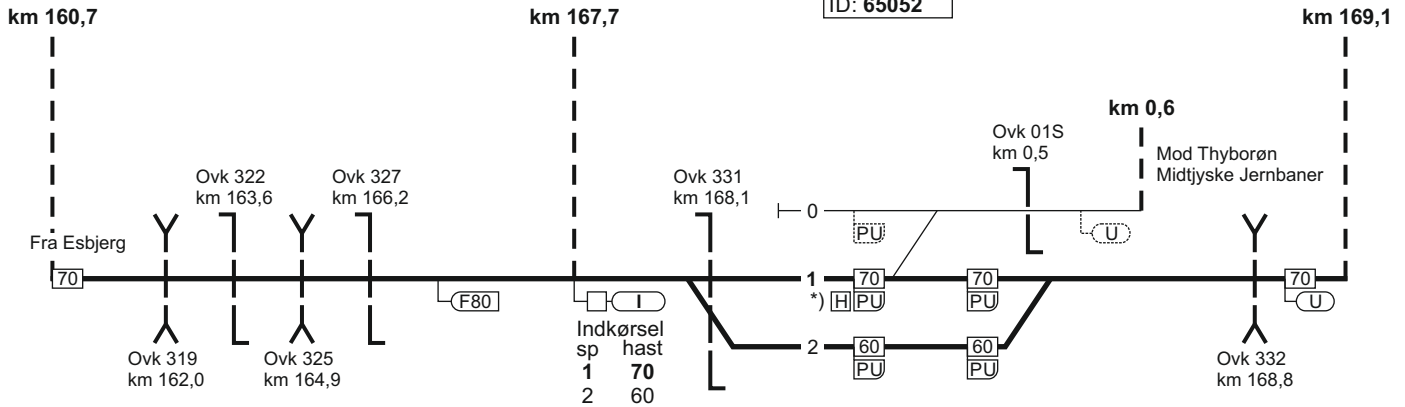

Indkørsel	
sp	hast
1	70
2	60

*) Mod Thyborøn:
Bogstavviser = L



31. Esbjerg - (Holstebro)

FC Es
linjeblok
stigning K

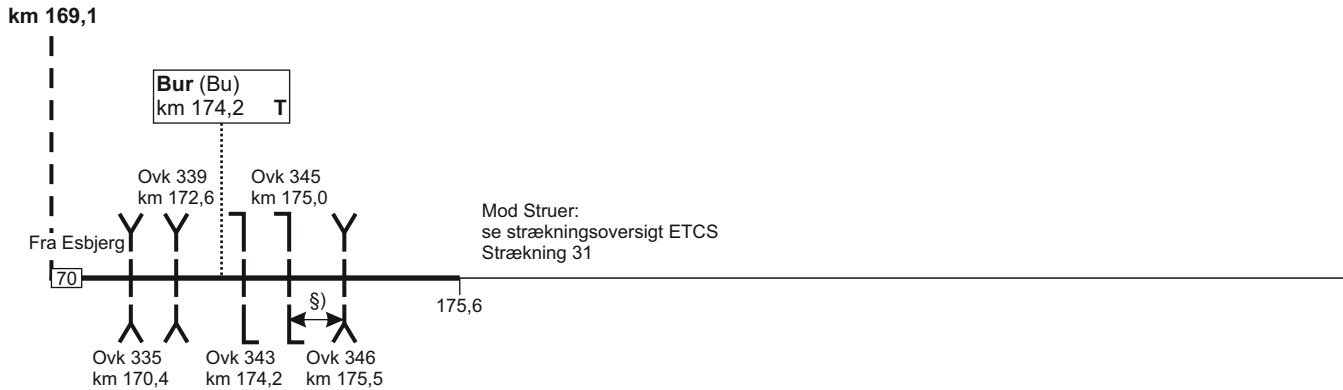

§) = overkørslerne har fælles overkørselssignal



31. (Holstebro) - Esbjerg

FC Es
linjeblok
stigning L

672 - 11

Fra Struer:
se strækningsoversigt ETCS
Strækning 31

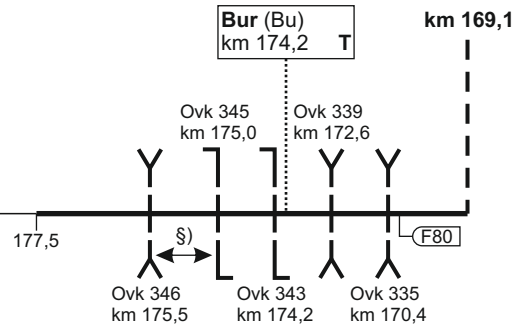

31. (Holstebro) - Esbjerg

§) = overkørslerne har fælles overkørselssignal
↔



TIB-S

23.05.2022

31. (Holstebro) - Esbjerg

FC Es
linjeblok
stigning L

Vemb (Vem)
km 168,2
FC Es
ID: 65052

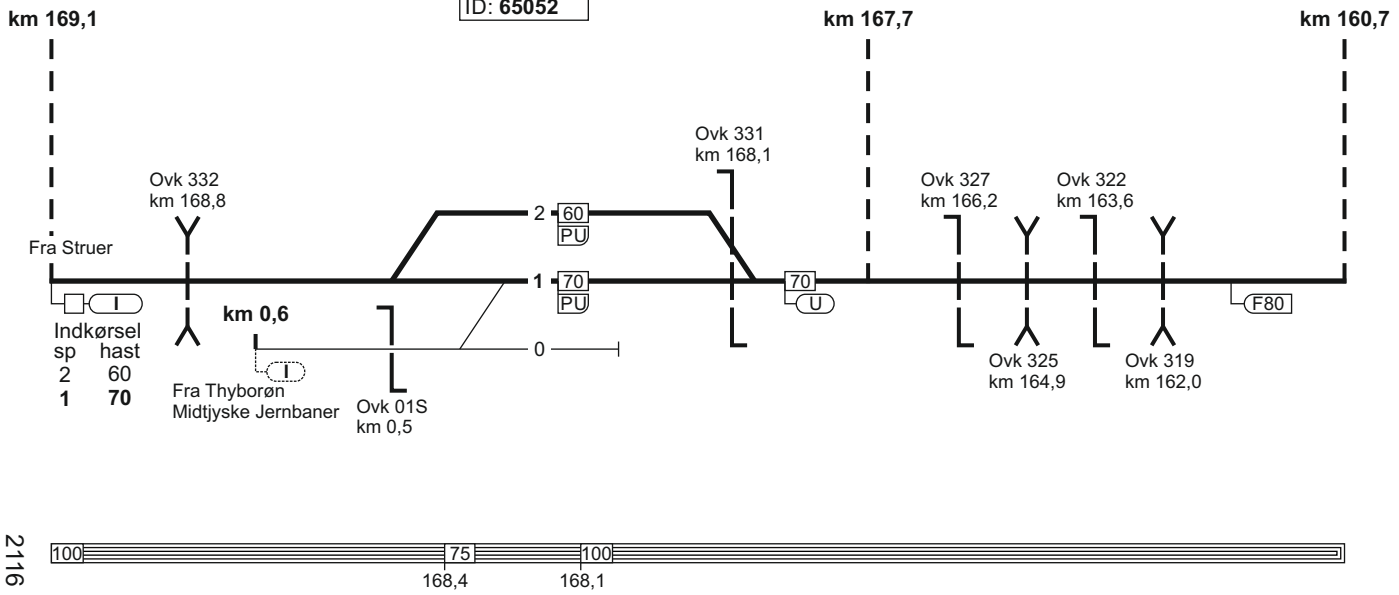

TIB-S

31. (Holstebro) - Esbjerg

673 - 10

2116

31. (Holstebro) - Esbjerg

FC Es
linjeblok
stigning K

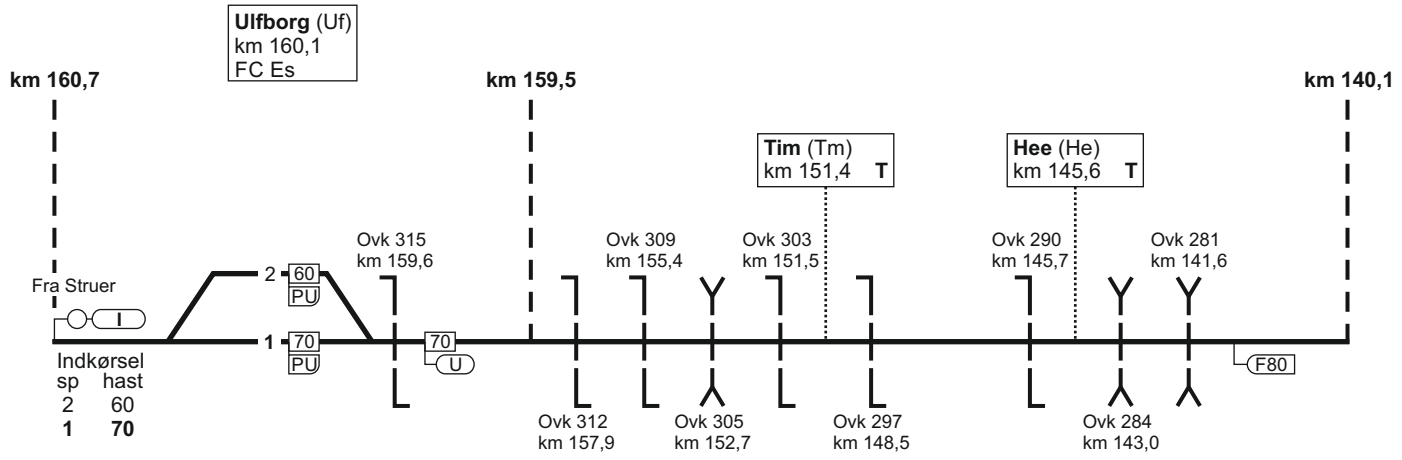

23.05.2022

31. (Holstebro) - Esbjerg

FC Es
linjeblok
stigning K

TIB-S

31. (Holstebro) - Esbjerg

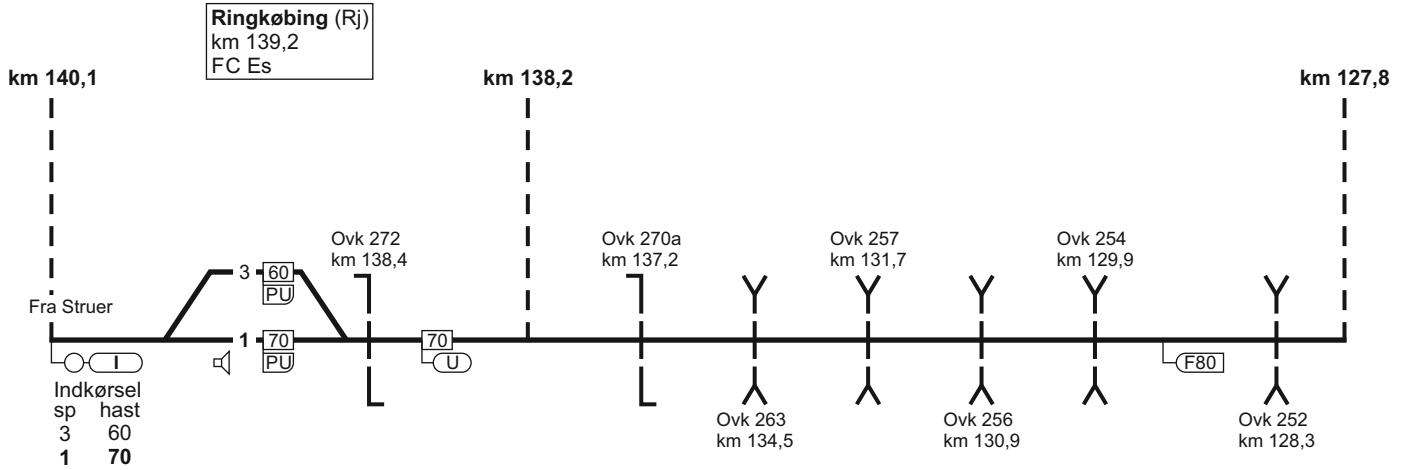

2117

675 - 12

31. (Holstebro) - Esbjerg

FC Es
linjeblok
stigning K

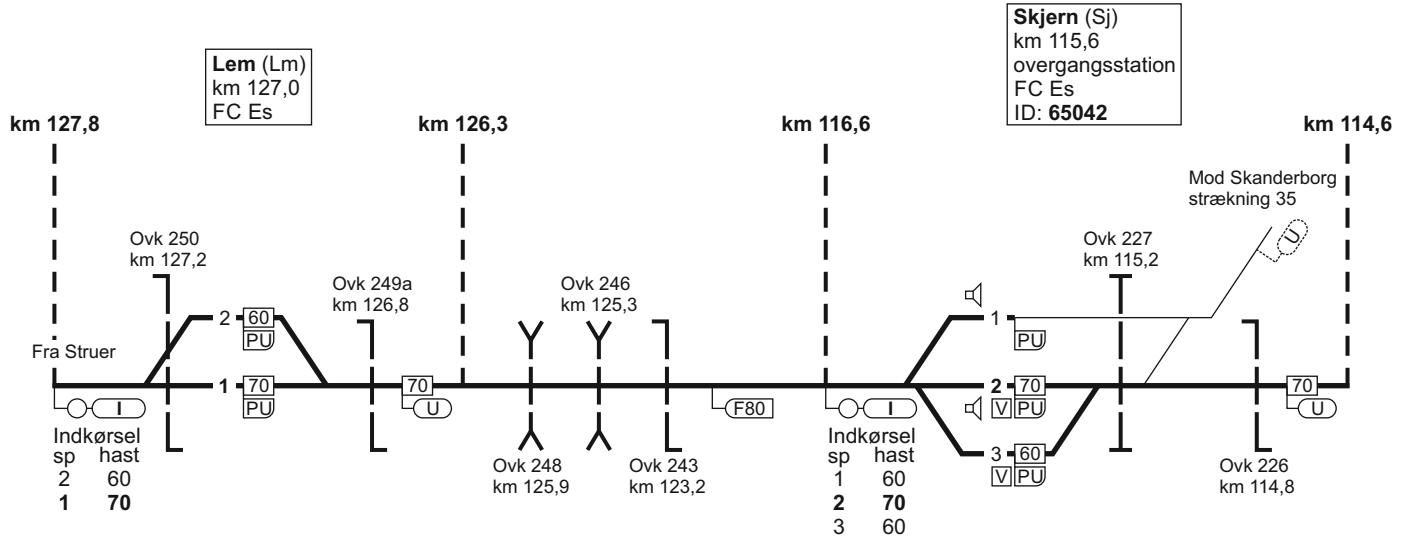

23.05.2022

31. (Holstebro) - Esbjerg

FC Es
linjeblok
stigning M

TIB-S

31. (Holstebro) - Esbjerg

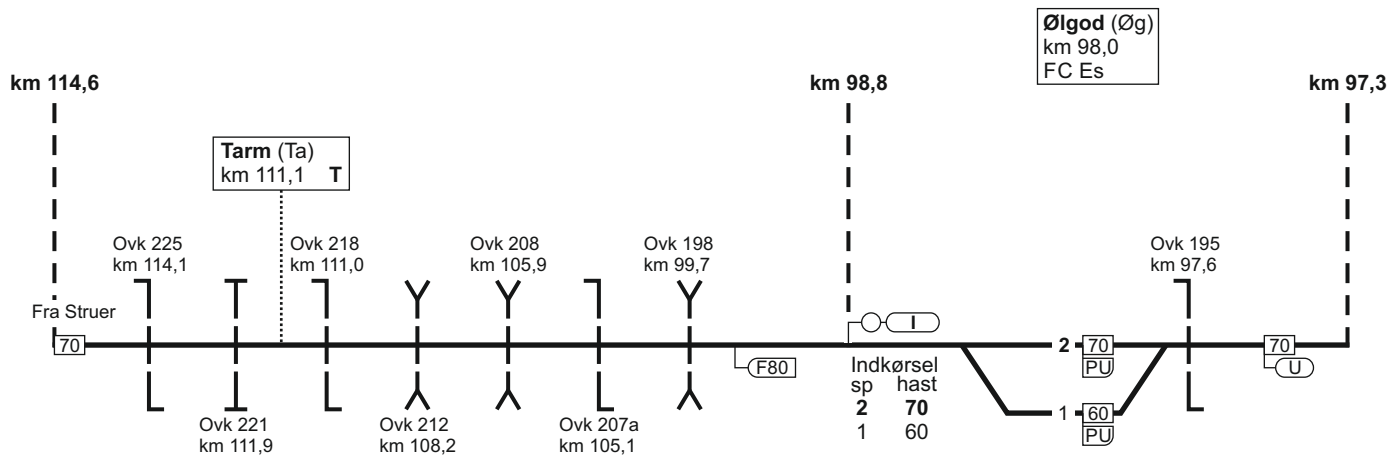

2118

100

677 - 9

31. (Holstebro) - Esbjerg

FC Es
linjeblok
stigning K

FC Es
linjeblok
stigning L

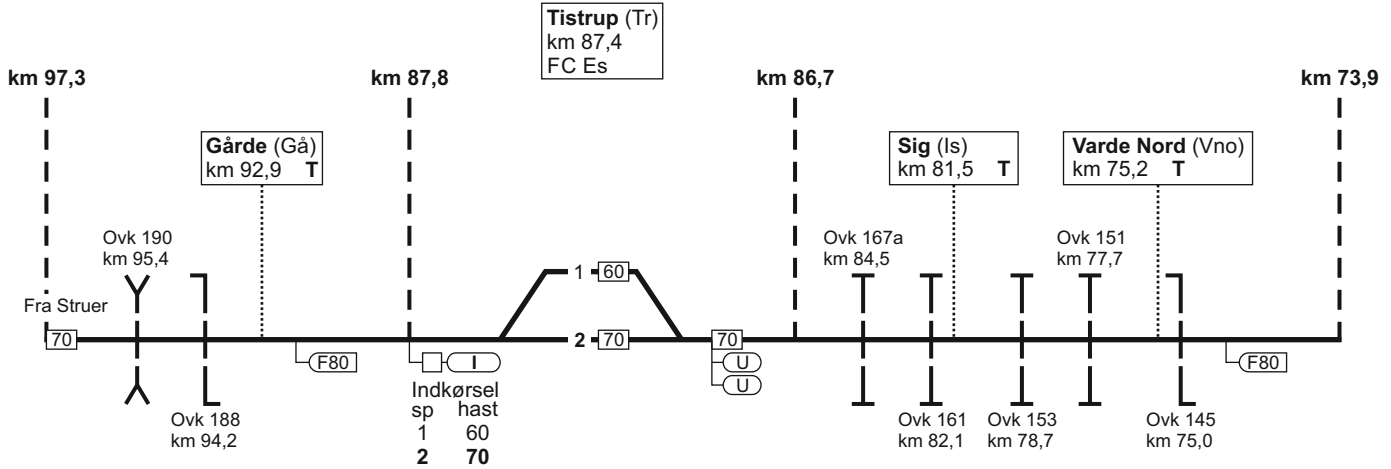

100

31. (Holstebro) - Esbjerg

FC Es
linjeblok
stigning J

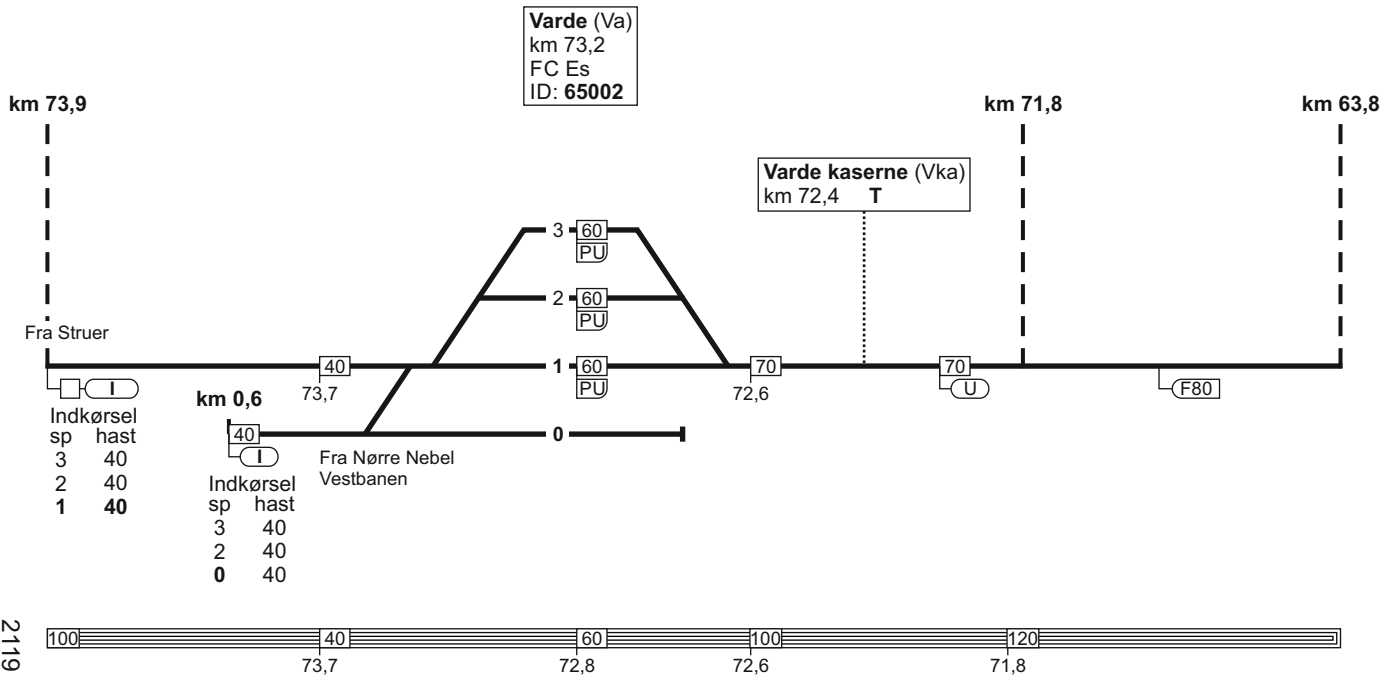

31. (Holstebro) - Esbjerg

FC Es
linjeblok
stigning K

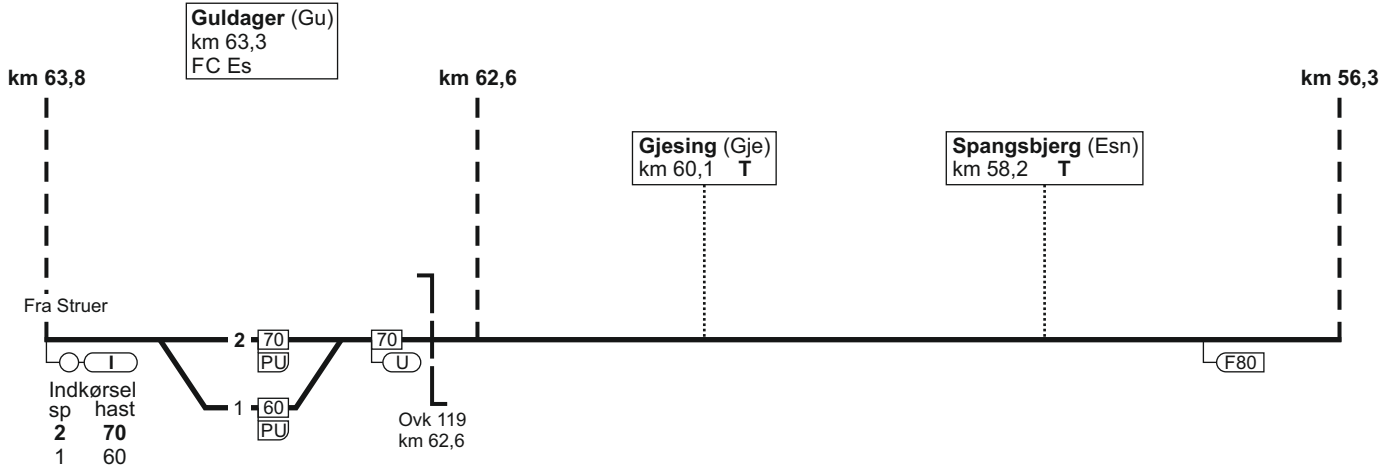

31. (Holstebro) - Esbjerg

23.05.2022

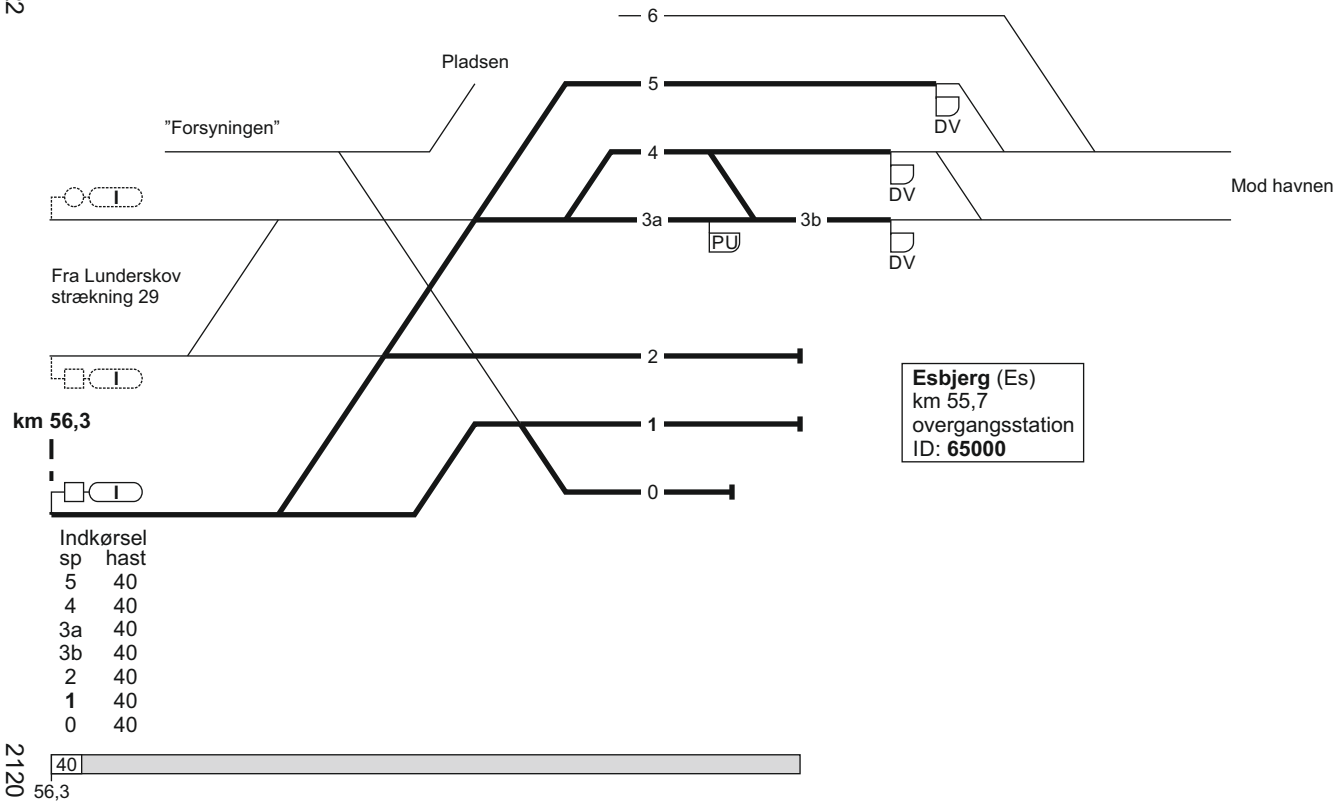

31. Esbjerg - (Holstebro)

Togekspeditionssted 1	Togfølgestation 2	Sporbenyttelse 3	Standsningssted 4	Kmp/FC telefonnummer 5
Esbjerg				Kmp: 82 28 81 11 GSM-R: 81 99 12 50 FC: Es (ekskl.) - Ho (ekskl.) 82 28 81 13 GSM-R: 81 99 12 53

32. Langå - (Ulstrup)

Strækningshastighed:

Delstrækning	Strækningshastighed (km/t)
Langå - (Ulstrup)	120

32. Langå - (Ulstrup)

Langå (Lg) ▾
km 0,0
overgangsstation
ID: 67300

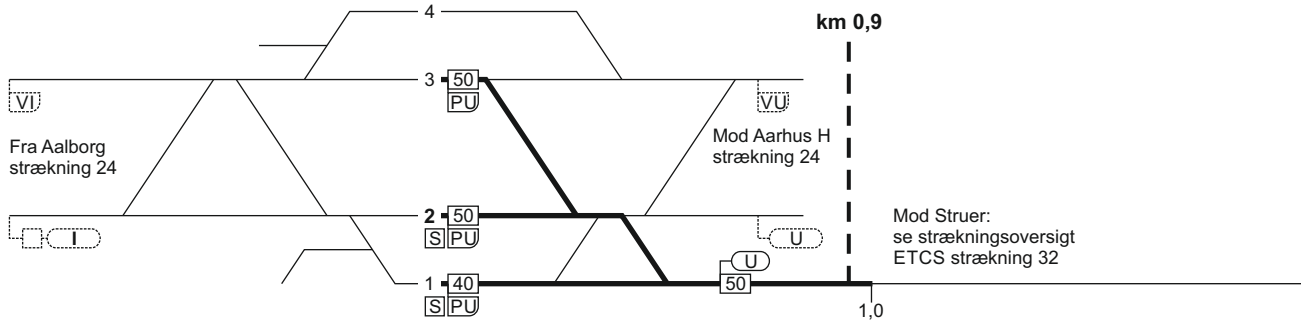

32. (Ulstrup) - Langå

Langå
linjeblok
stigning M

Langå (Lg) ▽
km 0,0
overgangsstation
ID: 67300

Fra Struer:
se strækningsoversigt
ETCS strækning 32

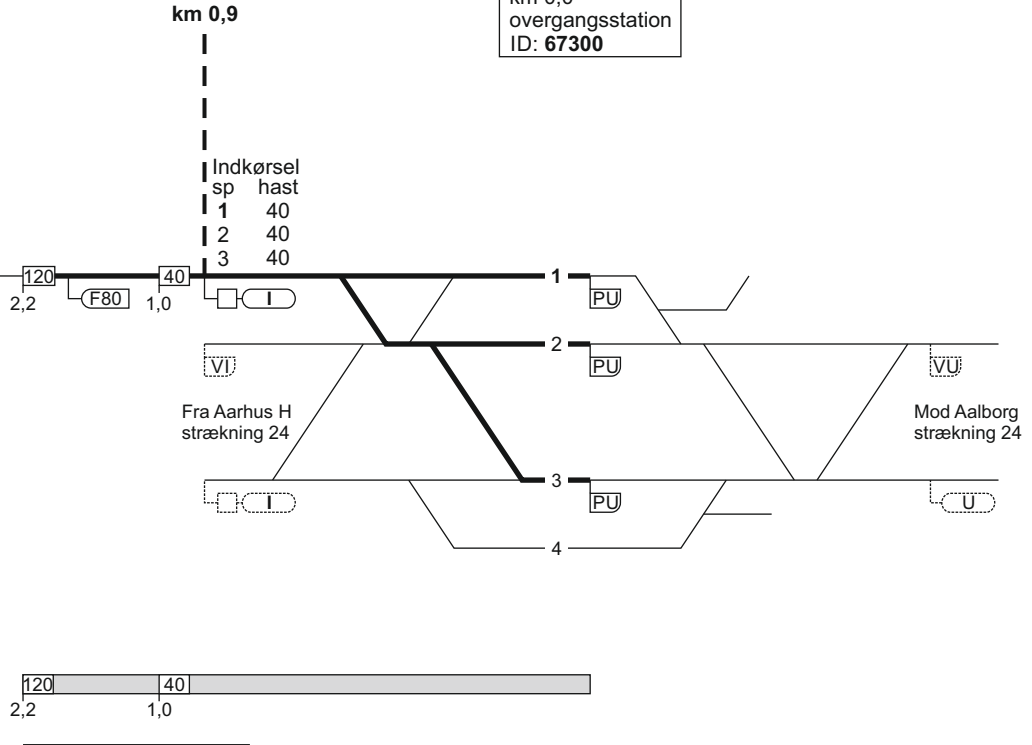

32. Langå - (Ulstrup)

Togekspeditionssted 1	Togfølgestation 2	Sporbenyttelse 3	Standningssted 4	Kmp/FC telefonnummer 5
Langå	Togfølgestation: Ma-lø: 0000-2400 S: 0000-0100 0700-2400 Øvrige tid: Ikke fjernstyret togfølgestation (overgangssta- tion) med AG-drift uden stedlig stationsbestyrer.			Kmp: 86 46 15 00 GSM-R: 81 99 12 73 Når Langå er ikke fjern- styret togfølgestation (overgangsstation) med AG-drift uden stedlig stationsbestyrer, vare- tages stationsbestyre- rens ansvar af stations- bestyreren i FC Ar. FC Ar: 82 10 11 16 GSM-R: 81 99 12 73

33. (Grejsdal) - Vejle

Strækningshastighed:

Delstrækning	Strækningshastighed (km/t)
(Grejsdal) - Vejle	120

33. (Grejsdal) - Vejle

Fc Fa Nord
linjeblok
stigning F

Vejle (Vj)
km 114,2
overgangsstation
Fc Fa Nord
ID: 67700

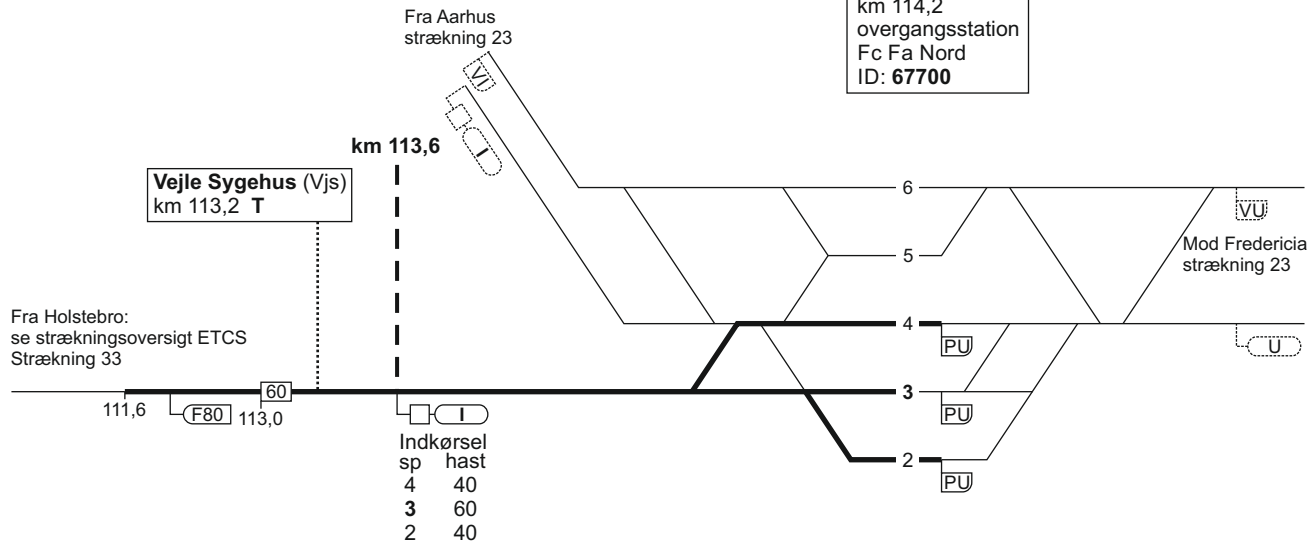

33. Vejle - (Grejsdal)

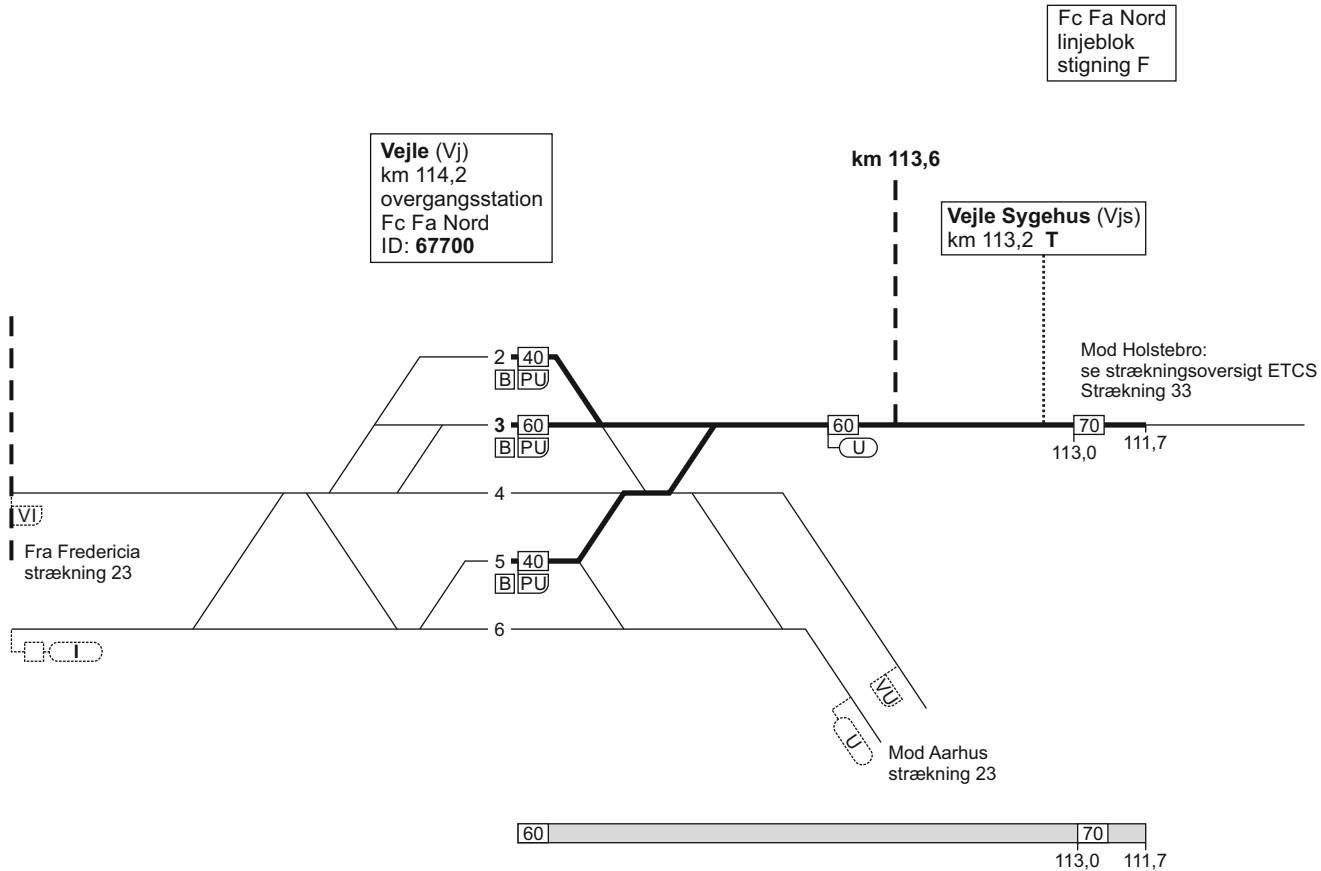

33. (Grejsdal) - Vejle

Togekspeditionssted 1	Togfølgestation 2	Sporbenyttelse 3	Standningssted 4	Kmp/FC telefonnummer 5
Vejle				Fc Nord: 82 27 24 32 GSM-R: 81 99 12 77

35. Skanderborg - (Ry) og (Herning) - Skjern

Strækningshastighed:

Delstrækning	Strækningshastighed (km/t)
Skanderborg - (Ry)	120
(Herning) - Skjern	100

35. Skanderborg - (Ry) og (Herning) - Skjern

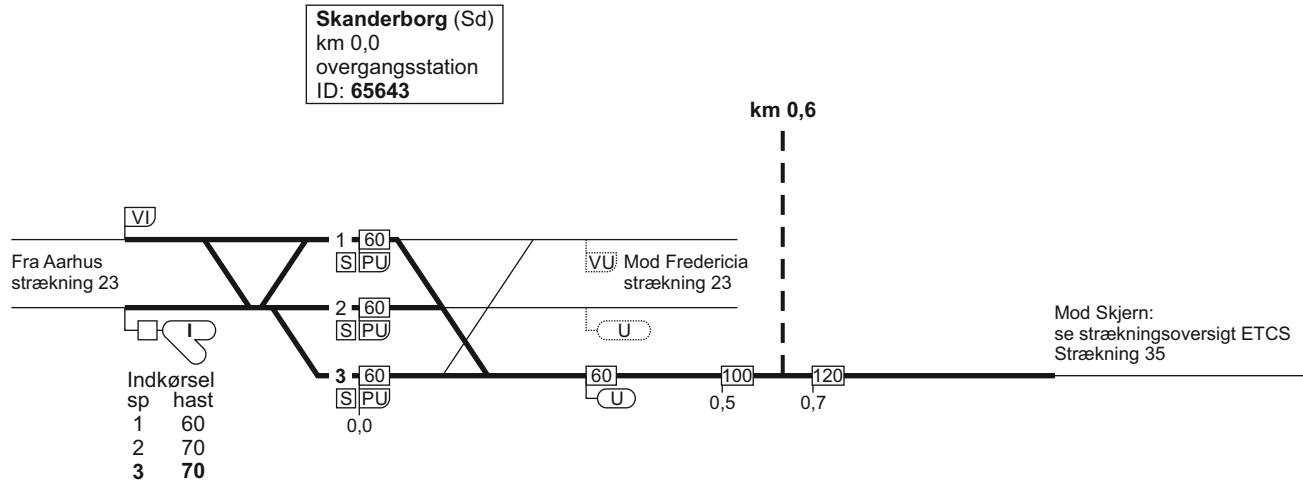

*) Kilometrering fra strækning 23



FC Es
linjeblok
stigning J

35. Skanderborg - (Ry) og (Herning) - Skjern

FC Es
linjeblok
stigning H

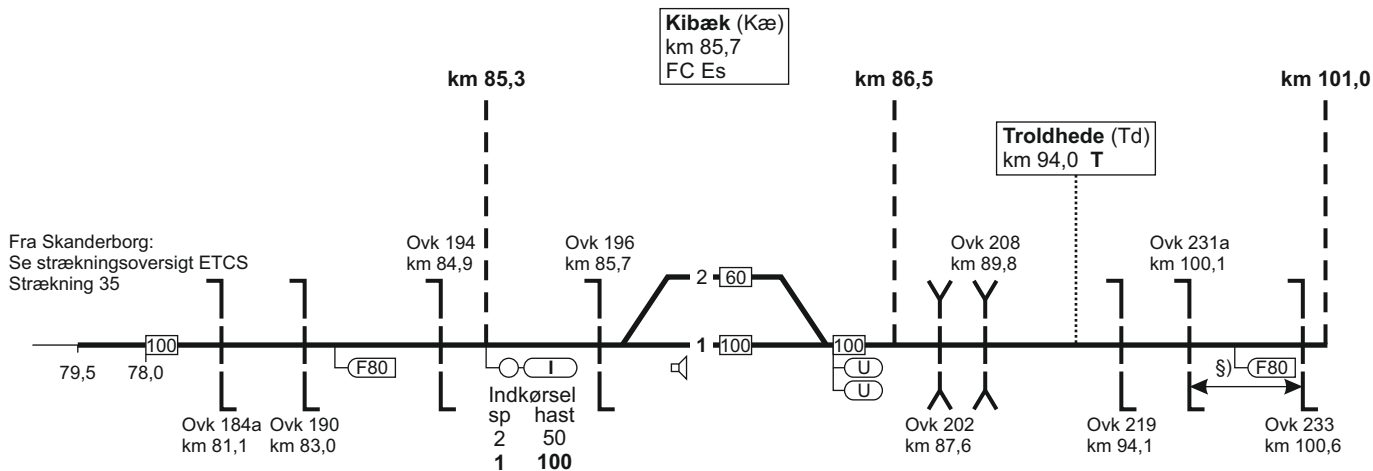

§) = overkørslerne har fælles overkørselssignal

35. Skanderborg - (Ry) og (Herning) - Skjern

FC Es
linjeblok
stigning L

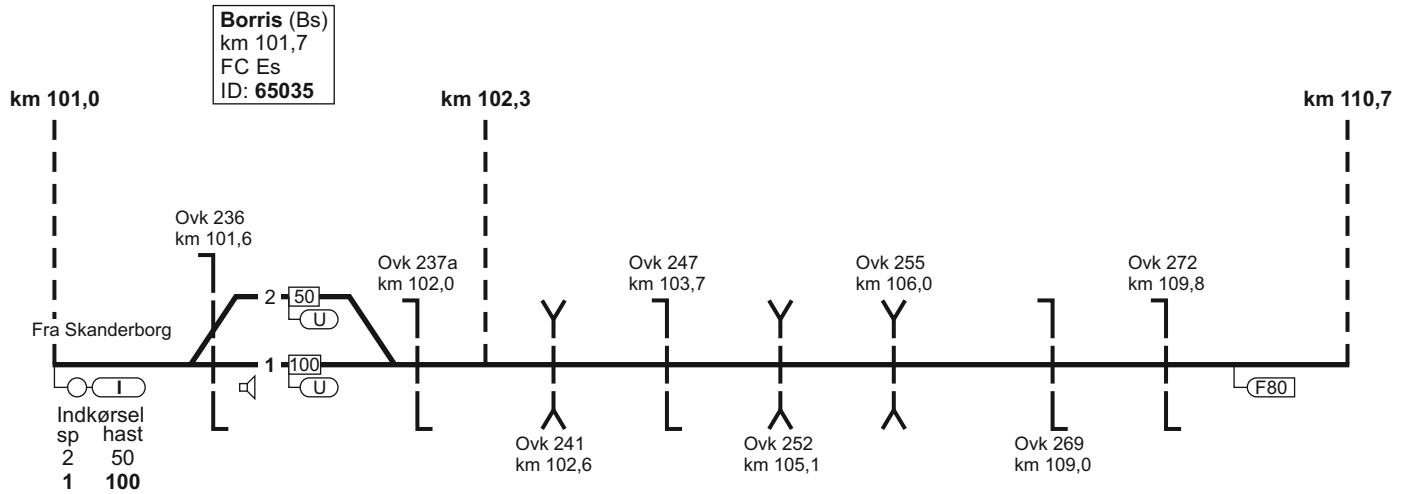

35. Skanderborg - (Ry) og (Herning) - Skjern

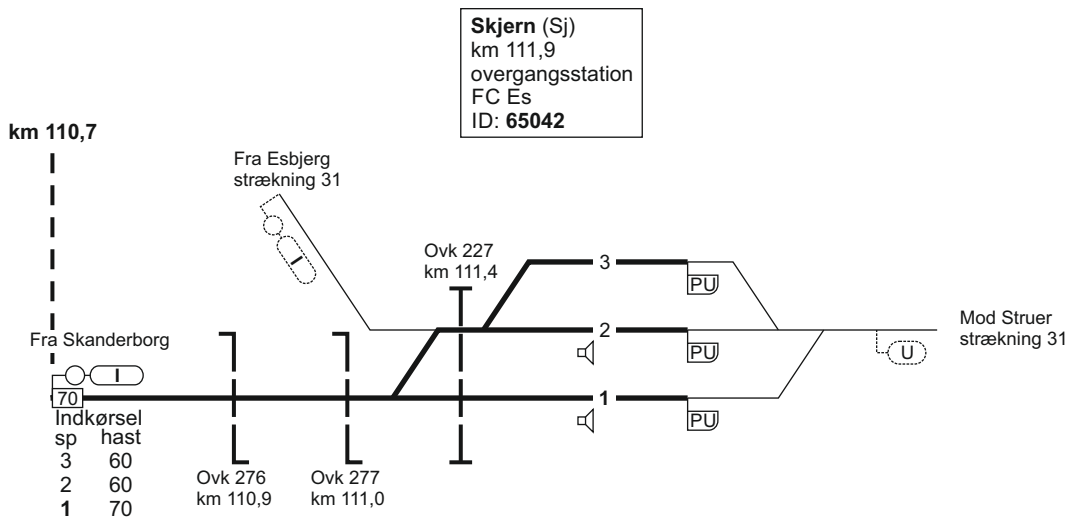

35. Skjern - (Herning) og (Ry) - Skanderborg

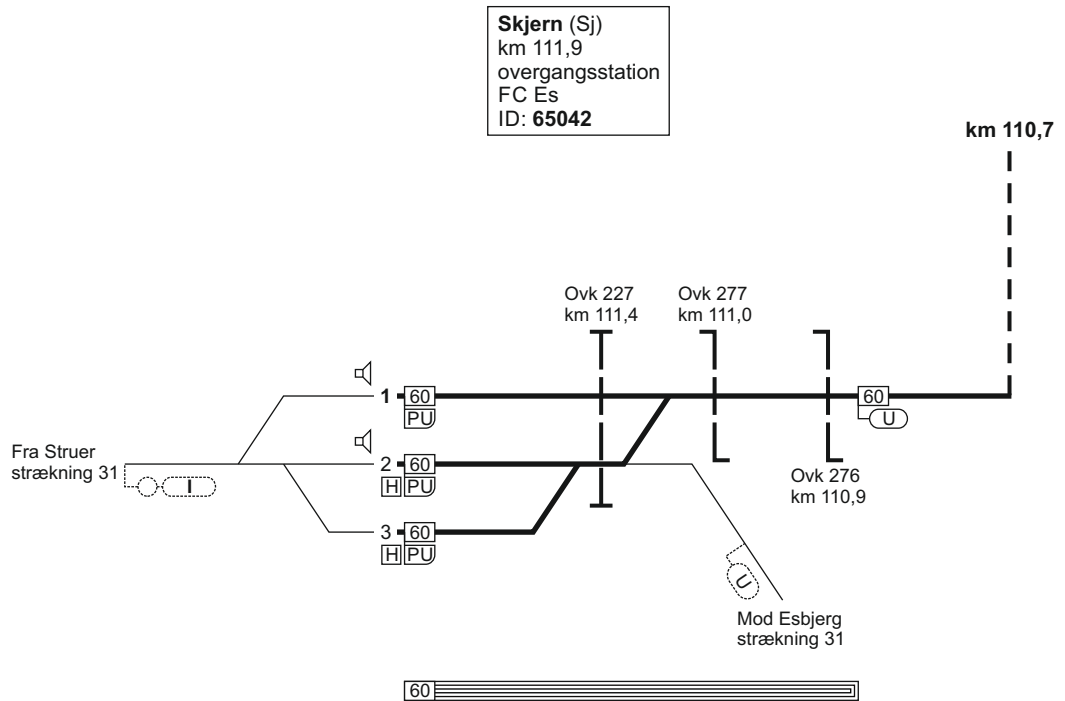

35. Skjern - (Herning) og (Ry) - Skanderborg

FC Es
linjeblok
stigning K

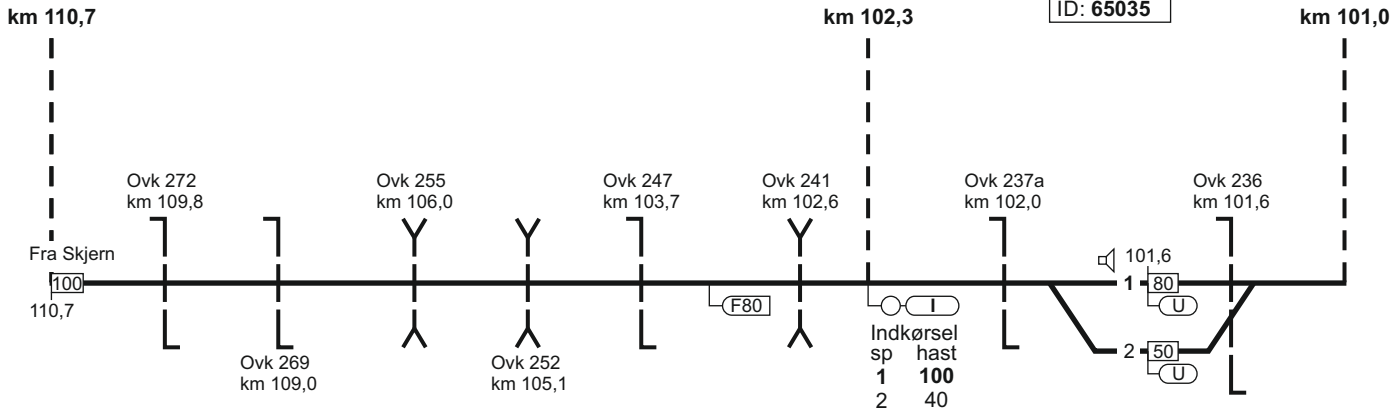

35. Skjern - (Herning) og (Ry) - Skanderborg

FC Es
linjeblok
stigning H

FC Es
linjeblok
stigning H

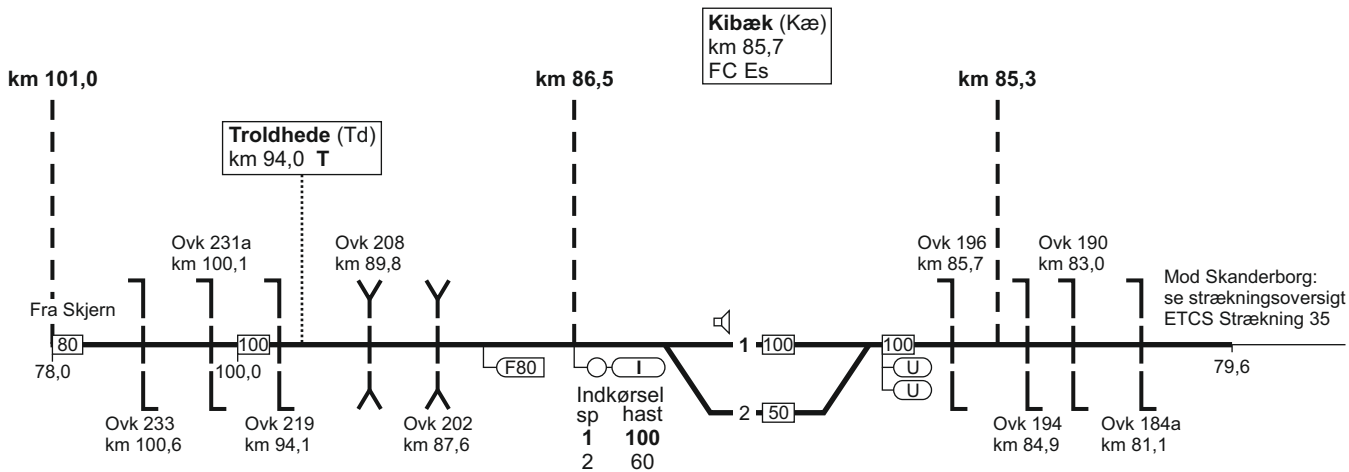

35. Skjern - (Herning) og (Ry) - Skanderborg

Skanderborg (Sd)
 km 0,0
 overgangsstation
 ID: 65643

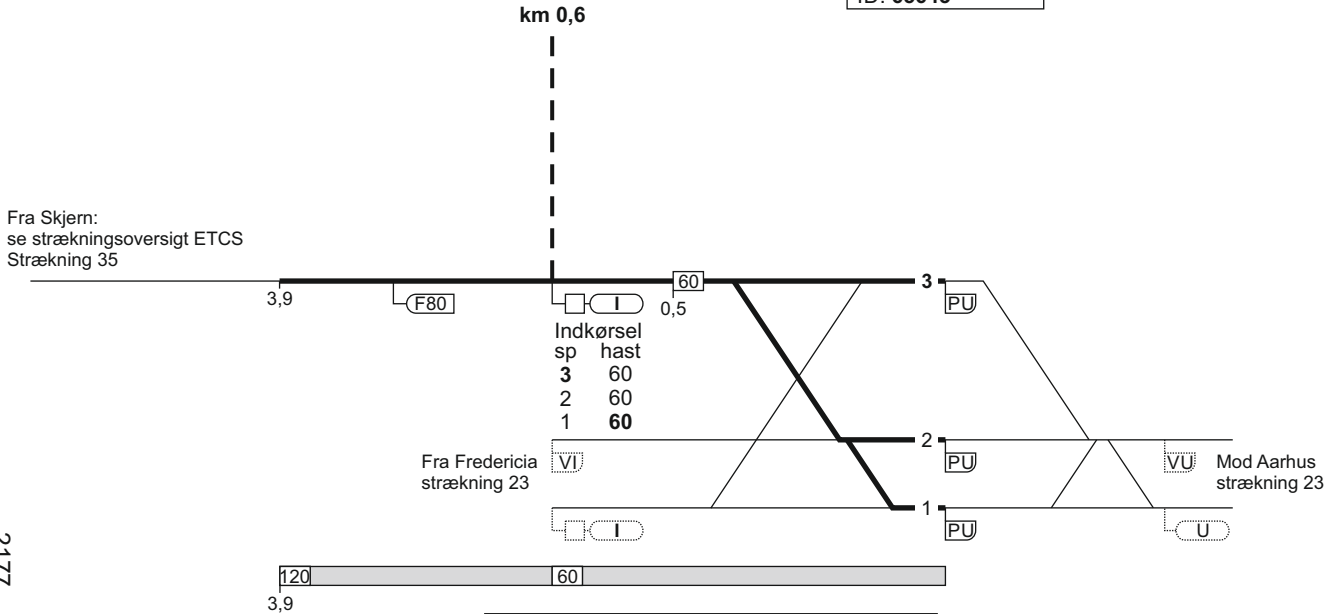

35. Skanderborg - (Ry) og (Herning) - Skjern

Togekspeditionssted 1	Togfølgestation 2	Sporbenyttelse 3	Standingssted 4	Kmp/FC telefonnummer 5
Skanderborg				Kmp/FC: 86 52 33 43 GSM-R: 81 99 12 56
Skjern				FC Es: Hr (ekskl.) - Sj 82 28 81 13 GSM-R: 81 99 12 54

52. Lindholm - Aalborg Lufthavn

Strækningshastighed:

Delstrækning	Strækningshastighed (km/t)
Lindholm - Aalborg Lufthavn T	75

52. Lindholm - Aalborg Lufthavn

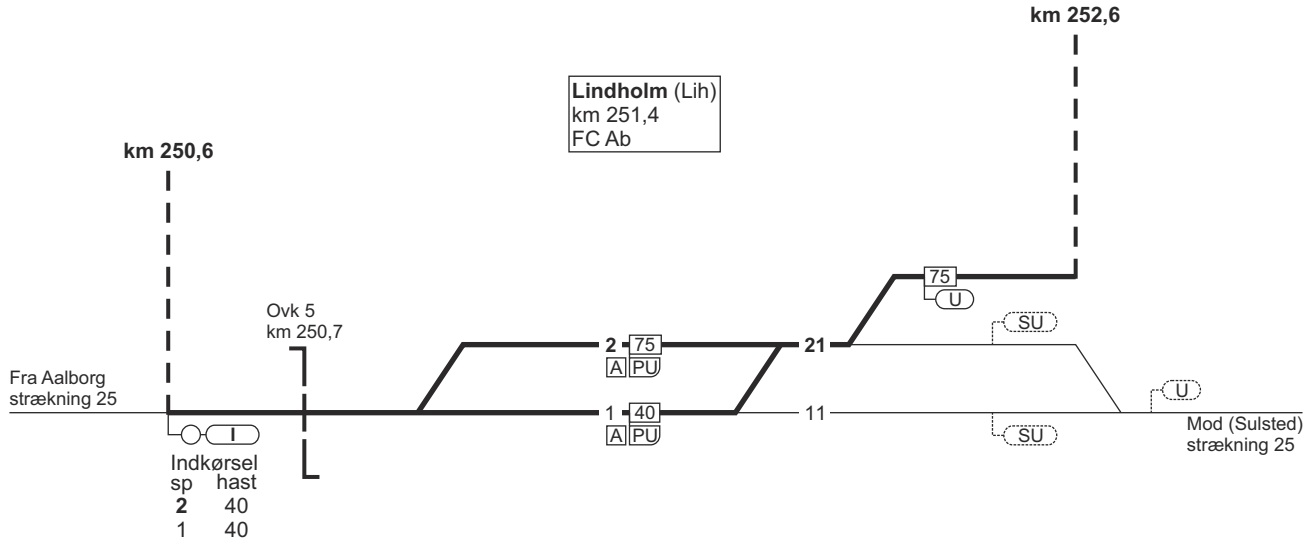

52. Lindholm - Aalborg Lufthavn

FC Ab
linjeblok
stigning E

Aalborg Lufthavn (Abl)
km 254,2 T

13.12.2020

km 252,6



75



1757



52. Aalborg Lufthavn - Lindholm

FC Ab
linjeblok
stigning E

804 - 4

52. Aalborg Lufthavn - Lindholm

TIB-S



52. Aalborg Lufthavn - Lindholm

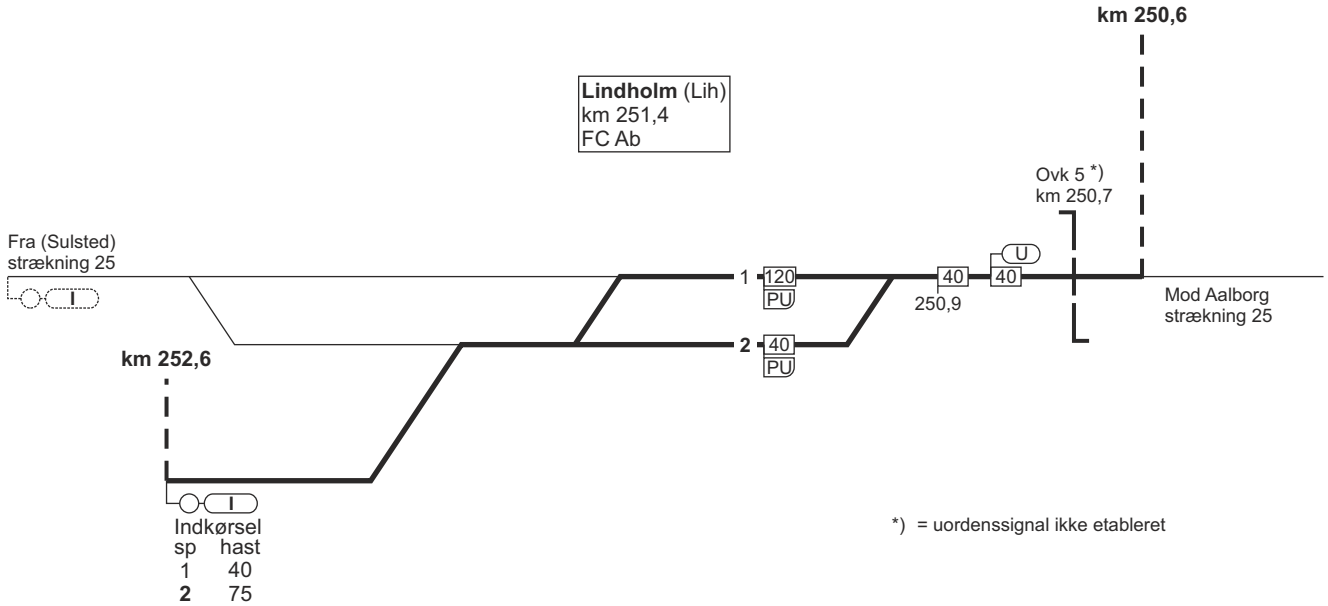

52. Lindholm - Aalborg Lufthavn

Togekspeditionssted 1	Togfølgestation 2	Sporbenyttelse 3	Standingssted 4	Kmp/FC telefonnummer 5
Aalborg				FC: Lih - Abl: 82 14 02 94 GSM-R Lih - Abl: 81 99 12 35